

Užregistruokite savo įrenginį ir gaukite
visą reikiamą pagalbą internete, adresu:
www.philips.com/welcome

AJ 7000

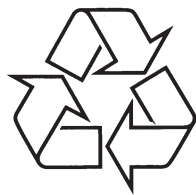

Daugiau apie firmos "Philips" gaminius galite sužinoti
pasauliniame Interneto tinkle. Svetainės adresas:
<http://www.philips.com>

Naudojimosi instrukcijų knygelė

SCHEMOS

(A)

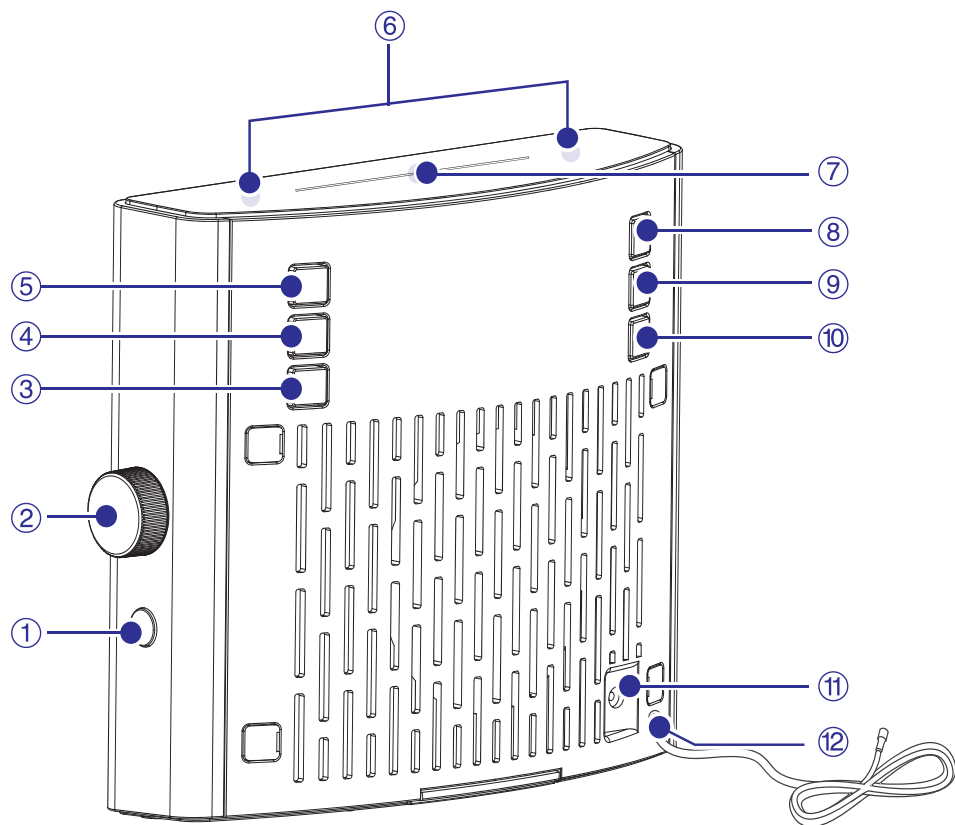

Aplinkosaugos informacija

Į pakavimą neįeina jokia nereikalinga medžiaga. Mes skyrėme daug pastangų, kad sumažintume įpakavimo dydį ir padarytume jį lengvai išskiriamą į tris medžiagas: kartoną (dėžė), išplečiamą polistirolą (apsauga) bei polietileną (maišeliai ir pan.).

Jūsų įrenginys yra pagamintas iš medžiagų, kurios galėtų būti perdirbtos, jei įrenginį išardytų kompanija, kuri tame specializuojasi. Prašome susipažinti su vietinėmis taisyklėmis, nustatančiomis įpakavimų, išsikrovusių maitinimo elementų bei senos įrangos išmetimo tvarką.

Pastaba

- Lentelę, kurioje nurodytas įrenginio tipas, rasite įrenginio apačioje.

2011 © Koninklijke Philips Electronics N.V. Visos teisės saugomos.

Techniniai duomenys gali pasikeisti be išankstinio įspėjimo.

Prekiniai ženklai yra Koninklijke Philips Electronics N.V. ir kitų, atitinkamų savininkų nuosavybė. Philips pasilieka teisę pakeisti produktus bet koku metu ir neįsipareigoja pateikti tokius pačius priedus.

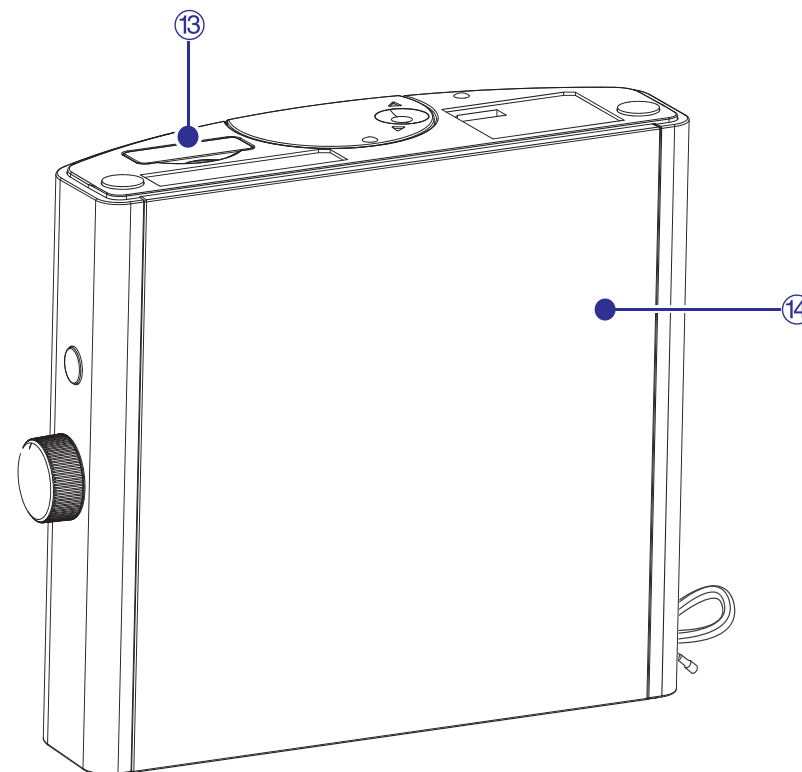

SCHEMAS

B

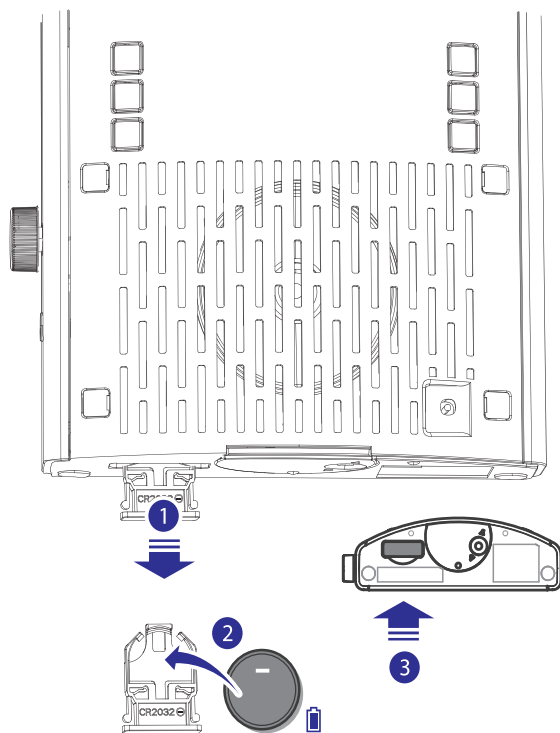

C

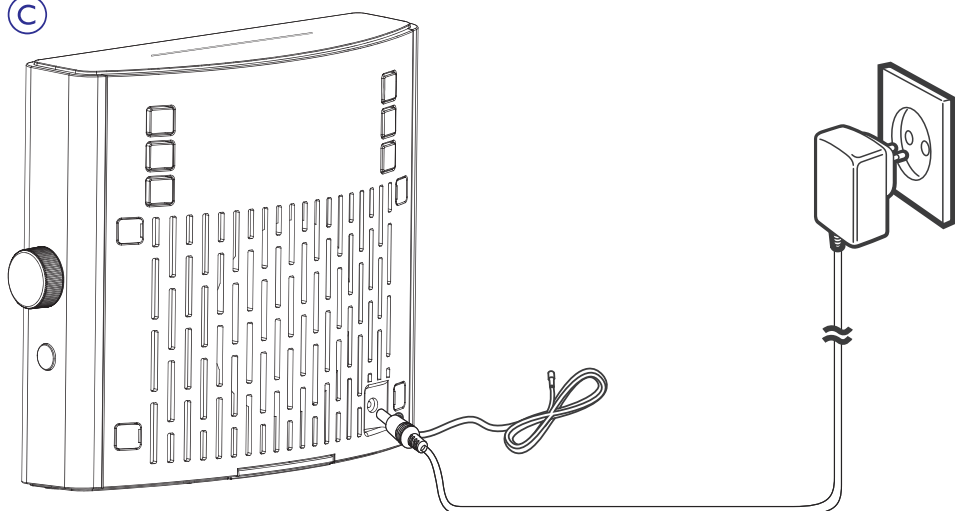

9. ĪSPĒJIMAS



Šis produkts atitinka Eiropas Bendrijas noteiktus prasījumus radio traucējumiem.

Bet kādas modifikācijas vai izmaiņi, kas nav apstiprināti Philips Consumer Lifestyle ir nelegāli un netiesīgi un var kaitēt tiesību izmantošanai šī ierīcē.



Jūsu ierīcē ir izmantoti augstas kvalitātes materiāli un komponenti, kas var tikt pārstrādāti vai atkārtoti izmantoti.



Ja ierīcē ir izmantoti atkritumu konteineros, tas nozīmē, ka ierīcē ir izmantoti materiāli, kas ir atbilstoši 2002/96/EK Eiropas direktīvai.

Prašām informāciju par veco produktu izstrādi un pārstrādi.

Daudz informāciju varat uzzināt vietējās atbildīgās iestādes. Ja ierīcē ir izmantoti atkritumu konteineros, tas nozīmē, ka ierīcē ir izmantoti materiāli, kas ir atbilstoši 2002/96/EK Eiropas direktīvai. Pasūdot informāciju par to, kā ierīcē ir izmantoti atkritumu konteineros, tas nozīmē, ka ierīcē ir izmantoti materiāli, kas ir atbilstoši 2002/96/EK Eiropas direktīvai.



Jūsu ierīcē ir baterijas, kas ir minētas Eiropas Direktīvā 2006/66/EK, un tas nozīmē, ka jomā nav atļauts atbrīvot tās kopā ar citiem mājokļa atkritumiem. Pasūdot informāciju par to, kā ierīcē ir izmantoti atkritumu konteineros, tas nozīmē, ka ierīcē ir izmantoti materiāli, kas ir atbilstoši 2006/66/EK Eiropas direktīvai. Pasūdot informāciju par to, kā ierīcē ir izmantoti atkritumu konteineros, tas nozīmē, ka ierīcē ir izmantoti materiāli, kas ir atbilstoši 2006/66/EK Eiropas direktīvai.

8. PROBLEMŲ SPRENDIMAS

Dėmesio

- Niekada nenuimkite apsauginio sistemos gaubto.

Niekada patys netaisykite įrenginio, nes taip pažeisite garantiją.

Jeigu naudodamiesi šia sistema susiduriate su problemomis, pirmiausiai perskaitykite šį skyrį. Jeigu problemos išspręsti nepavyko, aplankykite tinklapį www.philips.com/support. Kai bandysite susisiekti su Philips, būtinai žinokite modelio ir serijos numerį ir būkite šalia savo įrenginio.

Nėra maitinimo

- Įsitinkinkite, kad įrenginio maitinimo laidas yra prijungtas tinkamai.
- Įsitinkinkite, kad rozetė, prie kurios prijungtas jūsų įrenginys, yra veikianti.

Įrenginys nereaguoja

- Atjunkite įrenginį iš elektros tinklo, o tada vėl prijunkite ir bandykite įjungti sistemą.

Prastas radijo bangų priėmimas

- Padidinkite atstumą tarp garso sistemos ir televizoriaus arba vaizdajuosčių grotuvo.
- Pilnai ištraukite FM anteną ir pabandykite pareguliuoti jos vietą.

Neveikia žadintuvas

- Tinkamai nustatykite laikrodį/žadintuvą.

SCHEMAS

(D)

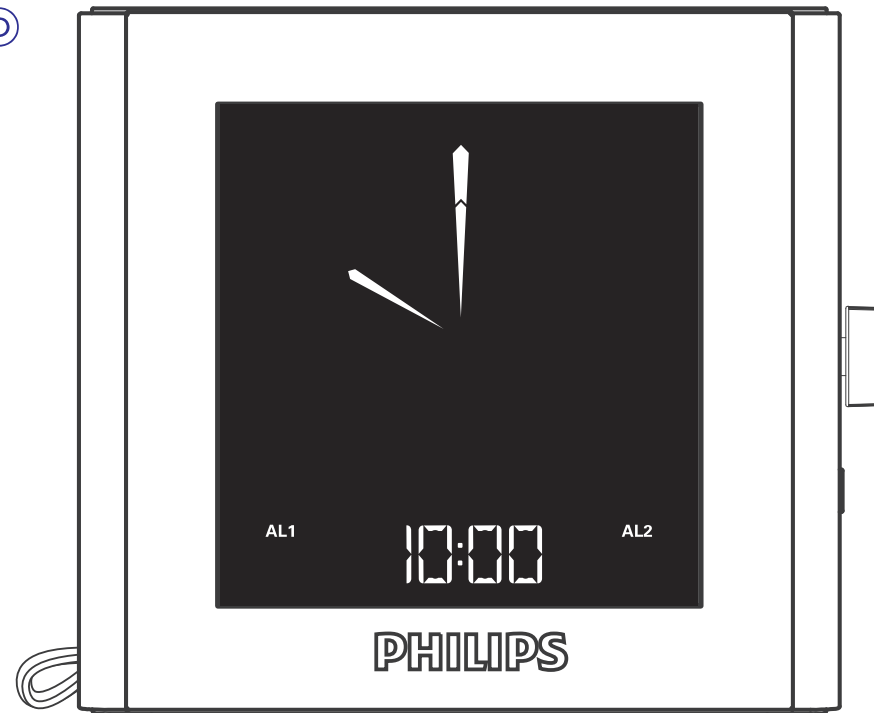

(E)

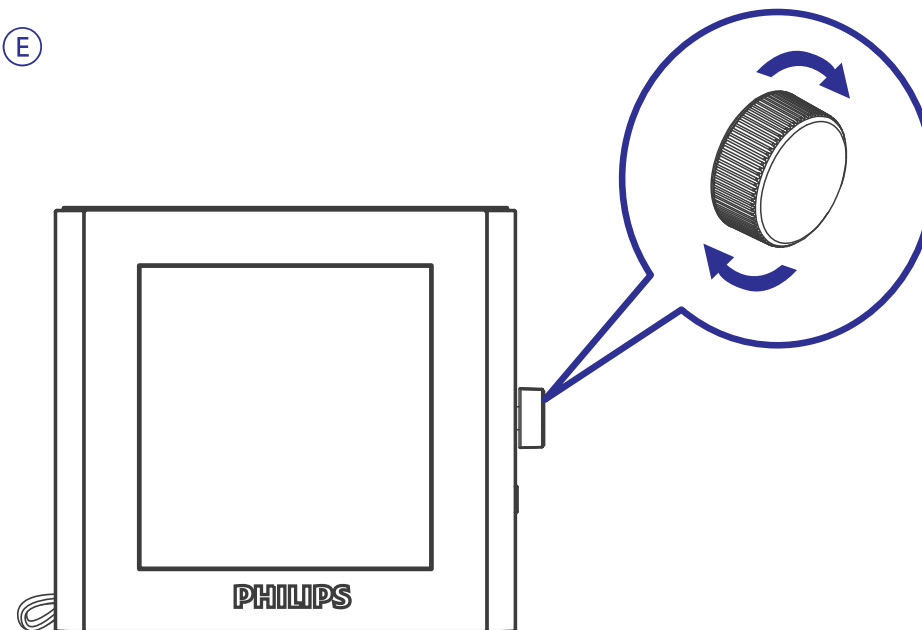

1. SVARBI INFORMACIJA

Saugumas

- Perskaitykite šias instrukcijas.
- Atkreipkite dėmesį į visus įspėjimus.
- Vadovaukitės visomis instrukcijomis.
- Neužblokuokite vėdinimosi angų. Statykite įrenginį pagal gamintojo instrukcijas.
- Nestatykite įrenginio šalia radiatorių, stiprintuvų ir kitų įrenginių, kurie skleidžia karštį.
- Stenkitės neužlipti ir niekada nekliudyti prijungtų laidų, taip pat stenkitės nekliudyti tos vietos, kur laidai išeina iš įrenginio.
- Naudokite tik gamintojo nurodytus priedus ir detales.
- Žaibo, didelės audros metu išjunkite įrenginį iš elektros tinklo. Taip pat išjunkite įrenginį, jeigu neketinate jo naudoti ilgesnį laiką.
- Visais atvejais dėl taisymo kreipkitės tik į kvalifikuotus meistrus. Meistrų pagalba jums reikės visais atvejais, kai pažeisite įrenginį, elektros maitinimo laidą, apliesite įrenginį skysčiais, pažeisite jį sunkiais daiktais, numesite ir t.t.
- Jūsų įrenginys negali būti nei aptaškytas, nei aplaistytas.
- Šalia įrenginio nestatykite pavojingų daiktų (degančių žvakių, vandens pilnų vazų ir panašiai).
- Jeigu pagrindinis maitinimo kištukas ar prailgintuvas yra naudojamas kaip atjungimo prietaisas, jis turi būti lengvai pasiekiamas bet koku metu.

7. PRODUKTO INFORMACIJA

Pastaba

- Įrenginio techniniai duomenys gali būti keičiami be išankstinio perspėjimo.

Techniniai duomenys

Stiprintuvas

Išvesties galia	0.6W RMS
-----------------	----------

Radio įrenginys

Radio bangų spektras	FM: 87.5 – 108 MHz MW: 531 – 1602 KHz
----------------------	--

Jautrumas - Mono, 26dB signalo ir triukšmo santykis	FM: <22 dBu MW: <92 dBuV/M
--	-------------------------------

Paieškos selektyvumas	FM: <28dBu MW: <98 dBuV/M
-----------------------	------------------------------

Bendrasis Harmoninis Iškraipymas	FM: <3% MW: <5%
----------------------------------	--------------------

Signalo ir triukšmo santykis	FM: >45 dB MW: >40 dB
------------------------------	--------------------------

Bendra informacija

AC Maitinimas	Modelis: AGC060V0450T Įvestis: 220 – 240V~, 50/60Hz Išvestis: AC6V 450MA
---------------	--

Energijos Suvartojimas Veikimo metu	< 5W
-------------------------------------	------

Energijos Suvartojimas Budėjimo režime	< 1W
--	------

Išmatavimai - Pagrindinis įrenginys (P x A x G)	134 x 112 x 42 mm
--	-------------------

Svoris - Su pakuote - Pagrindinis įrenginys	0.82 kg 0.38 kg
---	--------------------

6. KITOS FUNKCIJOS

Išsijungimo laikmačio nustatymas

Šis laikrodis – radijo imtuvas po nustatyto laiko tarpo gali automatiškai persijungti į budėjimo režimą.

1. Spauskite **SLEEP**.
2. Pasukite pagrindinį mygtuką, norėdami pasirinkti išsijungimo laiką (minutėmis).
3. Paspauskite pagrindinį mygtuką, norėdami patvirtinti.
↳ Kai išsijungimo laikmatis yra įjungtas, įrenginio ekrane matysite **zZ** simbolį.

Norėdami išjungti išsijungimo laikmatį:

Išsijungimo laikmačio nustatymų režime pasukite pagrindinį mygtuką, kol ekrane pamatysite užrašą **[OFF]** (išjungta), tuomet paspauskite pagrindinį mygtuką.

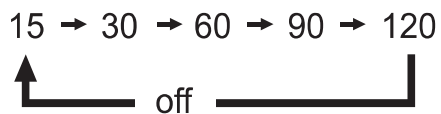

DST (Prailgintas dienos laikas) režimo pasirinkimas

Jeigu jūs gyvenate šalyje, kurioje yra taikomas prailgintos dienos laikas (DST), tuomet su šiuo laikrodžiu – radijo imtuvu galėsite reguliuoti vasaros laiką.

Budėjimo režime paspauskite ir nuspaudę 3 sekundes laikykite **[DST]**.

- ↳ Laikrodis bus pasuktas į priekį viena valanda, o ekrane matysite **[DST]**.

Ekranų ryškumo reguliavimas

Pakartotinai spauskite **BRIGHTNESS**, norėdami pasirinkti skirtingus ekranų ryškumo lygius:

HI (Ryškiausias), **MID** (Ryškus), **LOW** (Neryškus).

2. JŪSŲ LAIKRODIS – RADIO IMTUVAS

Sveikiname įsigijus šį įrenginį ir sveikiname prisijungus prie Philips! Jeigu norite gauti pilną reikalingą pagalbą, užregistruokite savo įrenginį www.philips.com/welcome tinklapyje internete.

Pristatymas

Su šiuo laikrodžiu – radijo imtuvu jūs galite:

- Klausytis FM/MW radijo;
- Nustatyti du žadintuvus; ir
- Atsibusti kartu su radiju arba įprastu skambučiu.

Ką rasite dėžutėje

Patikrinkite ar jūsų pakuotėje yra šie komponentai:

- Pagrindinis įrenginys (su baterija)
- Adapteris
- Naudojimosi instrukcijos

Pagrindinio įrenginio apžvalga (A)

1. SLEEP

- Išsijungimo laikmačio nustatymas.

2. Pagrindinis mygtukas

- Garsumo reguliavimas.
- Pasirinkimo patvirtinimas.
- Nustatymų reguliavimas.

3. TIME ZONE

- Laiko zonos pasirinkimas.

4. FM/MW

- Radijo šaltinio pasirinkimas.

5. SET TIME/PROG

- Laiko nustatymas.
- Radijo stočių programavimas.

6. AL1/AL2

- Žadintuvo nustatymas.
- Žadintuvo nustatymų peržiūra.
- Žadintuvo įjungimas/išjungimas.

7. SNOOZE/BRIGHTNESS

- Žadintuvo skambėjimo atidėjimas.
- Ekranų ryškumo reguliavimas.

8. TUNING MODE

- Radijo stočių paieškos režimas.

9. PRESET

- Nustatytos radijo stoties pasirinkimas.

10. DST

- Prailgintos dienos laiko (DST) režimo pasirinkimas.

11. AC 6V ~ 450 mA

- Maitinimo prijungimas.

12. FM ANT

- FM signalo priėmimo gerinimui skirta antena.

13. Baterijų skyrelis

14. Ekranas

- Skirtas esamos būklės rodymui.

Žadintuvo laiko nustatymas

Galite nustatyti du žadintuvus, kurie skambės skirtingu metu.



Pastaba

- Įsitikinkite, kad laikrodis yra teisingai nustatytas.

1. Budėjimo režime spauskite ir nuspaudę dvi sekundes laikykite **AL1/AL2**, norėdami peržiūrėti žadintuvo nustatymus.
↳ Valandų skaitmenys ir **[AL1]/[AL2]** pradės mirksėti.
2. Pasukite pagrindinį mygtuką.
3. Paspauskite pagrindinį mygtuką, norėdami patvirtinti.
↳ Minučių skaitmenys ir **[AL1]/[AL2]** pradės mirksėti.
4. Kartokite 1-4 žingsnelius, norėdami išsaugoti daugiau radijo stočių.

Įjungti arba išjungti žadintuvą

1. Spauskite **AL1/AL2**, norėdami peržiūrėti žadintuvo nustatymus.
2. Spauskite **AL1/AL2** dar kartą, norėdami įjungti arba išjungti žadintuvą.
↳ **[AL1]/[AL2]** rodomi ekrane, kai žadintuvas yra įjungtas ir pradingsta, jeigu žadintuvas yra išjungiamas.
 - Norėdami sustabdyti žadintuvą, atitinkamai spauskite **AL1/AL2**.
 - Žadintuvas skambės sekančią dieną.

Žadintuvo snaudimo režimas

Skambant žadintuvui, spauskite **SNOOZE**.

- ↳ Žadintuvas perjungiamas į snaudimo režimą, jo skambėjimas bus atidėtas devynioms minutėms.

Rankinis radijo stočių nustatymas

1. Suraskite FM radijo stotį.
2. Spauskite **PROG.**
 - ↳ Skaitmenys pradeda mirksėti.
3. Iš lėto sukite pagrindinį mygtuką, norėdami pasirinkti numerį.
4. Paspauskite pagrindinį mygtuką, norėdami patvirtinti.
 - ↳ Ekrane rodoma **[DONE]** (atlikta).
5. Kartokite 1-4 žingsnelius, norėdami išsaugoti daugiau radijo stočių.

Patarimas

- Norėdami ištrinti esamą radijo stotį, vietoje jos išsaugokite kitą radijo stotį.

Nustatytos radijo stoties pasiekimas

Radijo režime spauskite **PRESET**, tuomet pasukite pagrindinį mygtuką, norėdami pasirinkti nustatytą skaičių.

Garso reguliavimas (E)

Būtinai sekite instrukcijomis jų eilės tvarka.

Baterijos įdėjimas (B)

Įspėjimas

- Sprogimo rizika! Baterijas laikykite atokiau nuo karščio, tiesioginių saulės spindulių ar liepsnos. Niekuomet nemeskite baterijų į ugnį.
- Sprogimo pavojus gali kilti, jeigu baterija yra pakeista neteisingai. Pakeiskite tik tokia pačia arba tokio paties tipo baterija.
- Baterijoje yra cheminių elementų, taigi visomis baterijomis turite atsikratyti tinkamai.
- Laikykite atokiau nuo vaikų.

Patarimas

- Elektros energijos tiekimui galite naudoti tik AC tipo maitinimą. CR2032 ličio baterija yra naudojama tik įrenginio informacijos atstatymui.

Kai ekrane pasirodo senkančios baterijos simbolis, pakeiskite bateriją kaip nurodyta.

Maitinimo prijungimas (C)

Atsargiai

- Rizika sugadinti produktą! Įsitinkite, kad maitinimo įtampa atitinka įtampą, nurodytą laikrodžio – radijo imtuvo apatinėje dalyje.
- Elektros iškvos rizika! Atjungdami AC adapterį visada traukite jį už kištuko. Niekada nebandykite traukti už laido.

Įspėjimas

- Norėdami sumažinti gaisro ar elektros iškvos riziką, šį laikrodį – radijo imtuvą laikykite tokioje vietoje, kurioje jis negalėtų būti pasiekiamas lietaus ar kitų drėgmės šaltinių.

Prijungimas ir nustatymas

Laikrodis yra nustatytas jau gamykloje. Kai prijungiamas elektros energijos tiekimas, laikrodis yra nustatomas automatiškai.

Integruota ličio baterija gali palaikyti laikrodžio nustatymus net ir dingus elektros energijos tiekimui.

Laiko zonos pasirinkimas

Pakeiskite laiko zonos nustatymus pagal savo gyvenamąją vietą.

1. Budėjimo režime spauskite **TIME ZONE**.
↳ Ekrane mirksės dabartinės laiko zonos numeris.
2. Pasukite pagrindinį mygtuką, norėdami pasirinkti laiko zoną (reguliuojama nuo -1 iki +12).
3. Paspauskite pagrindinį mygtuką, norėdami patvirtinti.

Europai:

Vakarų Europos Laikas (WET)	+0
Centrinis Europos Laikas (CET)	+1 (Įprastinis nustatymas)
Rytų Europos Laikas (EET)	+2
Maskvos Standartinis Laikas (MST)	+3

Laikrodžio nustatymas (D)

Jeigu laikrodžio rodomas laikas yra neteisingas, tuomet laikrodį galėsite nustatyti ir rankiniu būdu.

1. Budėjimo režime spauskite **SET TIME**, norėdami įjungti laikrodžio nustatymų režimą.
↳ Ekrane mirksės valandų skaitmenys.
2. Pasukite pagrindinį mygtuką, norėdami nustatyti valandas.
3. Paspauskite pagrindinį mygtuką, norėdami patvirtinti.
↳ Ekrane mirksės minučių skaitmenys.
4. Kartokite 2-3 žingsnelius, norėdami nustatyti minutes ir 12/24 valandų formatą.

Radio stoties suradimas



Patarimas

- Anteną statykite kuo toliau nuo televizorių, vaizdajuosčių grotuvų ar kitų spinduliavimo šaltinių.
- Norėdami pasiekti geresnį ryšį, pilnai išskleiskite anteną ir sureguliuokite jos poziciją.

1. Spauskite **FM/MW**, norėdami pasirinkti FM arba MW radijo šaltinį.
2. Pakartotinai spauskite **TUNING MODE**, kol [**FIND**] pradės mirksėti.
3. Iš lėto sukite pagrindinį mygtuką.
↳ Laikrodis – radijo imtuvas automatiškai suras radijo stotį su stipriu signalu.
4. Paspauskite pagrindinį mygtuką, norėdami patvirtinti.
5. Kartokite 3-4 žingsnelius, norėdami surasti daugiau radijo stočių.

Rankinis radijo stoties suradimas:

1. Pakartotinai spauskite **TUNING MODE**, kol [**STEP**] pradės mirksėti.
2. Iš lėto sukite pagrindinį mygtuką, norėdami pasirinkti radijo dažnį.

Automatinis radijo stočių nustatymas

Šiame laikrodyje – radijo imtuve galite išsaugoti iki 20 FM radijo stočių ir 10 MW radijo stočių.

1. Pakartotinai spauskite **TUNING MODE**, kol [**AUTO**] pradės mirksėti.
2. Iš lėto sukite pagrindinį mygtuką, norėdami pasirinkti radijo dažnį.
↳ Visos pasiekiamos FM/MW radijo stotys yra automatiškai išsaugomos pagal bangų priėmimo signalą. Automatiškai grojama pirma išsaugota radijo stotis.