

Reģistrējiet preci un saņemiet atbalstu
www.philips.com/welcome

AJ 7000

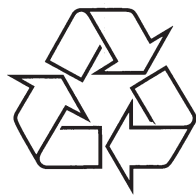

Tiecieties ar Philips Internetā
<http://www.philips.com>



Lietošanas instrukcija

(A)

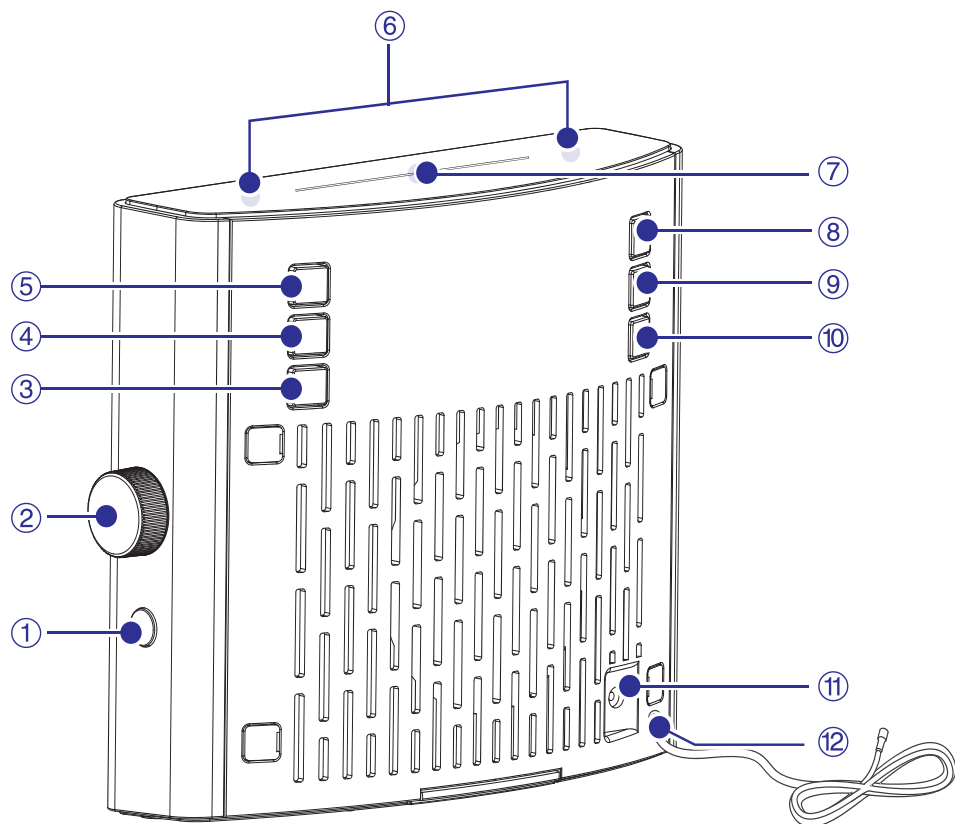

Informācija par dabas aizsardzību

Viss liekais iepakojums ir noņemts. Mēs esam centušies izveidot iepakojumu viegli sadalāmu trīs materiālos: kartons (kaste), putuplasts (triecienu slāpētājs) un polietilēns (maisi, aizsargājošā burbuļu loksne). Jūsu sistēma sastāv no materiāliem, ko var pārstrādāt un lietot atkārtoti, ja izjaukšanu veicis specializējies uzņēmums. Lūdzu, apziniet vietējos noteikumus par iepakojuma materiālu, tukšo bateriju un vecā aprīkojuma izmešanu.

Piezīme

- Ierīces datu etiķete atrodas ierīces apakšā.

2011 © Koninklijke Philips Electronics N.V. Visas tiesības rezervētas.

Specifikācijas var mainīties bez brīdinājuma. Zīmoli ir Koninklijke Philips Electronics N.V. vai to attiecīgo īpašnieku īpašums. Philips patur tiesības mainīt preces jebkurā laikā bez pienākuma attiecīgi nomainīt iepriekšējos ražojumus.

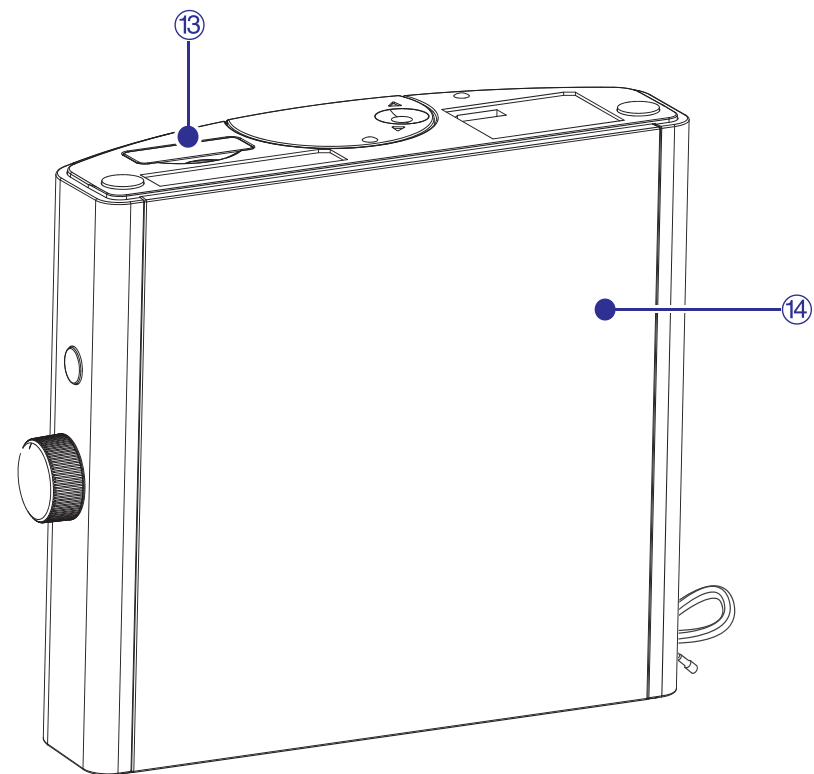

ATTĒLI

(B)

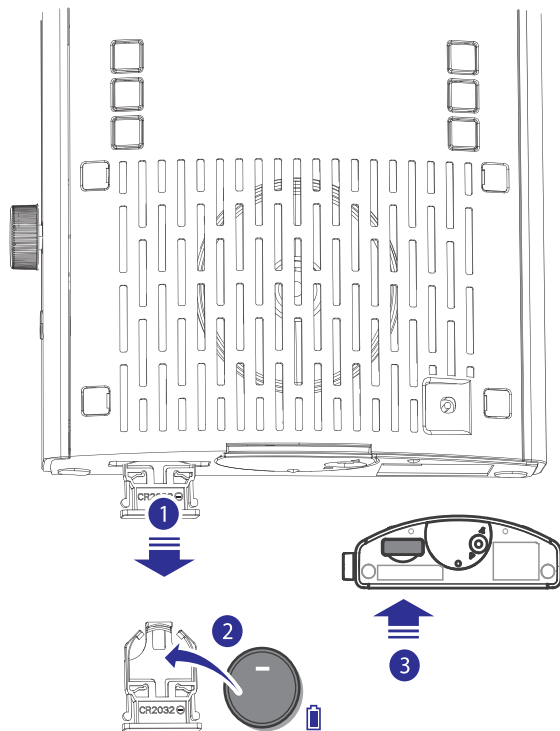

(C)

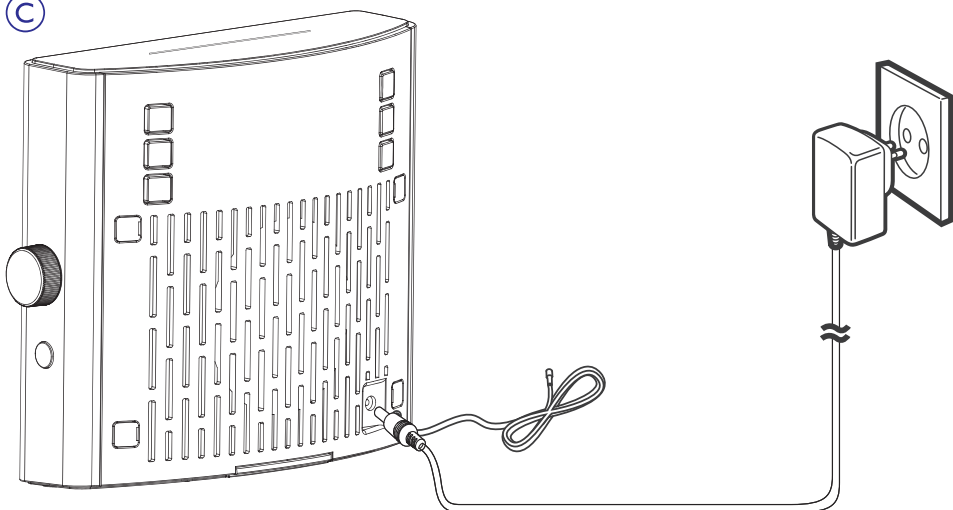

9. IEVĒRĪBAI



Šī prece atbilst Eiropas Kopienas radio traucējumu prasībām.

Jebkādas šīs ierīces izmaiņas vai modifikācijas, kas nav īpaši saskaņotas ar Philips Consumer Lifestyle, var liegt lietotāja tiesības darbināt šo aprīkojumu.



Jūsu prece ir veidota un ražota, izmantojot augstas kvalitātes materiālus un komponentes, ko var pārstrādāt un lietot atkārtoti.



Ja precei ir pievienots pārsvītrotās riteņotās miskastes simbols, tas nozīmē, ka prece atbilst Eiropas Direktīvai 2002/96/EC. Nekādā gadījumā neizmetiet preci ar citiem sadzīves atkritumiem.

Lūdzu, apziniet vietējos noteikumus par elektrisku un elektronisku preču atsevišķu savākšanu.

Lūdzu, rīkojieties saskaņā ar vietējiem noteikumiem un neizmetiet vecās preces ar sadzīves atkritumiem. Pareiza vecās preces izmešana palīdz novērst potenciālas negatīvas sekas apkārtējai videi un cilvēku veselībai.



Jūsu precē ir baterijas, kas atbilst Eiropas Direktīvai 2006/66/EC, ko nedrīkst izmest ar sadzīves atkritumiem. Lūdzu, apziniet vietējos noteikumus par bateriju atsevišķo savākšanu.

Pareiza bateriju izmešana palīdz novērst potenciālas negatīvas sekas apkārtējai videi un cilvēku veselībai.

8. TRAUCĒJUMU NOVĒRŠANA

⚠ Brīdinājums

- Nekādā gadījumā nenoņemiet šīs ierīces korpusu.

Lai saglabātu garantiju, nekādā gadījumā nemēģiniet labot sistēmu paši. Ja rodas problēmas ar ierīces lietošanu, pārbaudiet zemāk minētos punktus, pirms servisa pieprasīšanas. Ja problēmu neizdodas atrisināt, atveriet Philips interneta lapu (www.philips.com/welcome). Sazinoties ar Philips, pārliedzinieties, ka ierīce ir blakus, un ir pieejams modeļa numurs un sērijas numurs.

Nav strāvas

- Pārliedzinieties, ka radio pulksteņa maiņstrāvas padeves kabelis ir pievienots pareizi.
- Pārliedzinieties, ka rozetē ir strāva.

Ierīce nereaģē

- Atvienojiet un atkal pievienojiet strāvas vadu, tad atkal ieslēdziet ierīci.

Slikta radio uztveršana

- Palieliniet attālumu starp ierīci un TV vai videomagnetofonu.
- Pilnībā izstiepiet FM antenu.

Modinātājs nedarbojas

- Pareizi uzstādiet pulksteni/ modinātāju.

ATTĒLI

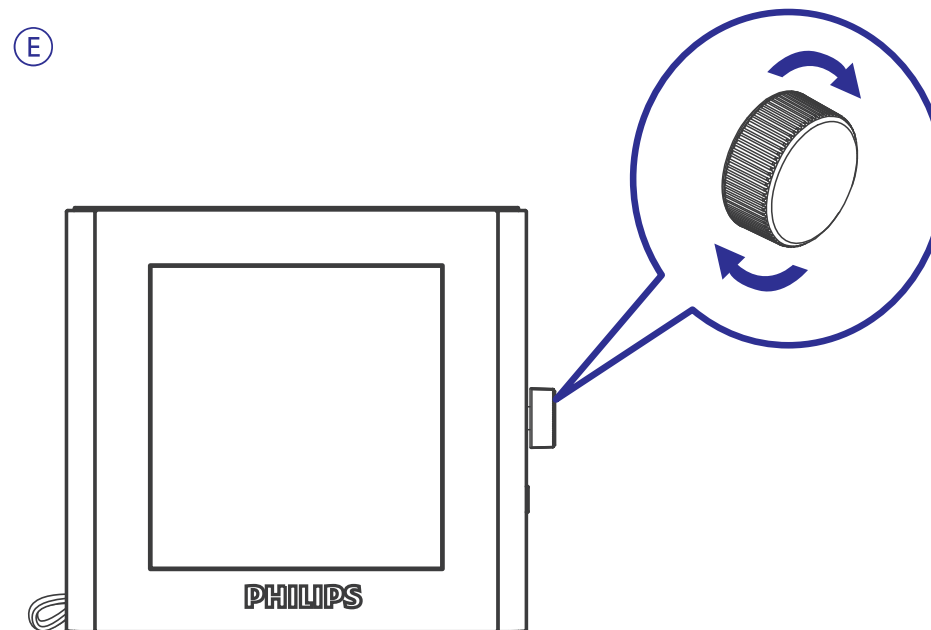
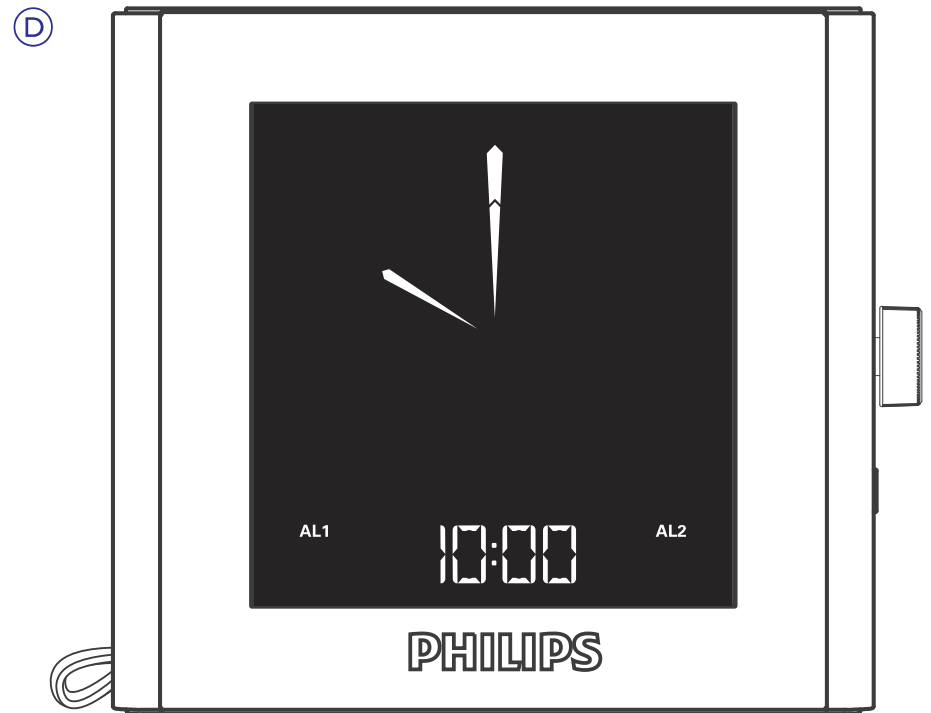

1. SVARĪGI

Drošība

- Izlasiet šos norādījumus.
- Ievērojiet visus brīdinājumus.
- Sekojiet visiem norādījumiem.
- Nenoblokējiet nevienu no ventilācijas atverēm. Uzstādiet saskaņā ar ražotāja norādījumiem.
- Nenovietojiet ierīcījebkādu karstuma avotu tuvumā, kā radiatoru, sildītāji, plīts vai citas ierīces (tai skaitā pastiprinātāji), kas ražo karstumu.
- Sargājiet strāvas vadu – nepieļaujiet staigāšanu pa to vai locīšanu, īpaši pie kontaktligzdas un izejas no ierīces.
- Lietojiet tikai ražotāja noteiktos papildinājumus/piederumus.
- Atvienojiet ierīci no strāvas pērkonā negaisa laikā, kā arī gadījumā, ja ierīce netiks lietota ilgu laiku.
- Atstājiet visas apkopes kvalificēta personāla ziņā. Apkope ir nepieciešama, ja ierīce ir bojāta jebkādā veidā, piemēram, ir bojāts strāvas padeves vads vai kontaktdakša, ierīcē ir iekrituši priekšmeti vai ielījis šķidrums, ierīce bijusi pakļauta lietusam vai mitrumam, nestrādā pareizi vai ir nokritusi.
- Šo pulksteni nedrīkst pakļaut pilieniem vai šļakstiem.
- Nenovietojiet uz ierīces nekādus bīstamības avotus (piem., ar šķidrumu pildītus priekšmetus, aizdedzinātas sveces).
- Ja strāvas rozete vai sadalītājs tiek lietots kā atslēgšanas ierīce, tai jābūt darba kārtībā un viegli pieejamai.

7. PRECES INFORMĀCIJA

Piezīme

- Preces informācija var mainīties bez brīdinājuma.

Specifikācijas

Pastiprinātājs

Novērtētā izejas jauda 0.6W RMS

Uztvērējs

Uztveršanas diapazons FM: 87.5 – 108 MHz
MW: 531-1602 KHz

Jutība

- Mono, 26dB S/T attiecība FM: < 22dBu
MW: < 92 dBuV/M

Meklēšanas jutība

FM: < 28 dBu
MW: < 98 dBuV/M

Kopējie harmoniskie kropļojumi

FM: < 3%
MW: < 5%

Signāla/trokšņa attiecība

FM: > 45 dB
MW: > 40 dB

Vispārējā informācija

Maiņstrāvas barošana

Modelis:
AGC060V0450T;
Ieeja: 220-240 V ~,
50/60 Hz;
Izeja: AC6V 450MA

Strāvas patēriņš darbības režīmā < 5 W

Strāvas patēriņš gaidīšanas režīmā < 1 W

Izmēri

- Galvenā ierīce (P x A x D) 134 x 112 x 42 mm

Svars

- Ar iepakojumu 0.82 kg
- Galvenā ierīce 0.38 kg

6. CITAS FUNKCIJAS

Izslēgšanās taimera iestatīšana

Šis radio pulkstenis var automātiski pārslēgties gaidīšanas režīmā pēc noteikta laika.

1. Spiediet taustiņu **SLEEP**.
2. Grieziet galveno pogu, lai izvēlētos izslēgšanās laiku (minūtēs).
3. Piespiediet pogu iestatījuma apstiprināšanai.
 - ↳ Kad izslēgšanās taimeris ir aktivizēts, displejā parādās indikācija **zZ**.

Lai izslēgtu izslēgšanās taimeri

Izslēgšanās taimera iestatīšanas režīmā grieziet pogu, līdz displejā parādās indikācija **[OFF]** (izslēgts), tad piespiediet pogu.

15 → 30 → 60 → 90 → 120



DST (Dienas gaismas taupīšanas) režīma izvēle

Valstīs, kurās tiek lietots vasaras laiks, radio pulkstenis piedāvā Jums DST iespēju vasaras laika noregulēšanai.

- Gaidīšanas režīmā nospiediet un trīs sekundes turiet taustiņu **DST**.
- ↳ Pulkstenis tiek pagriezts uz priekšu par vienu stundu, un **[DST]** tiek parādīts.

Displeja spilgtuma regulēšana

Atkārtoti spiediet taustiņu **BRIGHTNESS**, lai izvēlētos dažādus spilgtuma līmeņus: **[HI]** augsts, **[MID]** vidējs vai **[LOW]** zems.

2. JŪSU RADIO PULKSTENIS

Apsveicam ar pirkumu un laipni lūgti Philips! Lai pilnībā izmantotu Philips piedāvāto atbalstu, reģistrējiet Jūsu ierīci www.philips.com/welcome.

Ievads

Ar šo ierīci Jūs varat:

- klausīties FM/ MW radio;
- iestatīt divus modinātājus un
- mosties ar modinātāja signālu vai radio.

Kas atrodas iepakojumā

Pārbaudiet un atpazīstiet iepakojuma saturu:

- Galvenā ierīce (ar bateriju);
- Adapteris;
- Lietošanas pamācība

Galvenās ierīces pārskats (A)

1. SLEEP

- Iestata izslēgšanās taimeri.

2. Galvenā pogā

- Regulē skaļumu.
- Apstiprina izvēli.
- Regulē iestatījumu.

3. TIME ZONE

- Izvēlas laika joslu.

4. FM/ MW

- Izvēlas uztvērēja avotu.

5. SET TIME/ PROG

- Iestata laiku.
- Programmē radio stacijas.

6. AL1/AL2

- Iestata modinātāju.
- Parāda modinātāja iestatījumus.
- Ieslēdz/izslēdz modinātāju.

7. SNOOZE/BRIGHTNESS

- Ieslēdz modinātāja snaudas režīmu.
- Regulē displeja spilgtumu.

8. TUNING MODE

- Izvēlas uztveres režīmu.

9. PRESET

- Izvēlas saglabātu radio staciju.

10. DTS

- Izvēlas dienas gaismas taupīšanas laika (DTS) režīmu.

11. AC 6V ~ 450mA

- Strāvas pievienošanai.

12. FM ANT

- Uzlabo FM uztveri.

13. Baterijas nodalījums

14. Displeja panelis

- Parāda statusu.

Modinātāja laika iestatīšana

Jūs varat iestatīt divus modinātājus modināšanai dažādos laikos.



Piezīme

- Pārliecinieties, ka laiks ir iestatīts pareizi.

1. Gaidīšanas režīmā turiet nospiestu taustiņu **AL1/AL2** divas sekundes, lai aktivizētu modinātāja iestatīšanas režīmu.
↳ Stundu cipari un **[AL1] / [AL2]** sāk mirgot.
2. Grieziet galveno pogu, lai regulētu stundas.
3. Piespiediet galveno pogu iestatījuma apstiprināšanai.
↳ Minūšu cipari un **[AL1] / [AL2]** sāk mirgot.
4. Atkārtojiet soļus 2–3, lai iestatītu minūtes un modinātāja avotu: signālu vai pēdējo Jūsu klausīto kanālu.

Modinātāja ieslēgšana/izslēgšana

1. Spiediet taustiņu **AL1/AL2**, lai apskatītu modinātāja iestatījumus.
2. Vēlreiz spiediet taustiņu **AL1/AL2**, lai ieslēgtu vai izslēgtu modinātāju.
↳ Displejā parādās indikācija **AL1/AL2**, ja modinātājs ir ieslēgts. Ja modinātājs ir izslēgts, indikācija pazūd.
 - Lai izslēgtu modinātāju, kad tas zvana, spiediet attiecīgi **AL1/AL2**.
 - Modinātājs atkal zvana nākamajā dienā.

Snauda

Kad zvana modinātājs, spiediet taustiņu **SNOOZE**.

- ↳ Modinātājs pārslēdzas snaudas režīmā un zvana atkārtoti pēc deviņām minūtēm.

Radio staciju manuāla saglabāšana

1. Uzregulējiet radio staciju.
2. Spiediet taustiņu **PROG**.
 - ↳ Sāk mirgot saglabāšanas kārtas numurs.
3. Grieziet galveno pogu, lai izvēlētos numuru.
4. Piespiediet pogu iestatījuma apstiprināšanai.
 - ↳ **[DONE]** (paveikts) ir parādīts.
5. Atkārtojiet soļus no 1 līdz 4, lai saglabātu citas stacijas.

Piezīme

- Lai izdzēstu saglabātu radio staciju, saglabājiet tās vietā citu.

Saglabātas radio stacijas izvēle

Uztvērēja režīmā spiediet taustiņu **PRESET**, tad grieziet galveno pogu, lai izvēlētos saglabātās stacijas kārtas numuru.

Skaļuma regulēšana (E)

Vienmēr secīgi izpildiet šajā nodaļā minētos norādījumus.

Baterijas uzstādīšana (B)

Brīdinājums

- Eksplozijas risks! Sargājiet baterijas no karstuma, saules gaismas un uguns. Nekādā gadījumā neizmetiet baterijas ugunī.
- Eksplozijas risks, ja baterija tiek nepareizi nomainīta. Nomainiet tikai ar tāda paša vai ekvivalenta tipa bateriju.
- Baterija satur ķīmiskas vielas, tāpēc to jāizmet pareizi.
- Sargājiet bateriju no bērniem.

Piezīme

- Strāvas padevei var lietot tikai maiņstrāvas barošanu. Iepriekš ievietotā litija CR2032 baterija ir tikai pulksteņa un modinātāja iestatījumu saglabāšanas nolūkam.

Ja displejā parādās tukšas baterijas indikācija, nomainiet bateriju, kā norādīts.

Strāvas pievienošana (C)

Uzmanību

- Preces bojājuma risks! Pārliecinieties, ka strāvas voltāža atbilst radio pulksteņa apakšā vai mugurpusē norādītajai.
- Elektriskā šoka risks! Atvienojot strāvas adapteri, vienmēr velciet aiz kontaktdakšas. Nekādā gadījumā nevelciet aiz vada.

Brīdinājums

- Lai samazinātu ugunsgrēka vai elektrošoka risku, nepakļaujiet šo radio pulksteni lietum vai mitrumam.

Pievienots un noregulēts

Laiks ir iepriekš iestatīts rūpnīcā. Kad strāva tiek pievienota, iestatītais laiks tiek parādīts automātiski.

Iebūvētā litija baterija var saglabāt pulksteņa iestatījumu par spīti strāvas padeves pārrāvumam.

Laika joslas izvēle

Jūs varat regulēt laika joslas iestatījumus saskaņā ar atrašanās vietu.

1. Gaidīšanas režīmā spiediet taustiņu **TIME ZONE**.
↳ Displejā mirgo pašreizējais laika joslas numurs.
2. Pagrieziet galveno pogu, lai izvēlētos laika joslu (regulējama no -1 līdz +12).
3. Piespiediet pogu iestatījuma apstiprināšanai.

Eiropai:

Rietumeiropas laiks (WET)	+0
Centrāleiropas laiks (CET)	+1 (noklusētais iestatījums)
Austrumeiropas laiks (EET)	+2
Maskavas standarta laiks (MST)	+3

Pulksteņa iestatīšana (D)

Gadījumā, ja iepriekš iestatītais laiks nav precīzs, Jūs varat iestatīt pulksteni manuāli.

1. Gaidīšanas režīmā spiediet taustiņu **SET TIME**, lai aktivizētu pulksteņa iestatīšanas režīmu.
↳ Stundu cipari sāk mirgot.
2. Pagrieziet galveno pogu, lai regulētu stundas.
3. Piespiediet pogu iestatījuma apstiprināšanai.
↳ Minūšu cipari sāk mirgot.
4. Atkārtojiet no 2. līdz 3. solim, lai iestatītu minūtes un izvēlētos 12 stundu vai 24 stundu formātu.

Radio staciju uzregulēšana



Padoms

- Novietojiet antenu pēc iespējas tālāk no TV, video magnetofona un citiem starojuma avotiem.
- Labākai uztveršanai pilnībā izstiepiet antenu un regulējiet tās novietojumu.

1. Spiediet taustiņu **FM/ WM**, lai izvēlētos FM vai MW uztvērēja avotu.
2. Atkārtoti spiediet taustiņu **TUNING MODE** līdz ziņojums **[FIND]** (atrst) sāk mirgot.
3. Lēnām grieziet galveno pogu.
↳ Radio pulkstenis automātiski uztver radio staciju ar pietiekami spēcīgu signālu.
4. Piespiediet pogu iestatījuma apstiprināšanai.
5. Atkārtojiet no 3. līdz 4. solim, lai uztvertu vairāk radio staciju.

Lai uztvertu staciju manuāli:

1. Uztvērēja režīmā atkārtoti spiediet taustiņu **TUNING MODE** līdz ziņojums **[STEP]** (solis) sāk mirgot.
2. Lēnām grieziet galveno pogu, lai izvēlētos frekvenci.

Radio staciju automātiska saglabāšana

Ierīce var saglabāt maksimāli 20 FM radio stacijas un 10 MW radio stacijas.

1. Uztvērēja režīmā atkārtoti spiediet taustiņu **TUNING MODE** līdz ziņojums **[AUTO]** (automātiskā saglabāšana) sāk mirgot.
2. Lēnām grieziet galveno pogu.
↳ Radio pulkstenis saglabā visas pieejamās FM radio stacijas un automātiski atskaņo pirmo pieejamo staciju.