

Регистрирайте продукта и си получите помощ на
www.philips.com/welcome

AJ5300D



Инструкция за експлоатация

PHILIPS

A

1

6

2

5

3

4

7

12

8

9

11

10

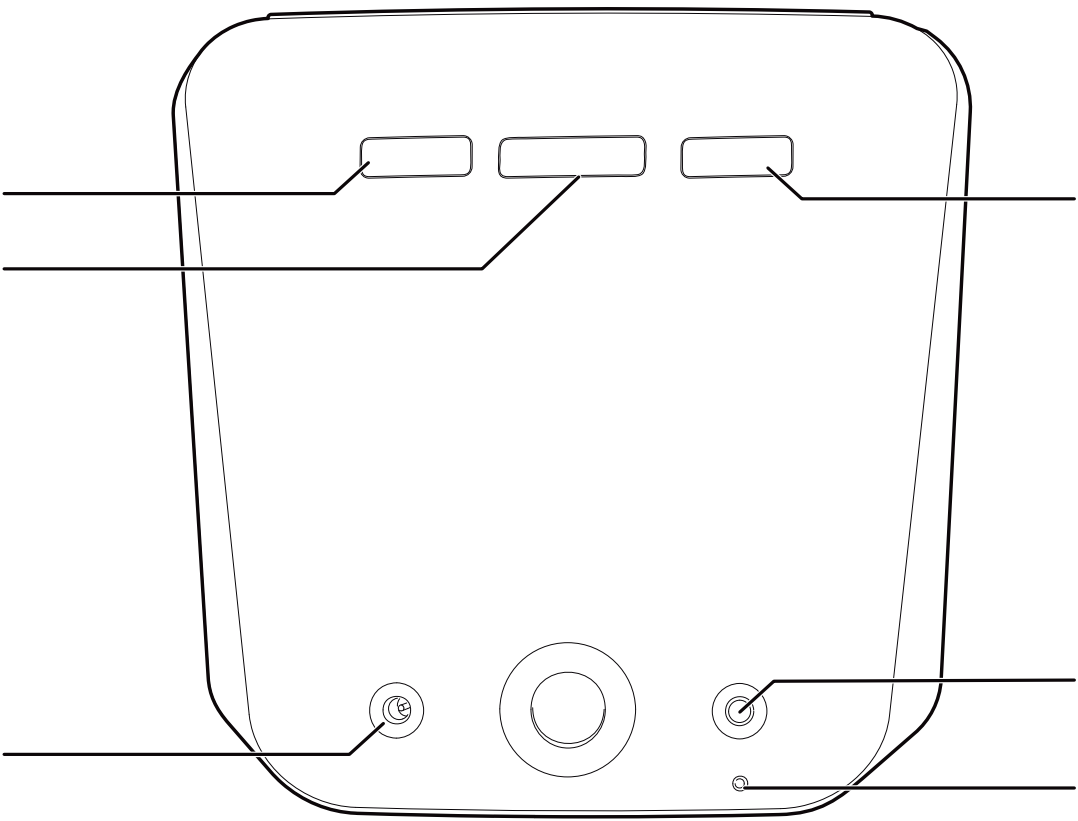
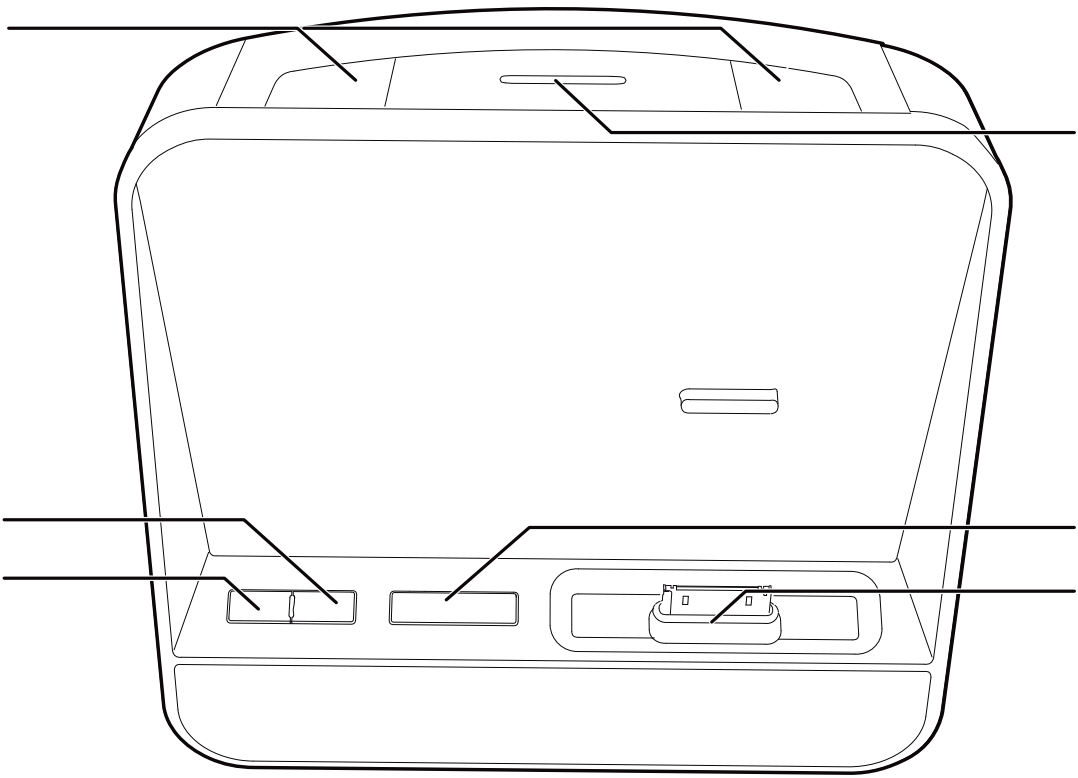

B

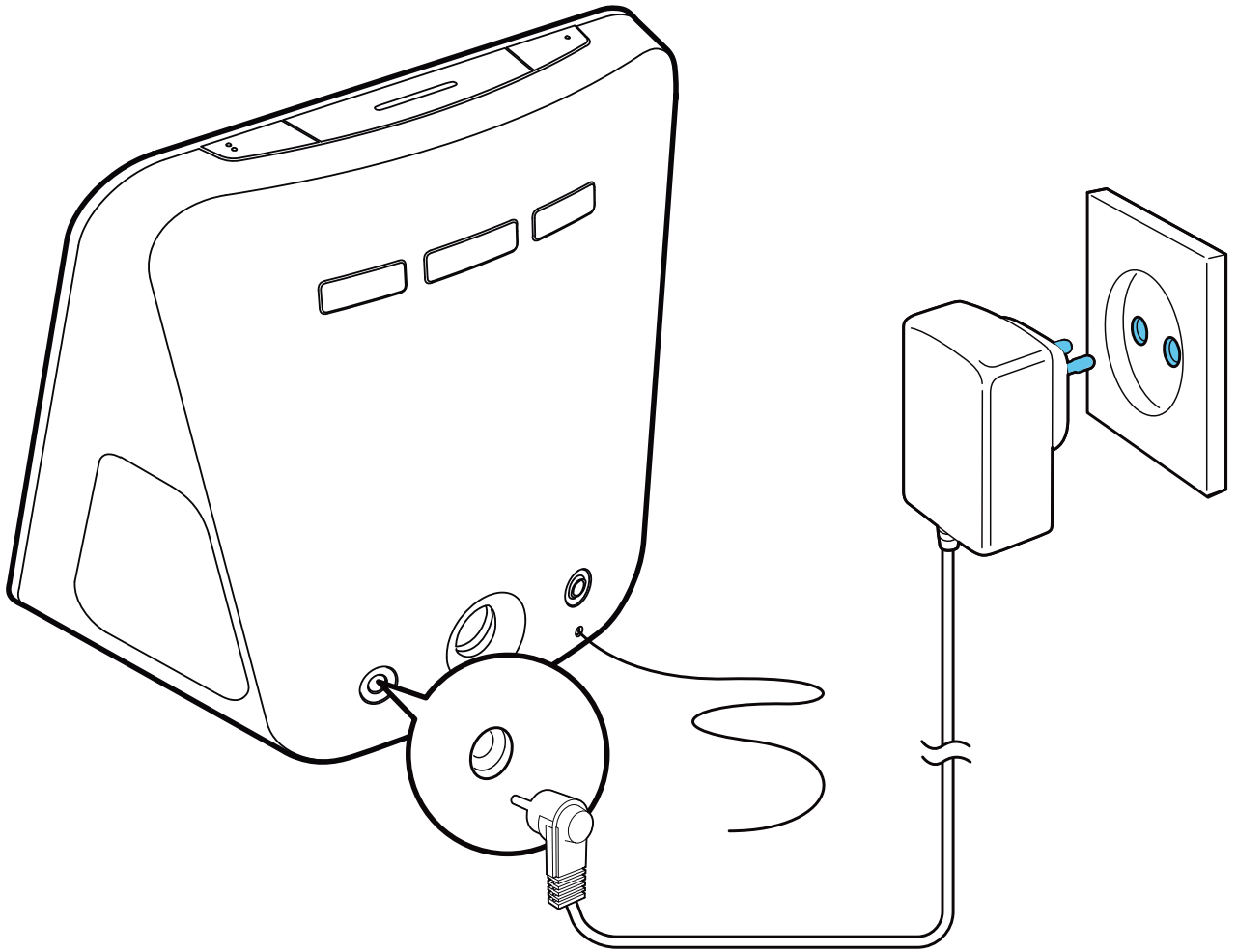

©

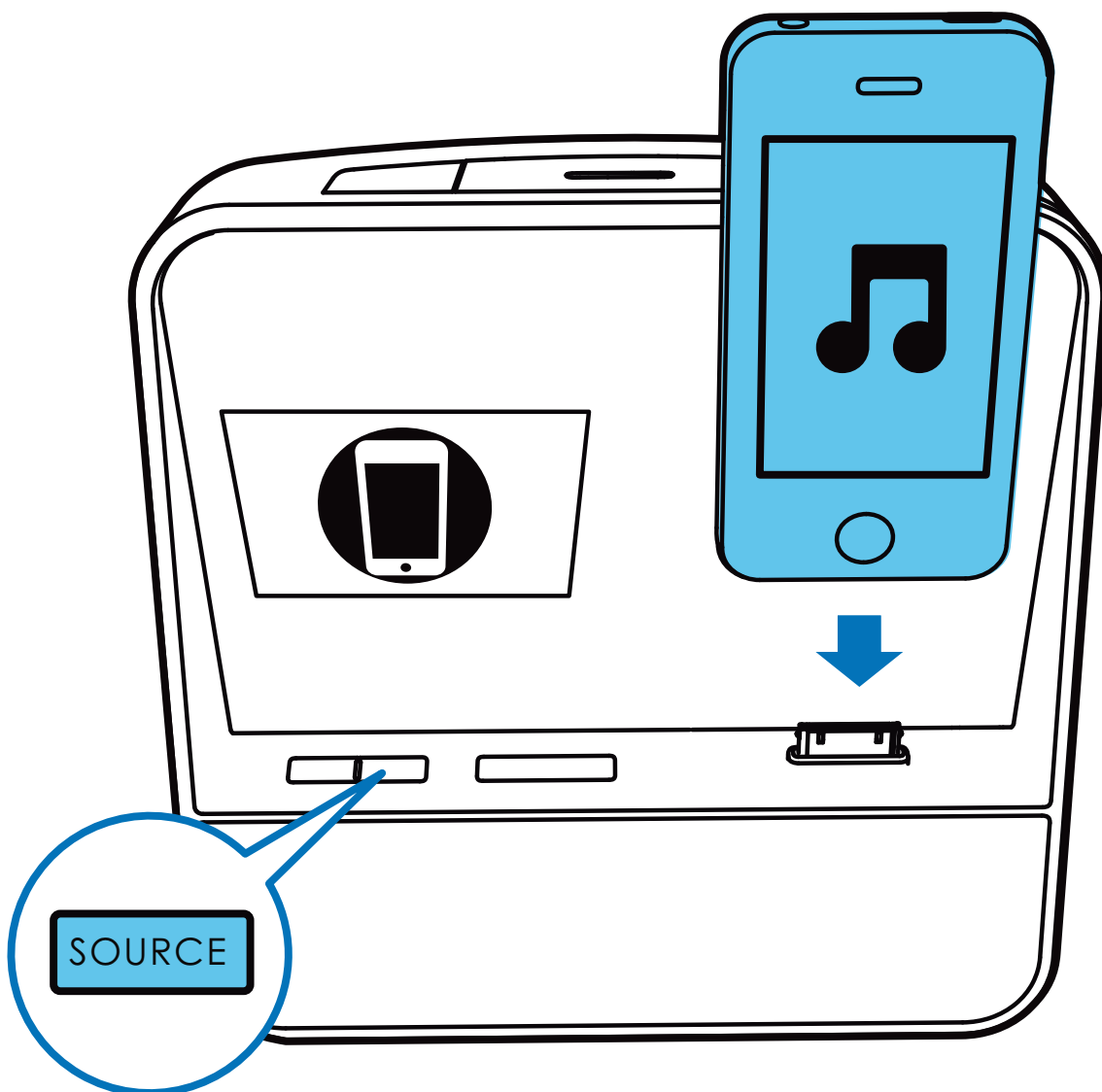

Ⓓ

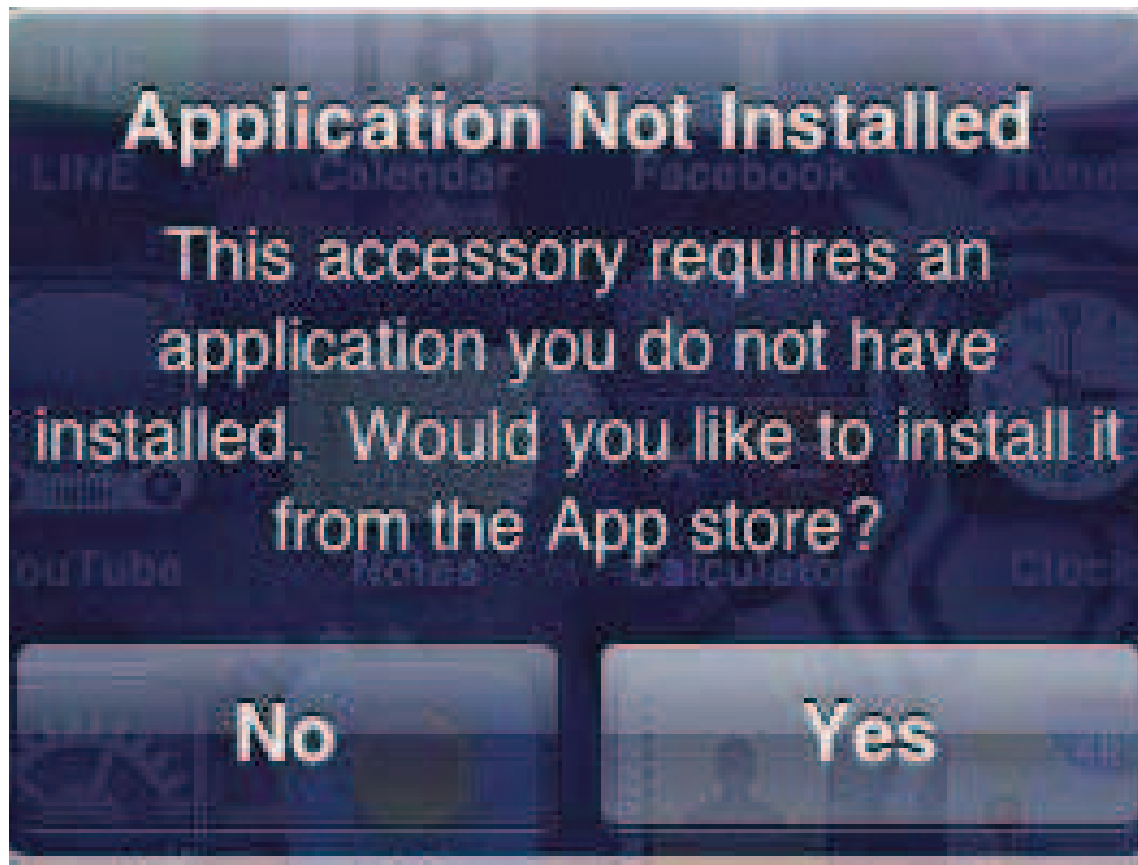

E

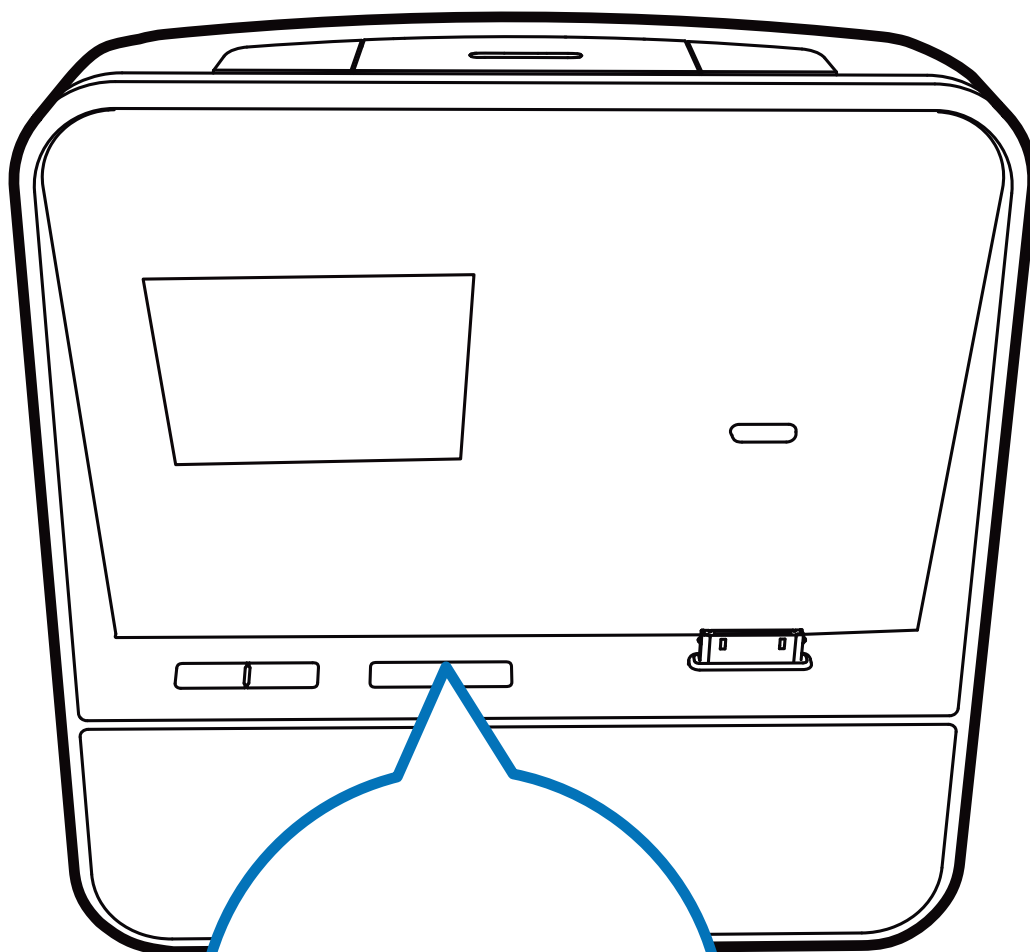

- VOLUME +



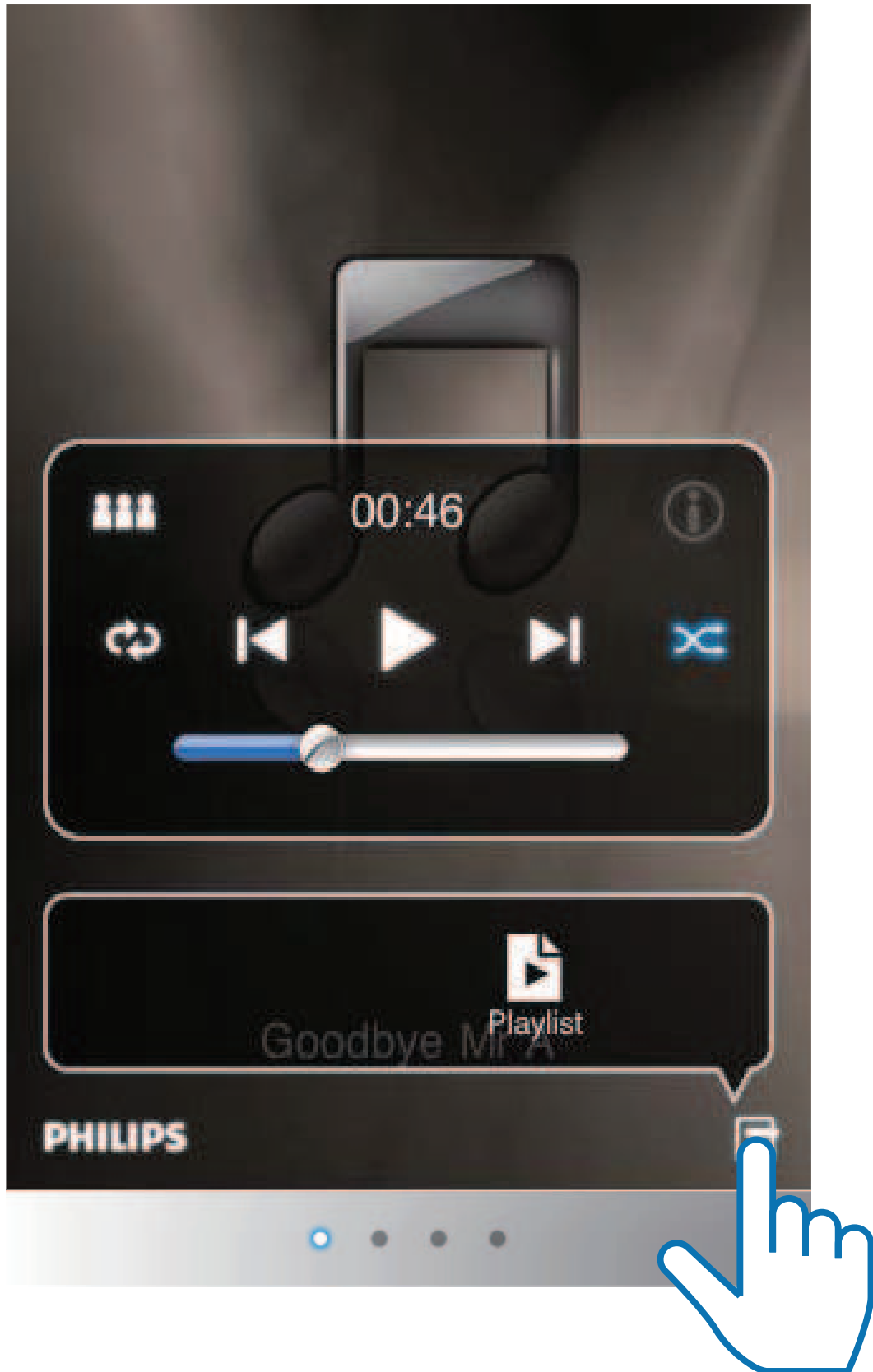

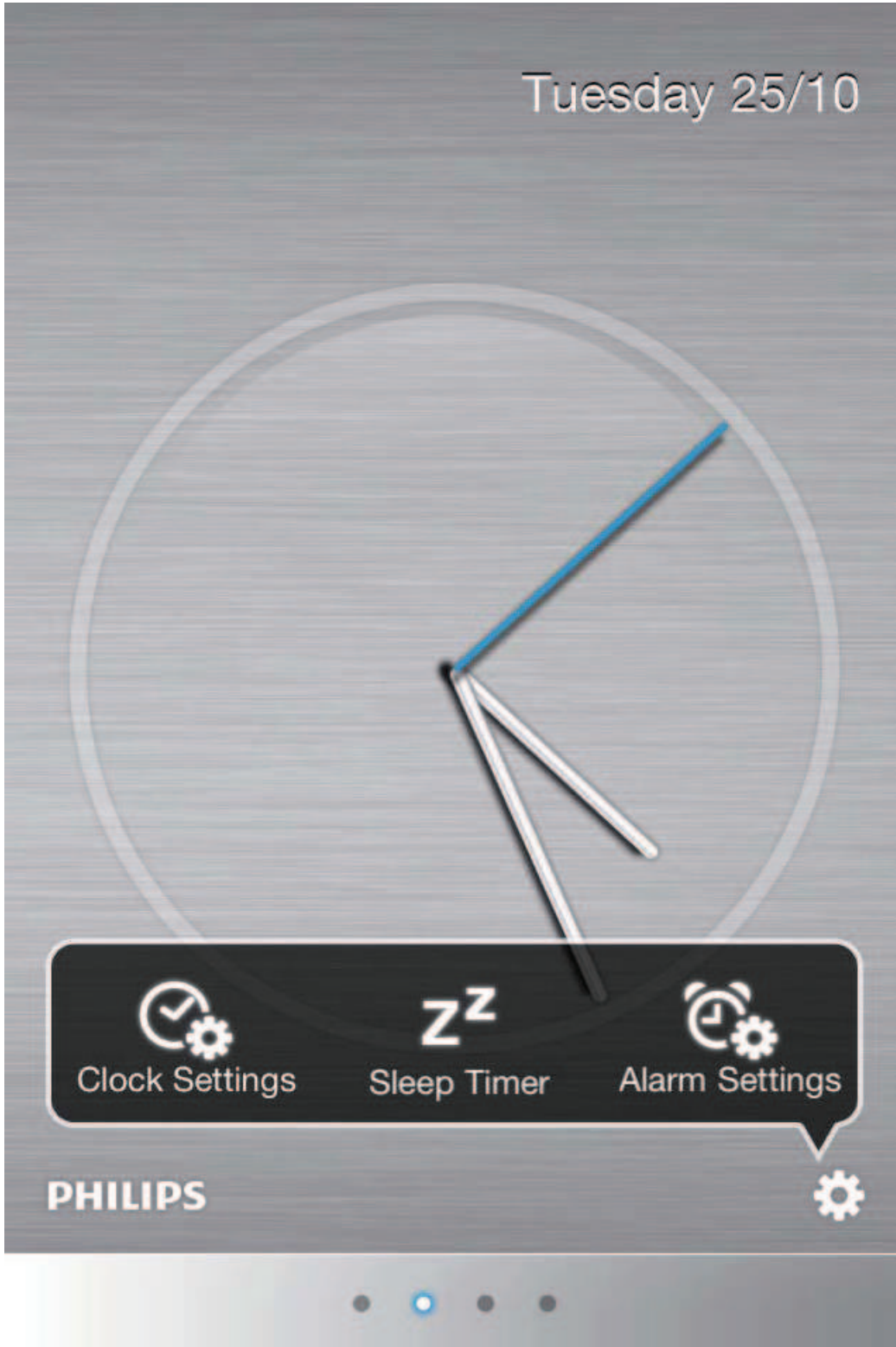



1

2

3

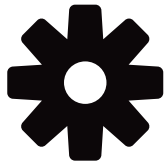



v2.2.1B0004

- Theme >
- Share >
- Location >
- Temperature °C °F
- Month/Day Revert ON OFF
- Radio Auto Program

PHILIPS

● ● ● ●



 Alarm 

Dock Alarm

AL 1	ON <input checked="" type="checkbox"/>
12:00 AM	
AL 2	OFF <input type="checkbox"/>
10:58 AM	

App Alarm

Alarm	ON <input checked="" type="checkbox"/>
4:20 AM	

1 Важно

Безопасност

- Спазвайте всички предупреждения и следвайте всички инструкции.
- Не запушвайте вентилационните отвори. Поставете апарата според инструкциите на производителя.
- Не поставяйте в близост до източници на топлина като радиатори, печки или други уреди (включително усилватели), които излъчват топлина.
- Пазете захранващия кабел от настъпване или прегъване, особено на мястото до щепсела и на мястото където излиза от апарата.
- Използвайте само аксесоарите определени от производителя.
- Изключете от контакта уреда по време на гръмотевични бури или ако не се използва за дълъг период от време.
- Оставете всички ремонти на квалифициран персонал. Ремонтване се налага когато уредът е повреден по някакъв начин, като например повреден захранващ кабел или щепсел, разлята е течност или е изтървано нещо върху него, уредът е бил изложен на дъжд или влага, не работи нормално или е бил изтърван.
- Уредът не трябва да се излага на пръскане или разливане.
- Не поставяйте опасни предмети върху уреда (напр. предмети пълни с течности, запалени свещи).
- Ако щепсела на уреда се използват като изключващо устройство, изключващото устройство трябва да е готово за употреба.



Внимание

- Никога не махайте капка на часовника с радио.
- Никога не поставяйте часовника с радио върху друго електрическо оборудване.
- Пазете часовника с радио от директна слънчева светлина, открит огън или топлина.
- За да намалите опасността от пожар или токов удар, не излагайте уреда на дъжд или влага.
- Уверете се, че винаги имате лесен достъп до захранващия кабел, щепсела или адаптера, за да изключите при нужда часовника с радио от захранването.

2 Вашата докинг система за развлечение

Поздравления за покупката ви, и добре дошли при Philips! За да се възползвате напълно от поддръжката предлагана от Philips, регистрирайте продукта си на www.philips.com/welcome.

Ако се свържете с Philips, ще бъдете попитани за номера на модела и серийният номер на уреда. Те се намират отдолу на уреда.

Запишете тези номера тук:

Номер на модела: _____

Сериен номер: _____

Въведение

С часовника с радио, вие можете:

- да слушате FM радио;
- да се наслаждавате на музика от iPod/iPhone или външно устройство;
- да нагласяте будилници, които да звънят в различно време;
- да се събуждате със сигнал, радио или музика от iPod/iPhone;
- да се наслаждавате на различни функции осигурени от приложението **HomeStudio**.

Какво има в кутията

Проверете и вижте съдържанието на пакета:

- Основна част;
- DC адаптор;
- Инструкция за употреба.

Преглед на главната част (A)

- ① **AL1/AL2**
 - Настройване на будилника.
 - Преглед на настройките на будилника.
 - Включване/изключване на будилника.
- ② **SOURCE**
 - Избор на източник.
- ③ ①
 - Включване/изключване на часовника с радио.
- ④ **DOCK**
 - Докинг станция за iPod/iPhone
- ⑤ **– VOLUME +**
 - Нагласяне на силата на звука.
- ⑥ **SNOOZE/BRIGHTNESS**
 - Отлагане на будилника.
 - Нагласяне на яркостта на дисплея.
- ⑦ **TIME SET**
 - Настройване на часа.
- ⑧ **◀◀ TUNNING ▶▶**
 - Настройване или търсене на FM радио станция.
- ⑨ **DC IN**
 - Гнездо за захранващия кабел.
- ⑩ **FM ANTENNA**
 - Подобряване на FM приемането.
- ⑪ **MP3-LINK**
 - Свързване на външно аудио устройство.
- ⑫ **SLEEP**
 - Настройване на таймера за самоизключване.

3 Начало



Внимание

- Употребата бутоните за управление или настройките или представянето на процедурите други от посочените могат да доведат до излагане на опасно излъчване или други опасни ситуации.

Винаги следвайте инструкциите в този раздел.

Свързване на захранването (B)



Внимание

- Има опасност от повреждане на продукта!
Уверете, се че волтажа на мрежата отговаря на волтажа отпечатан отзад или отдолу на уреда.
- Опасност от токов удар! Когато изключвате AC адаптора, винаги издърпвайте щепсела от контакта.
Никога не дърпайте кабели.
- Преди да свържете адаптера за захранването, се уверете, че сте направили всички други свързки.
- Използвайте само осигурения адаптер.

Включване

Натиснете ①.

↳ Часовника с радио се включва на последно избрания източник.

Превключване на стендбай

Натиснете **Ⓚ**, за да превключите часовника с радио в стендбай режим.

↳ Часовника (ако е настроен) се появява.

Настройване на часа и датата

- 1 В стендбай режим, натиснете и задръжте **TIME SET** на гърба на часовника с радио за повече от 2 секунди.
↳ Започва да мига **[12H]** или **[24H]**.
- 2 Натиснете неколkokратно **⏪ / ⏩**, за да изберете 12/24 часов формат.
- 3 Натиснете **TIME SET**, за да потвърдите.
↳ Цифрите за часовете започват да мигат.
- 4 Повторете стъпки 2-3, за да нагласите часовете и минутите.



Бележка

- Ако не настроите часовника ръчно, когато свържете iPod/iPhone, системата синхронизира часа от iPod/iPhone автоматично.



Съвет

- Точността на предавания час зависи от прикачения iPod/iPhone, които предава сигнала за часа.

4 Възпроизвеждане

Възпроизвеждане от iPod/iPhone

Можете да се насладите на звука от iPod/iPhone през часовника с радио.

Съвместими iPod/iPhone

Системата поддържа следните модели iPod, iPhone:

Направено за:

- iPod classic
 - iPod touch (1,2,3 и 4 поколение)
 - iPod nano (1,2,3,4,5 и 6 поколение)
 - iPhone 4S
 - iPhone 4
 - iPhone 3GS
 - iPhone 3G
 - iPhone
-

Инсталиране на приложението HomeStudio

Приложението Philips **HomeStudio** предоставя набор от нови функции за вашия часовник с радио, включително програмиране на FM радиото и многофункционален будилник. За да се насладите на още функции, ви препоръчваме да инсталирате това безплатно **HomeStudio** приложение.



Бележка

- Уверете се, че вашия iPod/iPhone е свързан към интернет.

- 1 Натиснете неколkokратно **SOURCE**, за да изберете режим DOCK.
- 2 Поставете вашия iPod/iPhone в докинг станцията. (C)
- 3 При употреба за пръв път, ще бъдете попитани да инсталирате приложението **HomeStudio** на вашия iPod/iPhone.
- 4 Натиснете **[Yes]** (да), за да приемете инсталирането.
- 5 Следвайте инструкциите на екрана, за да завършите инсталацията. (D)

Приложението Philips **HomeStudio** може да бъде инсталирано само на следните модели iPod, iPhone:



- iPod touch (1,2,3 и 4 поколение)
- iPhone 4S
- iPhone 4
- iPhone 3GS
- iPhone 3G
- iPhone

Пускане на музика в iPod/iPhone



Бележка

- Уверете се, че сте инсталирали приложението **HomeStudio** на вашия iPod/iPhone.

- 1 Натиснете иконата на **HomeStudio** на вашия iPod/iPhone.
↳ Появява се екрана с настройките за часовника/будилника. (L)
- 2 Приплъзнете наляво, за да се появи следния екран .
- 3 Изберете песен от плейлиста и натиснете .
- ↳ Музиката се излъчва от вашия iPod/iPhone към часовника с радио.



Използване на повече функции с приложението “HomeStudio App”



Бележка



- Уверете се, че вашия iPod/iPhone е поставен в часовника с радио.

Настройване на часовника, будилника и таймера за самоизключване:



- 1 Пуснете приложението **HomeStudio**.
- 2 На екрана отдолу, натиснете иконата за настройките .
 - ↳ Можете да настроите часовника, таймера за самоизключване и будилника за вашия часовник с радио. 



Бележка

- Настроените будилници на часовника с радио ще се появят в категория **[Dock Alarm]** (будилник от докинг станцията).
- Можете да настроите повече будилници като натиснете  в горния десен ъгъл на екрана за настройване на будилник. 

Ръчно запаметяване на FM радио станции:

- 1 Приплъзнете надясно, за да се покаже екрана като по-долу.
- 2 Натиснете  /  за да настроите радио станция.
- 3 Натиснете **[SAVE]** (запамети) и натиснете номер за запаметяване.
 - ↳ **[SAVE]** (запаметяване) и избрания номер става син.

↳ Радио станцията е успешно запаметена.

- 4** Ако **[SAVE]** (запамети) е активно, можете да настроите други станции и да натиснете номер, под който тези станции директно да се запаметят. 



Съвет

- Ако няма да запамятвате повече станции, натиснете отново **[SAVE]** (запамети)м за да го изключите (става сиво).

Употреба на повече функции:

Приплъзнете надясно на следващия екран. Можете да:

- зададете тема;
- споделяте информация;
- зададете местоположението за доклада за времето;
- изберете температурна единица;
- изберете режима за показване на месец/дата;
- запаметите радио станции автоматично, като натиснете **[Radio Auto Program]** (автоматично програмиране на радио).
 - ↳ Появява се **[Searching]** (търсене).
 - ↳ Всички достъпни станции се запамятват.
 - ↳ Автоматично се пуска първата запаметена станция.

Зареждане на iPod/iPhone

Когато часовника с радио е включен в захранването, прикачения iPod/iPhone започва автоматично да се зарежда.

Изключване на iPod/iPhone

Издърпайте iPod/iPhone от докинг станцията.

Слушане на радио



Съвет

- Дръжте уреда далеч от други електронни устройства, за да избегнете радио смущения.
- За по-добро приемане, не поставяйте iPod/iPhone в докинг станцията когато слушате радио.
Разпънете напълно и нагласете позицията на FM антената.

Настройване на FM радио станции

Можете да настроите радио станции от вашия часовник с радио.

- 1 Натиснете **SOURCE** неколкократно, за да включите радиото.
- 2 Натиснете и задръжте **⏪ / ⏩** отзад на часовника с радио за повече от 2 секунди.
↳ Радиото автоматично настройва станция със силен сигнал.
- 3 Повторете стъпка 2, за да настроите повече станции.

За да настроите ръчно станции:

Натиснете **⏪ / ⏩** неколкократно докато откриете оптималното приемане.

Възпроизвеждане от външно устройство

Можете да слушате външно аудио устройство през този часовник с радио.

- 1 Натиснете **SOURCE** неколkokратно, за да изберете **AUX** източник.
- 2 Свържете MP3 link кабела (не е осигурен) към:
 - **MP3-LINK** гнездото (3.5 мм) отзад на часовника с радио.
 - жака за слушалки на външното устройство.
- 3 Пуснете възпроизвеждането от устройството (погледнете инструкцията на устройството).

Нагласяне на силата на звука (E)

5 Други функции

Настройване на будилника

Настройване на будилника

Можете да настроите два будилника, които да звънят в различен час. Като звук на будилника можете да изберете сигнал, FM радио или последната слушана песен в iPod/iPhone.



Бележка

- Уверете се, че сте настроили часовника правилно.

- 1 Натиснете и задръжте **AL1/AL2** за повече от 2 секунди, за да включите режима за настройване на будилник.
↳ Цифрите на часовете и иконата за будилника започват да мигат.
- 2 Натиснете **⏪ / ⏩** неколkokратно, за да настроите часовете.
- 3 Натиснете **AL1/AL2**, за да потвърдите.
↳ Цифрите на минутите започват да мигат.
- 4 Повторете стъпки 2-3, за да настроите минутите, изберете източник на будилника (сигнал, FM радио или докинг станцията) и нагласите силата на звука.



Съвет

- Ако е избран за източник iPod/iPhone, но няма свързан iPod/iPhone, вместо това часовника с радио избира за източник сигнал.
- За будилника (будилниците) настроени чрез часовника с радио, можете също да изберете природни звуци запаметени в приложението HomeStudio, за звук на будилника.

Включване/изключване на будилника

1 Натиснете **AL1/AL2**.

↳ Появяват се настройките на будилника.

2 Натиснете **AL1/AL2** неколкократно, за да включите или изключите будилника.

↳ Ако будилника е включен се появяват се **[AL1]** или **[AL2]** и изчезват ако будилника е изключен.

- За да спрете будилника, натиснете съответно **AL1/AL2**.

↳ Будилника ще повтори звъненето и на следващия ден.

Повторение на будилника

Когато будилника звъни, натиснете **SNOOZE**.

↳ Будилника спира временно и се повтаря след девет минути.

Настройване на таймера за самоизключване

Можете да настроите часовника да се изключи автоматично след определен период от време. Натиснете **SLEEP** неколkokратно, за да изберете време (в минути).

↳ Когато таймера за самоизключване е включен, се появява **zZ**.

За да изключите таймера, натиснете **SLEEP** неколkokратно докато се появи **[OFF]** (изключен).

Нагласяне на яркостта на дисплея

Натиснете **BRIGHTNESS** неколkokратно, за да изберете от различните нива на яркост на дисплея.

6 Информация за продукта



Бележка

- Информацията за продукта подлежи на промяна без предизвестие.

Спецификации

Усилвател

Изходна мощност	2 x 2 W RMS
Честотен отговор	40-20000 Hz
Съотношение сигнал/шум	>65 dB
Общо хармонично разстройване	<1%
Аух вход (MP3 link)	0.6 V RMS 10 k ohm

Радио (FM)

Обхват на честотите	87.5-108 MHz
Стъпка на настройване	50 KHz

Чувствителност	
- Моно, 26dB съотношение сигнал/шум	<22 dBf
- Стерео, 46dB съотношение сигнал/шум	<46 dBf

Селективност на търсене	30 dBf
-------------------------	--------

Тонколони

Импеданс	4 ohm
Чувствителност	> 82 dB/m/W

Основна информация

Захранване (адаптор)	Марка: Philips; Модел: Y12FE-050-2000G Входящо: 100 - 240V~, 50/60 Hz; 0.35 A Изходящо: 5V === 2000 mA;
----------------------	---

Консумация на енергия в работен режим	<10W
---------------------------------------	------

Консумация на енергия в стендбай режим	<1W
--	-----

Размери	
- Основна част (ШxВxД)	283 x 118 x 112 мм

Тегло	
- основна част	0.654 кг
- с опаковката	0.812 кг

7 Възможни проблеми



Внимание

- Никога не премахвайте капака на уреда.

За да е валидна гаранцията, не опитвайте да поправяте системата сами. Ако срещнете проблеми докато използвате уреда, проверете следните точки, преди да го занесете на ремонт. Ако проблема продължава да съществува, посетете уеб сайта на Philips (www.philips.com/support). Когато се свържете с Philips, уверете се, че уреда е наблизо и имате записани номера на модела и серийният номер.

Няма захранване

- Уверете се, че захранващия кабел на системата е свързан правилно.
- Уверете се, че има захранване в контакта.

Няма звук

- Нагласете силата на звука.

Уреда не отговаря на командите

- Изключете и включете отново захранващия кабел, след това включете отново уреда.

Радио се приема слабо

- Увеличете разстоянието между уреда и вашия телевизор или видео.
- Разпънете напълно FM антената.

Будилника не работи

- Настройте часовника/будилника правилно.

Настройките на часовника/будилника са изтрети

- Има е прекъсване на захранването или захранващия кабел е бил изключен.
- Рестартирайте часовника/будилника.

8 Бележка

Продукта съответства на изискванията за радио смущенията на Европейския Съюз. Всякакви промени или модификации на уреда, които не са предварително одобрени от Philips Consumer Lifestyle може да анулира правата на собственика да работи с оборудването.



Продукта е проектиран и произведен от висококачествени материали и компоненти, които могат да се рециклират и използват отново.



Когато видите символа със зачеркнатата кофа за отпадъци прикачен към продукт, това означава, че той е защитен от Европейска Директива 2002/96/ЕС: Моля информирайте се относно местните закони за разделното изхвърляне на електрически и електрони продукти.



Моля действайте според местните закони и никога не изхвърляйте продукта с домакинските си отпадъци. Правилното изхвърляне на стария ви продукт спомага за предотвратяването на потенциални отрицателни последици за околната среда и човешкото здраве.

Продукта ви съдържа батерии, отговарящи на директива 2006/66/ЕС на Европейския съюз, които не могат да се изхвърлят с домакинските отпадъци. Моля, информирайте се относно местните закони за разделни събиране на батерии, тъй като правилното изхвърляне спомага за предотвратяване на евентуални отрицателни последици за околната среда и човешкото здраве.



Информация относно околната среда

Всякакви излишни опаковъчни материали са премахнати. Направили сме опаковката лесна за разделяне на три материала:

картон (кутия), стиропор (уплътнителите) и найлон (торби, защитните листи.)

Системата ви се състои от материали които могат да се рециклират и използват отново ако се разглоби от специализирана фирма. Моля спазвайте местните правила относно изхвърлянето на опаковъчни материали, изтощени батерии и старо оборудване.

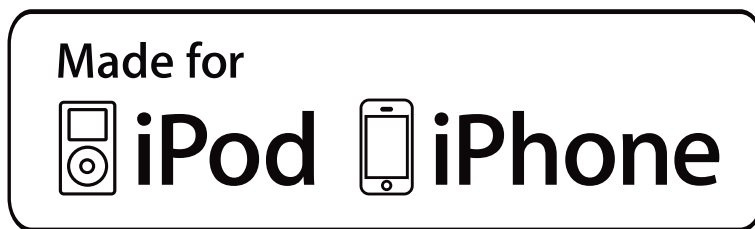

“Made for iPod” и “Made for iPhone” означава, че това електронно устройство е проектирано, за да се свързва специфично с iPod или iPhone и е сертифицирано от производителя, за да отговаря на стандартите за представяне на Apple. Apple не носи отговорност за работата на това устройство или за съответствието му на стандартите за безопасност и правила. Моля отбележете, че употребата на това устройство с iPod или iPhone може да повлияе на безжичното представяне.

2012 © Koninklijke Philips Electronics N.V.

Всички права са запазени.

Спецификациите подлежат на промени без предизвестие. Търговските марки са собственост на Koninklijke Philips Electronics N.V. или на техните съответни собственици. Philips си запазва правото да променя продуктите по всяко време, без да се задължава да съответните по-ранно направени доставки.



Бележка

- Лепенката с модела се намира отдолу на уреда.



Център за обслужване на клиенти в България

Телефон:

02 / 491 62 74

цената на разговора е в зависимост от
използвания (мобилен) тарифен план

email:

чрез страницата за поддръжка на адрес
www.philips.bg

© 2012 Koninklijke Philips Electronics N.V.
Всички права запазени.

AJ5300D_12_UM_V1.0

