

Радиоприемник с CD-плеером и часами

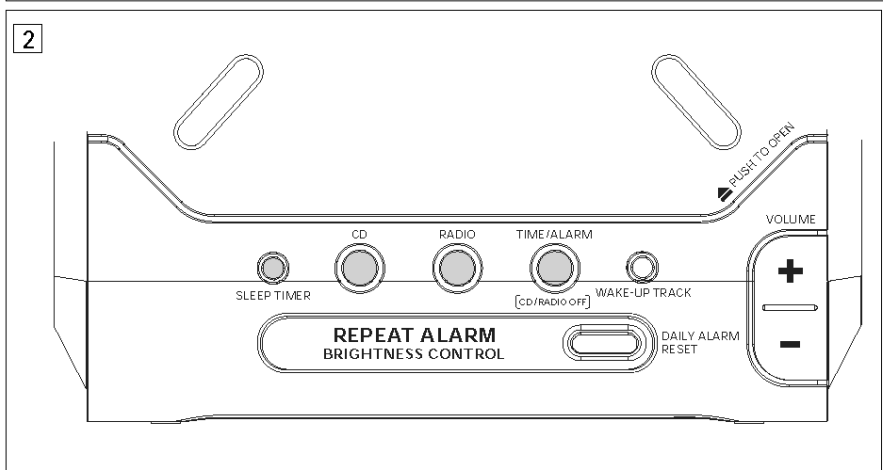

**PHILIPS**

**AJ 3980**

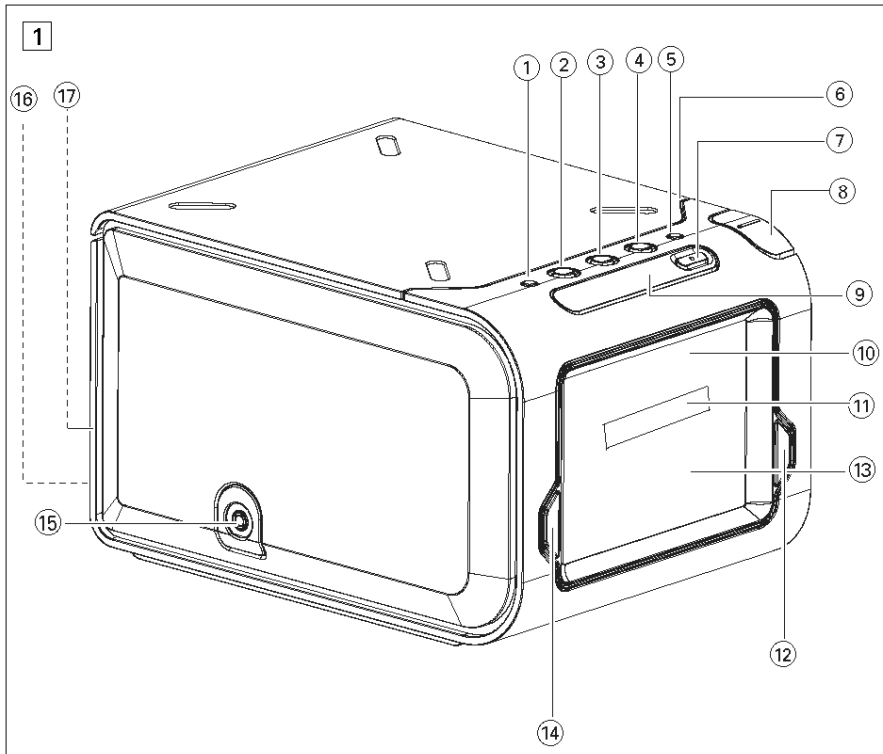

3

### ВРЕМЯ

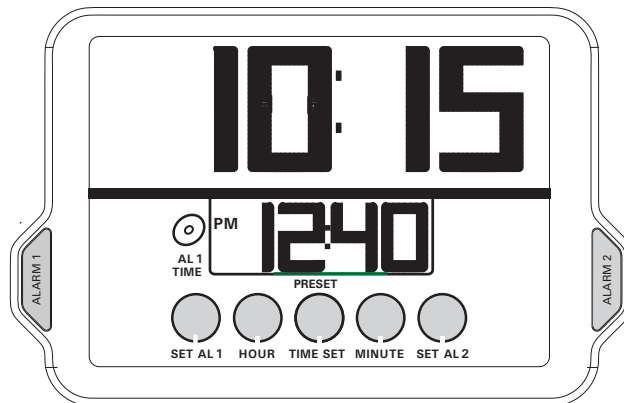

4

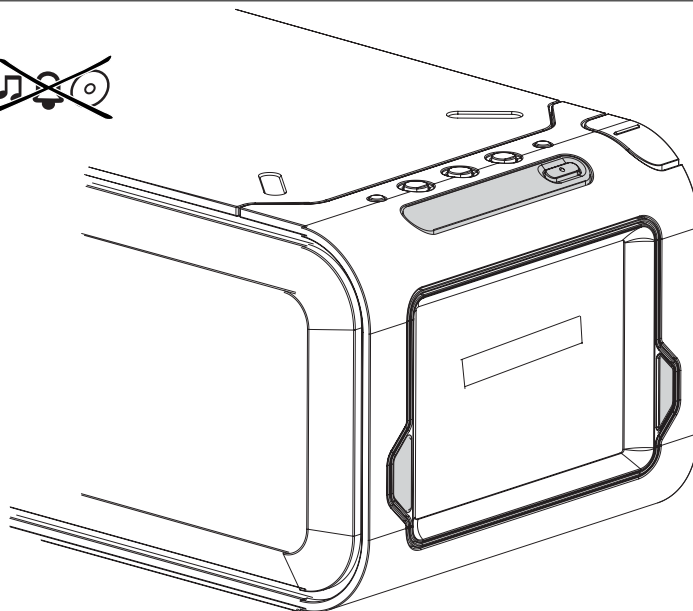

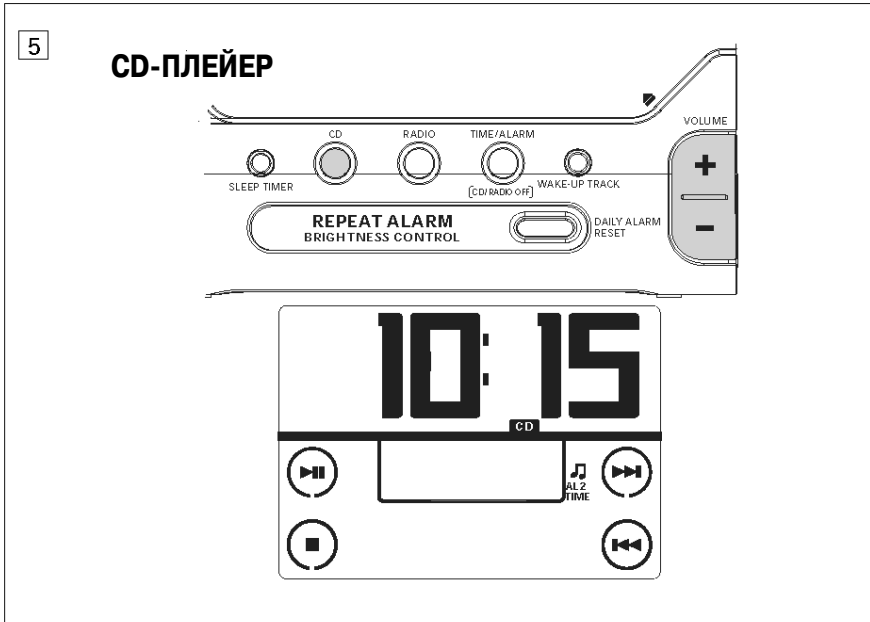

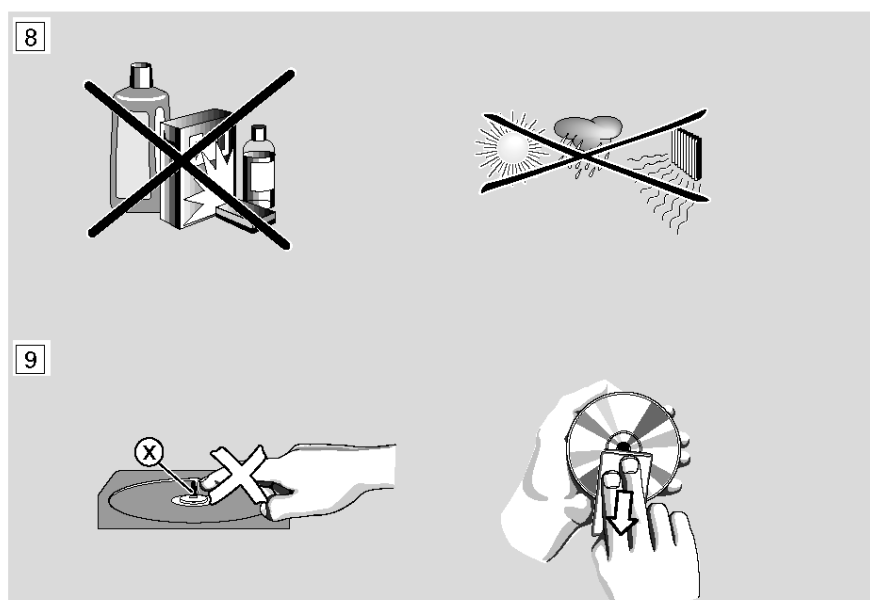















## ЭЛЕМЕНТЫ КОНСТРУКЦИИ И ОРГАНЫ УПРАВЛЕНИЯ/ВВОД В ЭКСПЛУАТАЦИЮ

### ЭЛЕМЕНТЫ КОНСТРУКЦИИ И ОРГАНЫ УПРАВЛЕНИЯ (смотрите рисунок 1 )

- ① Кнопка «**SLEEP TIMER**» [Выключение по истечении заданного времени] - задает значения настроек таймера для CD-плеера и радиоприемника;  
- включает CD-плеер/радиоприемник.
- ② Кнопка «**CD**» [Компакт-диск] - включает воспроизведение компакт-диска.
- ③ Кнопка «**RADIO**» [Радиоприемник] - включает радиоприемник.
- ④ Кнопка «**TIME/ALARM [CD/RADIO OFF]**» [Часы/Будильник [Выключение CD-плеера/радиоприемника]]  
- выключает CD-плеер/радиоприемник;  
- переключает аппарат в режим индикации часов.
- ⑤ Кнопка «**WAKE-UP TRACK**» [Трек для будильника]  
- программирует ваш любимый трек с компакт-диска для воспроизведения в режиме будильника.
- ⑥ «**PUSH TO OPEN**» [Нажмите, чтобы открыть] - нажмите на этот УОД, чтобы открыть крышку отделения для компакт-диска.
- ⑦ Кнопка «**DAILY ALARM RESET**» [Перенастройка будильника на ежедневное срабатывание в то же время] - выключает работающий будильник на 24 часа.
- ⑧ Кнопка «**+/- VOLUME**» [Увеличение/уменьшение громкости] - регулирует громкость.
- ⑨ Кнопка «**REPEAT ALARM/BRIGHTNESS CONTROL**» [Повторяющееся срабатывание будильника/Регулирование яркости]  
- выключает будильник на 9 минут;  
- выключает функцию таймера;  
- изменяет яркость дисплея.
- ⑩ **Главный дисплей**  
- отображает текущее время и функциональное состояние аппарата;  
- кратковременно отображает радиочастоту и номер трека компакт-диска, когда активирована соответствующая функция.
- ⑪ **Дисплей времени срабатывания будильника**  
- отображает заданное время и активированный режим срабатывания будильника: CD-плеер  («**AL 1 TIME**» [Время срабатывания будильника 1]), радиоприемник  /звуковой сигнал  («**AL 2 TIME**» [Время срабатывания будильника 2]).
- ⑫ Кнопка «**ALARM 2**» [Будильник 2]  
- осуществляет выбор режима срабатывания будильника с включением радиоприемника  /звукового сигнала  ;  
- активирует/деактивирует режим срабатывания будильника с включением радиоприемника/звукового сигнала.
- ⑬ **Органы управления сенсорного дисплея**  
*Индикации органов управления часами отображаются в режиме ожидания. Индикации органов управления радиоприемником/CD-плеером появляются при включении радиоприемника/CD-плеера.*  
«**SET AL 1**» [Настройка будильника 1] - задает время срабатывания будильника с включением CD-плеера;  
«**HOOR**» [Часы] - корректирует установку значения часов;  
«**TIME SET**» [Настройка часов] - задает значение текущего времени;  
«**MINUTE**» [Минуты] - корректирует установку значения минут;  
«**SET AL 2**» [Настройка будильника 2] - задает время срабатывания будильника с включением радиоприемника/звукового сигнала;  
**CD-плеер:**  
кнопка  - включает/приостанавливает воспроизведение компакт-диска,  
кнопка  - выключает воспроизведение компакт-диска,  
кнопки  /  - осуществляют переход к следующему/предыдущему треку компакт-диска,  
- осуществляют ускоренный поиск в прямом/обратном направлении в пределах трека;  
**Радиоприемник:**  
кнопки «**TUNING**»  /  » [Настройка по возрастанию/убыванию частоты] - осуществляют настройку на радиостанции в автоматическом/ручном режиме,  
переключатель «**PRESET**»  -  » [Предварительная настройка 1-5] - для выбора предварительно настроенных радиостанций/сохранения их частот в памяти аппарата,  
переключатель «**BAND**» [Диапазон] - осуществляет выбор диапазона радиочастот FM/MW (AM) [ЧМ (УКВ)/СВ (AM)].
- ⑭ Кнопка «**ALARM 1**» [Будильник 1]  
- осуществляет выбор режима срабатывания будильника с включением CD-плеера  ;  
- активирует/деактивирует режим срабатывания будильника с включением CD-плеера.
- ⑮  - 3,5-миллиметровое гнездо для наушников.
- ⑯ **Рамочная антенна** - улучшает прием в диапазоне FM.
- ⑰ **Шнур питания.**

## НАСТРОЙКА ЧАСОВ И БУДИЛЬНИКА

### ВВОД В ЭКСПЛУАТАЦИЮ (смотрите рисунок 2 )

#### Питание от сети переменного тока

1. Проверьте, совпадает ли напряжение питания, **указанное на табличке с техническими данными на дне аппарата**, с напряжением местной электросети. Если нет, обратитесь по месту приобретения аппарата или в сервисный центр.
2. Вставьте вилку шнура питания в стенную розетку. На дисплее начнет непрерывно «прокручиваться» в виде бегущей строки надпись «...PH...IL...IPS».
- Для выхода из демонстрационного режима нажмите любую кнопку на аппарате, например:  
«TIME/ALARM [CD/RADIO OFF]»  
«SLEEP TIMER»  
«RADIO»  
«CD»
3. Для полного отключения аппарата от сети выньте вилку шнура питания из стенной розетки.

**Мощность, потребляемая в режиме ожидания**  
(индикации часов) . . . . . **1,5 Вт**

### РЕЗЕРВНОЕ ПИТАНИЕ ПАМЯТИ АППАРАТА

Резервное питание памяти аппарата обеспечивает сохранение в памяти предварительных настроек часов, будильника и радиоприемника в течение 3 минут в случае прерывания подачи питания, например при нарушении сетевого энергоснабжения. В подобных случаях аппарат и подсветка дисплея выключаются. При возобновлении подачи питания на дисплее отображается правильное значение времени.

- Если подача питания возобновится более чем через 3 минуты, часы и будильник нужно будет настроить заново.

### ПОДСОЕДИНЕНИЕ НАУШНИКОВ

Вставьте штекер наушников, имеющий диаметр 3,5 мм, в гнездо .

→ При подсоединении наушников встроенный громкоговоритель аппарата автоматически отключается.

### ЯРКОСТЬ ДИСПЛЕЯ

Если выбрана установка малой или средней яркости подсветки дисплея, то яркость немного увеличивается или уменьшается в интерактивном режиме при каждом нажатии на той или иной орган управления сенсорного дисплея.

Предусмотрены 3 установки яркости:

**большая** → **средняя** → **малая**.

- Для регулирования яркости один или несколько раз нажмите кнопку «REPEAT ALARM/BRIGHTNESS CONTROL» [Повторяющееся срабатывание будильника/Регулирование яркости].



### НАСТРОЙКА ЧАСОВ (смотрите рисунок 3 )

Время отображается в 24-часовом формате.

1. При нахождении аппарата в режиме ожидания нажмите кнопку «TIME SET» [Настройка часов], чтобы активировать режим настройки часов.  
→ Индикация текущего времени на главном дисплее начнет мигать.
2. Нажимая кнопки «HOUR» [Часы] и «MINUTE» [Минуты], скорректируйте значения часов и минут соответственно.
- Если вы нажмете и будете удерживать кнопку «HOUR» или «MINUTE», то индикация значений часов или минут будет непрерывно меняться на дисплее с высокой скоростью.
- При кратковременных последовательных нажатиях кнопки «HOUR» или «MINUTE» индикация значений часов или минут будет меняться медленнее, с единичными приращениями.
3. После коррекции значений часов и минут снова нажмите кнопку «TIME SET».  
→ Раздастся двойной звуковой сигнал, подтверждающий завершение настройки часов.







### НАСТРОЙКА БУДИЛЬНИКА (смотрите рисунок 3 )

#### ОБЩИЕ СВЕДЕНИЯ

Можно задать два разных времени срабатывания будильника, «ALARM 1» [Будильник 1] и «ALARM 2» [Будильник 2], в режимах с включением CD-плеера , радиоприемника  и звукового сигнала .

Это может оказаться полезным, если, например, вам нужно просыпаться в разное время в будние и выходные дни.

#### НАСТРОЙКА ВРЕМЕНИ СРАБАТЫВАНИЯ БУДИЛЬНИКА

1. При нахождении аппарата в режиме ожидания нажмите кнопку «ALARM 1» или «ALARM 2», чтобы выбрать режим срабатывания будильника. Заданному режиму соответствует определенная иконка на дисплее:  (CD-плеер),  (радиоприемник) или  (звуковой сигнал). Кратковременно нажмите одну из следующих кнопок:
  - «ALARM 1» - один раз для выбора режима с включением CD-плеера . В результате при срабатывании будильника начнется воспроизведение компакт-диска с первого трека.
  - «ALARM 2» - один или более раз для выбора режима с включением радиоприемника  или звукового сигнала .
2. Нажмите кнопку «SET AL 1» [Настройка будильника 1] или «SET AL 2» [Настройка будильника 2], чтобы активировать выбранный режим срабатывания будильника.  
→ На дисплее начнет мигать индикация текущей настройки времени срабатывания будильника.
3. Нажимая кнопки «HOUR» [Часы] и «MINUTE» [Минуты], скорректируйте значения часов и минут соответственно.
- Если вы нажмете и будете удерживать кнопку «HOUR» или «MINUTE», то индикация значений часов или минут будет непрерывно меняться на дисплее с высокой скоростью.

## НАСТРОЙКА ЧАСОВ И БУДИЛЬНИКА

- При кратковременных последовательных нажатиях кнопки «**HOUR**» или «**MINUTE**» индикация значений часов или минут будет меняться медленнее, с единичными приращениями.
  - 4. После коррекции значений часов и минут снова нажмите кнопку «**SET AL 1**» или «**SET AL 2**».
- Раздастся двойной звуковой сигнал, подтверждающий завершение настройки будильника.

### Дисплей времени срабатывания будильника

Если вы настроили оба будильника, то на работающем в режиме ожидания дисплее времени срабатывания будильника будет отображаться то время срабатывания, которое, в соответствии с текущим временем, показываемым часами, наступит раньше.

Например, если часы показывают **7:30**, «**AL 2 TIME**» [Время срабатывания будильника 2 с включением радиоприемника] = **6:20** и «**AL 1 TIME**» [Время срабатывания будильника 1 с включением CD-плеера] = **7:45**, то на дисплее будет отображаться значение **7:45**.

## ГРОМКОСТЬ КОМФОРТНОГО ПРОБУЖДЕНИЯ

Громкость **комфортного пробуждения**, которая задается для сигнала будильника и ни в коем случае не даст вам проспать, плавно регулируется от изначально заданного минимального (10) до максимального (25) уровня.

- Задаваемым по умолчанию значением громкости является минимальный уровень 10 [Громкость: 10], а максимальным задаваемым значением - 25.
- Если в то время, когда звучит будильник, вы нажмете на один из участков кнопки «+/- **VOLUME**» [Увеличение/уменьшение громкости], громкость перестанет автоматически увеличиваться.

## БУДИЛЬНИК

### Полезная информация:



Если вы хотите настроить будильник, **СНАЧАЛА УБЕДИТЕСЬ, ЧТО:**

- вы отсоединили наушники;
- приемник настроен на нужную радиостанцию (если вы решили выбрать режим срабатывания будильника с включением радиоприемника ↷).

## ВЫБОР РЕЖИМА СРАБАТЫВАНИЯ БУДИЛЬНИКА С ВКЛЮЧЕНИЕМ CD-ПЛЕЙЕРА

Вы можете выбрать и запрограммировать трек с компакт-диска, имеющий номер от 1 до 99, когда аппарат находится в режиме ожидания или радиоприемника.

Тем не менее, если трека под запрограммированным номером на диске нет, то при включении будильника воспроизведение диска начнется с первого трека.

1. Задайте время срабатывания будильника для режима «**AL 1 TIME**» [Время срабатывания будильника 1].
  2. Вставьте компакт-диск в отделение для диска.
  3. Нажмите кнопку «**ALARM 1**» [Будильник 1], чтобы выбрать режим срабатывания будильника с включением CD-плеера.
  4. Нажмите кнопку «**WAKE-UP TRACK**» [Трек для будильника], чтобы активировать режим программирования любимого трека.
  5. Нажимайте кнопку  или , пока на дисплее не появится номер желаемого трека.
  6. Нажмите кнопку «**WAKE-UP TRACK**», чтобы подтвердить выбор номера трека.
- Дисплей вернется к отображению текущего времени в режиме ожидания.
7. Если вы хотите проверить номер запрограммированного трека, нажмите кнопку «**WAKE-UP TRACK**».

### ВНИМАНИЕ!

Режим срабатывания будильника с включением звукового сигнала  автоматически сменит режим с включением CD-плеера, если вы:

- неправильно вставите диск;
- вставите поврежденный диск;
- забудете вставить диск;
- неправильно закроете крышку отделения для диска.

## ОТКЛЮЧЕНИЕ БУДИЛЬНИКА (смотрите рисунок 4)

Предусмотрены три способа отключения будильника. Если вы не отключите будильник полностью, то через 59 минут после окончания его первого срабатывания будет автоматически выбрана опция «**DAILY ALARM RESET**» [Перенастройка будильника на ежедневное срабатывание в то же время].



## CD-ПЛЕЙЕР

### ✓ **Полезная информация:**

Во время срабатывания/повторяющегося срабатывания будильника работают только следующие органы управления на аппарате: кнопка «**DAILY ALARM RESET**» [Перенастройка будильника на ежедневное срабатывание в то же время], кнопка «**REPEAT ALARM/BRIGHTNESS CONTROL**» [Повторяющееся срабатывание будильника/Регулирование яркости], кнопка «**ALARM 1**» [Будильник 1] или «**ALARM 2**» [Будильник 2] и кнопка «**+/- VOLUME**» [Увеличение/уменьшение громкости].

### **ПЕРЕНАСТРОЙКА БУДИЛЬНИКА НА ЕЖЕДНЕВНОЕ СРАБАТЫВАНИЕ В ТО ЖЕ ВРЕМЯ**

Если вы хотите немедленно выключить будильник, но также хотите сохранить ту же установку будильника на следующий день:

- Нажмите и удерживайте кнопку «**DAILY ALARM RESET**» [Перенастройка будильника на ежедневное срабатывание в то же время].
- Вы услышите звуковой сигнал, подтверждающий, что перенастройка будильника активирована.

### **ПОВТОРЯЮЩЕЕСЯ СРАБАТЫВАНИЕ БУДИЛЬНИКА**

Эта функция вызывает повтор срабатывания будильника каждые 9 минут.

- Когда звучит будильник, нажмите кнопку «**REPEAT ALARM/BRIGHTNESS CONTROL**» [Повторяющееся срабатывание будильника/Регулирование яркости].
  - Повторяйте вышеописанное действие столько раз, сколько хотите.
- Индикация выбранного вами режима срабатывания будильника (☉, ☽ или ☾) будет мигать все то время, в течение которого активирована функция повторяющегося срабатывания.

### **ПОЛНОЕ ОТКЛЮЧЕНИЕ БУДИЛЬНИКА**

При отключении того или иного будильника его индикация и сопутствующая иконка исчезают с дисплея.

Для того чтобы отменить настройку будильника до истечения времени, оставшегося до его срабатывания:

- Нажимайте кнопку «**ALARM 1**» [Будильник 1] или «**ALARM 2**» [Будильник 2], пока иконка будильника ☉, ☽ или ☾ не исчезнет с дисплея.

## ВОСПРОИЗВЕДЕНИЕ КОМПАКТ-ДИСКА

(смотрите рисунок 5)

1. Вставьте компакт-диск в отделение для диска надпечатанной стороной вверх и закройте крышку.
2. Нажмите кнопку «**CD**» [Компакт-диск], чтобы включить воспроизведение.  
→ На дисплее появятся индикация 'CD: --' и общее число треков диска, а затем - номер текущего трека, после чего дисплей вернется к отображению текущего времени.  
→ Во время работы CD-плеера на сенсорном дисплее отображаются органы управления плеером.

## CD-ПЛЕЙЕР/РАДИОПРИЕМНИК

- **ERR** [Ошибка] отображается при наличии какой-либо общей ошибки (сбоя) в работе аппарата.
3. Отрегулируйте громкость кнопкой «**+/- VOLUME**» [Увеличение/уменьшение громкости].
  4. Для приостановки воспроизведения на паузу нажмите кнопку ⏸.

→ Индикатор **CD** будет мигать.

Другие индикации CD-плеера, которые могут появляться до возобновления отображения текущего времени:

→ **DOOR** [Крышка] отображается, если не закрыта крышка отделения для диска;

→ **NO CD** [Нет компакт-диска] отображается, если диск не вставлен или вставлен неправильно;

→ **RFCD** [Нефинализированный компакт-диск] отображается, если диск CD-R/RW не финализирован;

  5. Для возобновления воспроизведения снова нажмите кнопку ⏪.
  6. Для выключения (остановки) воспроизведения нажмите кнопку ⏹. Или же нажмите кнопку «**TIME/ALARM [CD/RADIO OFF]**» [Часы/Будильник] [Выключение CD-плеера/радиоприемника], чтобы переключить аппарат обратно в режим ожидания.

### ✓ **Полезная информация:**

После остановки воспроизведения компакт-диска сенсорный дисплей управления CD-плеером остается активированным 5 минут.

- Если вы остановили воспроизведение ненадолго, например для того чтобы сменить диск, то для возобновления воспроизведения нажмите кнопку ⏪.
- Если воспроизведение диска находится в режиме приостановки на паузу более 15 минут, в течение которых не нажата ни одна управляющая кнопка, аппарат автоматически переходит в режим ожидания.

### **ВЫБОР ДРУГОГО ТРЕКА ВО ВРЕМЯ ВОСПРОИЗВЕДЕНИЯ**

При нажатии кнопки ⏩ или ⏪ для перехода к другому треку на дисплее временно появляется номер текущего трека.

- Нажмите кнопку ⏩ один или несколько раз для перехода к следующему треку (трекам).
- Нажмите кнопку ⏪ два или большее количество раз для перехода к предыдущему треку (трекам).
- Нажмите кнопку ⏪ один раз для перехода к началу текущего трека.

### **НАХОЖДЕНИЕ ФРАГМЕНТА В ПРЕДЕЛАХ ТРЕКА**

1. Во время воспроизведения нажмите и удерживайте кнопку ⏩ или ⏪.  
→ Диск будет воспроизводиться с высокой скоростью и малой громкостью, и на дисплее будут отображаться индикация 'CD: ' и номер текущего трека.
2. Отпустите кнопку ⏩ или ⏪, когда будет достигнут желаемый фрагмент.



→ Возобновятся обычное воспроизведение диска и отображение на дисплее текущего времени.

#### ПРИЕМ РАДИОПЕРЕДАЧ (смотрите рисунок 61)

1. Нажмите кнопку «**RADIO**» [Радиоприемник], чтобы включить радиоприемник.  
→ Во время работы радиоприемника на сенсорном дисплее отображаются органы управления приемником.  
→ На дисплее на 10 секунд появятся индикации радиочастоты и диапазона частот, после чего он вернется к отображению текущего времени.
2. Нажмите кнопку «**BAND**» [Диапазон], чтобы выбрать диапазон частот FM или MW (AM).
3. Настройтесь на желаемую радиостанцию *вручную* или *автоматически* при помощи одной из кнопок «**TUNING** » [Настройка по возрастанию/убыванию частоты].  
Для улучшения приема:  
**В диапазоне FM:** вытяните рамочную антенну в задней части аппарата на всю длину для обеспечения наилучшего приема.  
**В диапазоне MW (AM):** ориентируйте встроенную антенну, изменяя положение аппарата, до обеспечения наилучшего приема.
4. Отрегулируйте громкость кнопкой «+/- **VOLUME**» [Увеличение/уменьшение громкости].
5. Для выключения радиоприемника нажмите кнопку «**TIME/ALARM [CD/RADIO OFF]**» [Часы/Будильник [Выключение CD-плеера/радиоприемника]].

#### НАСТРОЙКА НА РАДИОСТАНЦИЮ (смотрите рисунок 61)

##### Ручная настройка:



1. Последовательными короткими нажатиями одной из сенсорных кнопок «**TUNING** » [Настройка по возрастанию/убыванию частоты] настройтесь на желаемую станцию. Автоматическая настройка:  
→ Нажмите и удерживайте одну из кнопок «**TUNING** », пока частота, отображаемая на дисплее, не начнет меняться.  
→ Когда будет найдена станция с достаточно сильным сигналом, настройка прекратится. Остановить настройку в режиме автоматического поиска также можно путем повторного нажатия кнопки . Повторяйте процедуру автоматической настройки, пока не найдете желаемую станцию.

## РАДИОПРИЕМНИК/ТАЙМЕР ВЫКЛЮЧЕНИЯ ПО ИСТЕЧЕНИИ ЗАДАННОГО ВРЕМЕНИ



#### ПРЕДВАРИТЕЛЬНО НАСТРОЕННЫЕ РАДИОСТАНЦИИ (смотрите рисунок 61)

Сохранение частот предварительно настроенных радиостанций в памяти аппарата

Вы можете запрограммировать частоты до пяти радиостанций каждого диапазона. При желании вы также можете заменить сохраненную в памяти частоту какой-либо станции частотой другой станции. Номер предварительно настроенной станции, выбранной на текущий момент, отображается на дисплее в виде цифры, заключенной в квадрат, например  $\square$ .

1. Настройтесь на желаемую станцию (смотрите раздел «ПРИЕМ РАДИОПЕРЕДАЧ»).
2. Найдя нужную станцию, нажмите и удерживайте одну из сенсорных кнопок  - , соответствующую номеру, под которым вы хотите сохранить частоту найденной станции в памяти аппарата. Отпустите кнопку, когда услышите двойной звуковой сигнал, подтверждающий, что предварительная настройка на станцию завершена.

#### Выбор предварительно настроенных станций

- Нажмите одну из сенсорных кнопок  - , соответствующую номеру предварительно настроенной станции, которую вы хотите выбрать для прослушивания.

#### ТАЙМЕР ВЫКЛЮЧЕНИЯ ПО ИСТЕЧЕНИИ ЗАДАННОГО ВРЕМЕНИ (смотрите рисунок 71)

##### О таймере выключения по истечении заданного времени

Данная функция представляет собой встроенный таймер (счетчик времени), обеспечивающий автоматическое выключение аппарата, работающего в режиме CD-плеера или радиоприемника, по истечении периода времени, заданного пользователем. Предусмотрены три значения времени настройки таймера: 60, 30 и 15 минут.

##### Настройка таймера выключения по истечении заданного времени

1. Быстро нажмите кнопку «**SLEEP TIMER**» [Таймер выключения по истечении заданного времени] один или несколько раз, чтобы выбрать требуемое значение времени настройки: 60, 30 или 15 минут.  
→ На дисплее будут кратковременно отображаться индикация **SL**: и временные опции настройки таймера.  
→ При активировании таймера на дисплее появится индикация **SLEEP**.
2. Для отмены настройки таймера можно нажать одну из следующих кнопок:
  - «**TIME/ALARM [CD/RADIO OFF]**»,
  - «**REPEAT ALARM/BRIGHTNESS CONTROL**».

## УХОД ЗА АППАРАТОМ

### Обращение с аппаратом и уход за ним

#### Общие сведения (смотрите рисунок [8])

- Если вы не собираетесь пользоваться аппаратом длительное время, выньте вилку шнура питания из стенной розетки.
- Не подвергайте аппарат воздействию высокой влажности, дождя, песка или избыточного тепла со стороны нагревательного оборудования или прямого солнечного света.
- Для чистки аппарата используйте мягкую сухую ткань. Не используйте никакие чистящие средства, содержащие спирт, аммиак, бензин или абразивные частицы, так как они могут повредить корпус аппарата.

#### Обращение с CD-плеером и компакт-дисками и уход за ними (смотрите рисунок [9])

- Ни в коем случае не прикасайтесь к считывающей линзе CD-плеера!
- Резкие изменения температуры окружающего воздуха могут вызвать конденсацию влаги на считывающей линзе CD-плеера и, как результат, ее помутнение, при котором воспроизведение компакт-диска невозможно. Не пытайтесь очистить линзу, а оставьте аппарат в теплом месте и подождите, пока влага не испарится.
- Всегда закрывайте крышку отделения для диска, чтобы в отделение не попадала пыль. Для чистки отделения протирайте его мягкой сухой тканью.
- Для чистки диска протирайте его прямолинейными движениями от центра к краю мягкой тканью, от которой не отслаиваются ниточки или пушинки. Не пользуйтесь чистящими средствами, так как они могут повредить диск.
- Не делайте надписей на поверхности диска и не наклеивайте на него стикеры.

## НАХОЖДЕНИЕ И УСТРАНЕНИЕ НЕИСПРАВНОСТЕЙ

**В случае появления той или иной неполадки прочтите, прежде чем обращаться в службу ремонта, приведенную ниже информацию. Если вам не удастся устранить проблему, следуя нижеизложенным рекомендациям, обратитесь по месту приобретения аппарата или в сервисный центр.**

### ПРЕДУПРЕЖДЕНИЕ:

**Не вскрывайте аппарат: это может привести к поражению электрическим током! Ни при каких обстоятельствах не пытайтесь ремонтировать аппарат самостоятельно, поскольку это лишит вас права на гарантийное обслуживание.**

#### Нет звука.

- Задан минимальный уровень громкости.
- Отрегулируйте громкость.
- К аппарату подсоединены наушники.
- Отсоедините наушники.

#### Аппарат не реагирует на нажатия кнопок.

- Произошел электростатический разряд.
- Отсоедините аппарат от электросети и снова подсоедините через 5 минут.

#### Не воспроизводится компакт-диск.

- Диск сильно поцарапан или загрязнен.
- Замените/очистите диск.
- На линзе лазерного звукоснимателя сконденсировалась влага.
- Подождите, пока влага не испарится при комнатной температуре.
- Линза лазерного звукоснимателя загрязнена.
- Очистите линзу путем воспроизведения специального компакт-диска для чистки линзы.
- Диск CD-R/RW не финализирован.
- Пользуйтесь только финализированными дисками CD-R/RW.

#### Эпизодическое потрескивание звука при приеме радиопередачи диапазона FM.

- Слабый сигнал.
- Вытяните рамочную антенну на всю длину.

#### Непрерывное потрескивание звука/шипящие шумы при приеме радиопередачи диапазона MW (AM).

- Электромагнитные помехи от телевизора, компьютера, люминесцентной лампы или иного устройства.
- Увеличьте расстояние между аппаратом и другим электрооборудованием.

## НАХОЖДЕНИЕ И УСТРАНЕНИЕ НЕИСПРАВНОСТЕЙ

### Не работает будильник.

- Не выбран режим срабатывания будильника.
- Смотрите раздел «**НАСТРОЙКА БУДИЛЬНИКА**».
- Не задано время срабатывания будильника.
- Смотрите раздел «**НАСТРОЙКА БУДИЛЬНИКА**».

### **ОСТОРОЖНО**

**Выполнение настроек, регулировок или иных процедур, не описанных в настоящей инструкции, может привести к воздействию опасного излучения или иным неблагоприятным последствиям при эксплуатации аппарата.**

### **Информация по охране окружающей среды**

Для упаковки аппарата использованы материалы в количестве, не являющемся избыточным. Мы сделали все возможное для того, чтобы упаковка легко разделялась на 2 материала - прессованную бумажную массу и полиэтилен.

Данный аппарат изготовлен из материалов, которые можно использовать повторно после разборки изделия работниками специализированной компании. Пожалуйста, избавляйтесь от упаковочных материалов и отслужившего свой срок оборудования в соответствии с местным законодательством.

**Данное изделие соответствует требованиям по защите от внешних радиопомех, действующим на территории Европейского союза.**

**Радиоприемник с CD-плеером и часами AJ3980**

**Посетите Интернет-сайт Philips  
по адресу <http://www.philips.com>**

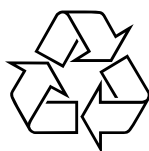

**AJ 3980**

**ЛАЗЕРНОЕ ИЗДЕЛИЕ  
КЛАССА 1**



На нижней поверхности аппарата указан его серийный (заводской) номер.