

Clock Radio

AJ 3600

User manual
 Manuel d'utilisation
 Manual del usuario
 Gebruikershandleiding
 Benutzerhandbuch
 Manuale per l'utente



PHILIPS

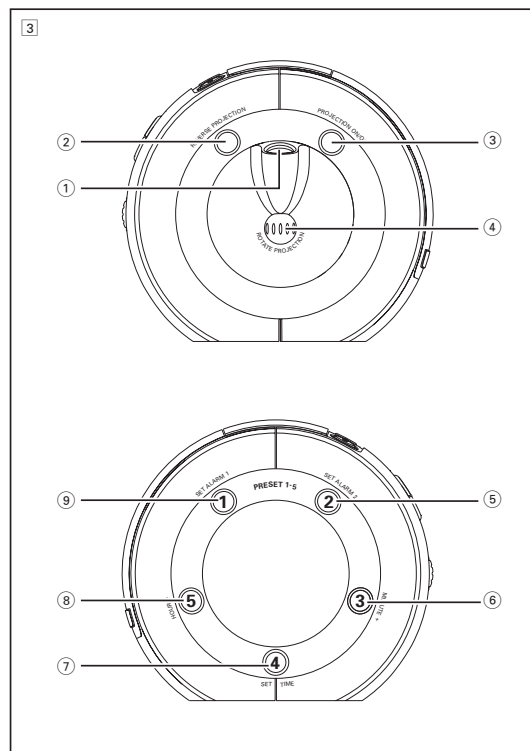
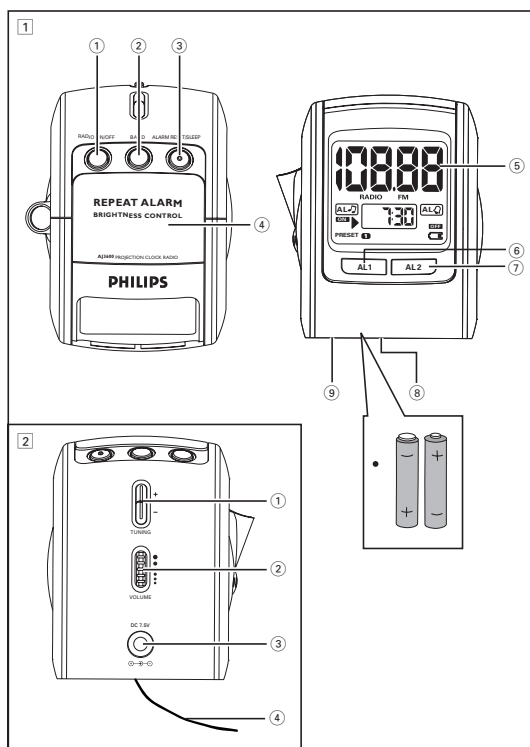

Clock radio

Meet Philips at the Internet
<http://www.philips.com>

English

Français

Español

Deutsch

Nederlands

Italiano

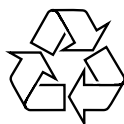

Printed in China

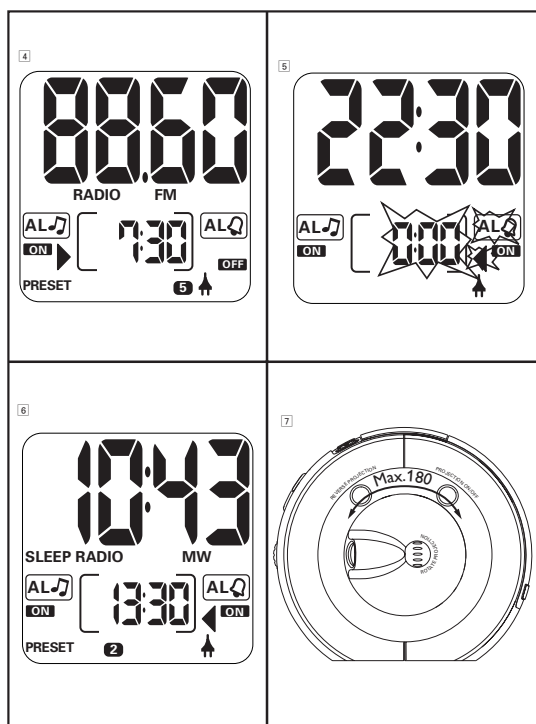

Deutsch

MITGELIEFERTES ZUBEHÖR

- 1 X AC 7,5 V-Adapter

OBERES UND VORDERES BEDIENFELD (Siehe 1)

- RADIO ON/OFF**
 - Einschalten/abschalten des Radio; Anzeige der Radiofrequenz
 - Abschalten der Schlafzeit
- BAND** – Wahl der FM/MW oder LW) Wellenlänge
- ALARM RESET / SLEEP**
 - deaktiviert den Wecker für 24 Stunden
 - aktiviert den Schlafmodus
 - Anzeigen/ Einstellen/ Abschalten der Schlafzeit
- REPEAT ALARM / BRIGHTNESS CONTROL**
 - schaltet den Wecker für 9 Minuten aus
 - Helligkeitsänderung der Anzeigebeleuchtung
 - beendet die SLEEP-Funktion
- DISPLAY** – zeigt die Uhr-/ Weckzeiten und Status des Gerätes
- AL 1 (AL )** – Ein-/Ausschalten des **ALARM 1**-Summtons
 - Anzeige der **ALARM 1**-Weckzeit
- AL 2 (AL )** – Ein-/Ausschalten des **ALARM 2**-Summtons
 - Anzeige der **ALARM 2**-Weckzeit
- Batteriefach** – für 4 Batterien, Typ **R6, UM3, AA**
- RESET** – drücken, wenn set / display nicht auf die Bedienung per Knopf reagiert

RÜCKWAND (Siehe 2)

- TUNING +/-** – Einstellen der Radiostationen
- VOLUME** – Einstellen der Lautstärke
- DC 7.5V**  – Buchse für AC/DC 7,5 V-Adapter
- Antennenlitze** - verbessert den FM-Empfang

LINKS UND RECHTS BEDIENFELD (Siehe 3)

- Projektionslinse**
- REVERSE PROJECTION** – Umgedrehte Anzeige der Ziffern für Uhrzeit/Stunden
- PROJECTION ON/OFF** – Einschalten/abschalten der Projektion
- ROTATE PROJECTION** – Geringfügige Winkelverstellung der Projektion
- SET ALARM 1 / PRESET 1** – Zeiteinstellung Weckruf 1
 - Speichern, Aufrufen und Anzeigen von Sender 1
- SET ALARM 2 / PRESET 2** – Zeiteinstellung Weckruf 2
 - Speichern, Aufrufen und Anzeigen von Sender 2
- MINUTE + / PRESET 3** – Minuteneinstellung der Uhrzeit und des Weckers
 - Speichern, Aufrufen und Anzeigen von Sender 3
- SET TIME / PRESET 4** – Einstellen der Uhrzeit
 - Speichern, Aufrufen und Anzeigen von Sender 4
- HOURLY + / PRESET 5** – Stundeneinstellung der Uhrzeit und des Weckers
 - Speichern, Aufrufen und Anzeigen von Sender 5



WECHSELSTROMVERSORGUNG

Batterien (nicht inbegriffen)

- Batterietür öffnen und vier Batterien einsetzen (vorzugsweise PHILIPS POWER LIFE oder Alkali), Typ R6, UM3 oder AA, wie im Fach angegeben.
- Die Batterien herausnehmen, falls sie erschöpft sind oder längere Zeit nicht benutzt werden.
 - Beim Auswechseln der Batterien werden die gespeicherten Sender sowie die Einstellungen für Weck- und Uhrzeit bis zu drei Minuten gespeichert. (vgl. 'Autonome Reserve').

Batterien enthalten chemische Substanzen und sollten ordnungsgemäß entsorgt werden.

Netzadapter

- Den Netzadapter an die DC 7.5V-Buchse des Gerätes und die Steckdose anschließen.
→  zeigt an, daß das Gerät jetzt vom Adapter gespeist wird.
- Sicherstellen, daß Ihr Adapter richtig angeschlossen ist, um die Batterie zu schonen!
- Den Netzadapter bei Nichtgebrauch des Gerätes stets ziehen.
→  Die Anzeigeerlischt.

Nützliche Tipps: Ausschließlich den mitgelieferten Adapter benutzen, um Beschädigung des Gerätes zu vermeiden!

Das Typenschild befindet sich auf der Geräteunterseite.

AUTONOME RESERVE

Die autonome Reserve erlaubt die bis zu 3 Minuten lange Speicherung Ihrer Tages-, Weck- und Uhrzeiteinstellungen, wenn eine Unterbrechung wie z.B.

Wechselstromausfall oder Batteriewechsel vorliegt.

Die komplette Radiowecker- und Anzeigebeleuchtung wird abgeschaltet.

Falls die Stromversorgung nach 3 Minuten wiederhergestellt wird und in der Anzeige erscheint:

- blinkende Uhrzeit – so zeigt dies an, daß die Uhrzeit neu eingestellt werden muß

ERSCHÖPFTER BATTERIEMODUS

 zeigt einen Batterieerstand an. Legen Sie neue Batterien ein, um das ordnungsgemäße Funktionieren aller Funktionen des Geräts zu gewährleisten.

GRUNDFUNKTIONEN

Reset

Falls die Anzeige und elektronischen Funktionen Ihres Gerätes Störungen erfahren, z.B. statische Elektrizität von Teppichen, Gewittern usw., ermöglicht RESET es Ihnen, alle bisherigen Funktionen zu löschen und wieder von vorne anzufangen.

- Mit einem Kugelschreiber das RESET Loch drücken, das auf der Geräteunterseite zu finden ist.

ABSTIMMEN AUF RADIOSENDER

Automatischer Suchlauf

- TUNING +/-** eine Sekunde oder länger drücken, um sich auf den Sender einzustellen.
→ Das Radio wird automatisch auf einen Sender mit ausreichendem Empfang abgestimmt.

Manuelles Abstimmen

- TUNING +/-** kurz und wiederholt drücken, bis die gewünschte Frequenz erreicht wird.

Zur Verbesserung des Empfangs:

Für **FM** die Antennenlitze entrollen und ausrichten, um den bestmöglichen Empfang zu erzielen.

Für **MW** ist das Gerät mit einer eingebauten Antenne ausgestattet. Zum Ausrichten der Antenne ändern Sie die Position Ihres Radioweckers.

SPEICHERN UND BENUTZEN VON VORWAHSENDERN

Sie können insgesamt bis zu 10 Radiosender abspeichern, 5 in jedem Wellenbereich.

- Auf den gewünschten Sender einstellen (siehe ABSTIMMEN AUF RADIOSENDER).
- Zum Speichern einer Vorwahl wird eine PRESET Taste von 1-5 kurz gedrückt gehalten, bis man einen doppelten Piepton hört.
→ In der Anzeige erscheint die Vorwahlnummer Ihres Senders.
- Schritte 1 und 2 wiederholen, um weitere Sender abzuspeichern.
- Sie können einen Vorwahlsender überschreiben, indem Sie an seiner Stelle eine andere Frequenz speichern.
- Eine PRESET Taste von 1-5 drücken, um einem Vorwahlsender zuzuhören.

BENUTZUNG DER WECKFUNKTION

ALLGEMEINES

Es können zwei verschiedene Weckzeiten eingestellt werden. Dies kann sich als sinnvoll erweisen, wenn Sie zu verschiedenen Zeiten geweckt werden müssen, z.B. während der Woche und am Wochenende:

- ALARM 1 – Radio-Modus
- ALARM 2 – Summer-Modus. Der sanfte Wecksummer erhöht seine Pieptonfrequenz innerhalb weniger Sekunden.

Anzeigenfeldhelligkeit

Drücken Sie **REPEAT ALARM / BRIGHTNESS CONTROL** einmal oder mehrmals.

- Die Beleuchtung des Displays ändert sich wie folgt:

Hell → **Mittel** → **Dunkel** → **Hell** (für Wechselstromadapter ein)

Dunkel → **Hell** → **Dunkel** → **Hell** (für Batterien)

Nützliche Tipps:

- Im Batteriebetrieb ist die Displaybeleuchtung standardmäßig gering, um Energie zu sparen. Jede andere Verwendung von **BRIGHTNESS CONTROL** für eine hellere Displaybeleuchtung ist daher begrenzt.

Uhrzeiteinstellung

Die Zeit wird nach dem 24-Stunden-System angezeigt

- Stellen Sie dabei sicher, dass das Radio, ausgeschaltet ist.
- Drücken Sie **SET TIME**, um in den Uhren-Einstellmodus zu wechseln.
- Zum Einstellen oder Regulieren der Stunden bzw. Minuten drücken Sie wiederholt oder anhaltend **HOURL +** oder **MINUTES +**. Beim Erreichen der korrekten Einstellung, **HOURL +** oder **MINUTES +** loslassen.
- Durch Drücken von **SET TIME** wird der Vorgang bestätigt.



RADIO

- Zum Einschalten des Radios drücken Sie einmal **RADIO ON/OFF**.
→ Die Anzeige zeigt die Radiofrequenz des letzten gewählten Wellenbereiches kurz, bevor zur Uhrzeit zurückgekehrt wird. Ihr Vorwahlsender wird ebenfalls angezeigt, wenn Sie einer Vorwahl zuhören. (Siehe [4](#))
- BAND** drücken, wenn Sie den Wellenbereich ändern wollen.
- Regulieren Sie **VOLUME** zur Einstellung der Lautstärke.
- Zum Ausschalten drücken Sie **RADIO ON/OFF**.





Nützliche Tipps:

- Anzeige der Senderfrequenz, wenn sich die Uhr im Standbymodus befindet,
- Drücken Sie ein- oder mehrmals **RADIO ON/OFF**;
- Sie können gespeicherte Sender abrufen, indem Sie die **PRESET**-Taste (1-5) ein- oder mehrmals drücken.

EINSTELLEN VON WECKZEIT UND -MODUS (Siehe [5](#))

- Stellen Sie dabei sicher, dass das Radio, ausgeschaltet ist.
- Zum Einschalten drücken Sie **AL 1** oder **AL 2**.
→ Anzeige: Unter dem jeweiligen Symbol **AL**  oder **AL**  wird **ON** angezeigt.
- Halten Sie **SET ALARM 1** oder **SET ALARM 2** gedrückt, bis die Ziffern der Uhrzeit aufblinken.
- Zum Einstellen oder Regulieren der Stunden bzw. Minuten drücken Sie wiederholt oder anhaltend **HOURL +** oder **MINUTES +**. Beim Erreichen der korrekten Einstellung, **HOURL +** oder **MINUTES +** loslassen.
- Nachdem die Stunden und Minuten eingestellt sind drücken Sie **SET TIME** oder **SET ALARM 1** oder **SET ALARM 2** zur Bestätigung der Einstellung.

Nützliche Tipps:

- Wenn **AL 1 (AL )**, gewählt wurde, ist sicherzustellen, daß – vor Abschalten des Gerätes – die vorschriftsmäßige Abstimmung auf einen Sender erfolgte.
- Wenn Sie dieselbe Weckzeit für beide Wecker einstellen und aktivieren, wird nur der **AL 2 (AL )** zum eingestellten Zeitpunkt aktiviert.
- Sind sowohl **AL 1 (AL )** als auch **AL 2 (AL )** aktiviert, wird auf dem Display standardmäßig die der Aktivierung am nächsten liegende Weckzeit angezeigt.
- Sie können die Weckzeiteinstellungen für **AL1** oder **AL2** überprüfen, indem Sie die Tasten **AL1** oder **AL2** drücken.
- Es ist nicht möglich, die Weckzeit während eines Weckrufs oder im Weckzeit-Wiederholungsmodus einzustellen.

BSTELLEN DES WECKERS

Es gibt drei Möglichkeiten zum Abstellen des Weckers. Wenn Sie den Weckruf nicht komplett annullieren, wird automatisch 59 Minuten nach dem Erönen des ersten Weckrufs der **24-Stunden Wecker -Wiedereinstellmodus** gewählt.

24-STUNDEN WECKER-WIEDEREINSTELLUNG

Soll der Weckruf-Modus sofort abgebrochen werden, gleichzeitig möchten Sie jedoch die WeckEinstellung für den folgenden Tag beibehalten:



- Drücken Sie **ALARM RESET / RADIO OFF**.
 - Zur Bestätigung der Aktivierung der 24 Stunden Wiedereinstellung hören Sie einen Piepton. Die entsprechende Weck-Anzeige erscheint.

WECK-WIEDERHOLUNG

Hierdurch wird der Weckruf in 9 minütigen Intervallen wiederholt.

- Drücken Sie während des Weckrufs **REPEAT ALARM / BRIGHTNESS CONTROL**.
 - In der Anzeige blinkt (**AL** ) oder (**AL** ) während einer Weckwiederholung.
- Bis zu 6mal wiederholen, falls gewünscht.

KOMPLETTE ANNULLIERUNG DES WECKRUFES

- Drücken Sie ein- oder mehrmals **AL1** oder **AL2**, bis das Symbol **OFF** unterhalb der jeweiligen Symbole für (**AL** ) oder (**AL** ) angezeigt wird.

SLEEP (SCHLAF) (Siehe)

Zum Thema Sleep

Dieses Gerät verfügt über eine eingebaute Schlafeinstellung, die es ermöglicht, daß sich das Radio automatisch bei Erreichen einer vorher eingestellten Zeit ausschaltet. Es gibt vier Schlafzeit-Optionen.

Sleep-Zeit ein- und ausstellen

- 1 Drücken Sie innerhalb einer Sekunde zweimal **ALARM RESET/SLEEP**, bis auf dem Display **SLEEP** und **SL: 60** angezeigt werden.
 - Das Radio wird automatisch eingeschaltet und auf den zuletzt wiedergegebenen Sender eingestellt.
- 2 Um andere Einschlaf-timer-Optionen zu wählen, drücken Sie **ALARM RESET/SLEEP** innerhalb einer Sekunde erneut, bevor auf dem Display wieder die Uhrzeit angezeigt wird.
 - Das Display zeigt in der entsprechenden Reihenfolge und die Schlafzeit-Optionen: **SL : 30**, **SL : 15** und **OFF**.

UMWELTINFORMATION

Wir haben die Verpackung auf ein Minimum reduziert unter ausschließlicher Verwendung von Papier und Pappe. Ihr Gerät besteht aus Materialien, die sich zum Recycling eignen, wenn es von einem hierauf spezialisierten Fachbetrieb zerlegt wird. **Bitte beachten Sie die örtlichen Bestimmungen zur Entsorgung von Verpackungsmaterialien, verbrauchten Batterien und Altmaterial.**

PROBLEMBESEITIGUNG

Bei Auftreten von Fehlern überprüfen Sie erst die unten aufgelisteten Punkte bevor Sie das Gerät in Reparatur geben.

Wenn es Ihnen trotz Befolgung dieser Hinweise nicht gelingt, das Problem zu beseitigen, setzen Sie sich bitte mit Ihrem Fachhändler oder Reparaturdienst in Verbindung.

WARNING: Versuchen Sie unter keinen Umständen, das Gerät selbst zu reparieren, da hierdurch die Garantie unwirksam wird. Öffnen Sie das Gerät nicht, da die Gefahr eines elektrischen Schlags besteht!

Kein Ton

- Lautstärke nicht reguliert
- VOLUME regulieren

Display nicht Hintergrund-beleuchtet / Das Radio funktioniert nicht

- Der Elektrostecker steckt nicht richtig
- Stecker richtig in die Buchse stecken

Keine Rücklichtanzeige/ Fehlfunktion der Anzeige/ Radio und Alarm funktionieren nicht

- Elektrostatische Entladung
- Drücken Sie mit einem Kugelschreiber die Vertiefung **RESET** auf der Unterseite des Gerätes. Oder trennen Sie das Gerät 5 Minuten lang vom Wechselstrom-/Gleichstromadapter ab und nehmen Sie die Batterien heraus, bevor Sie das Gerät wieder anschließen

- 3 Zum Annullieren drücken Sie eine der folgenden Wahlmöglichkeiten:

- **RADIO ON/OFF**
- **REPEAT ALARM / BRIGHTNESS CONTROL**.
- **ALARM RESET / SLEEP** einmal oder mehrmals, bis **SLEEP** aus der Anzeige verschwindet.

PROJIZIEREN DER UHRZEIT

Sie müssen manchmal vielleicht in der Dunkelheit nach dem Wecker suchen. Mit dieser Projektionsfunktion können Sie bequem Uhrzeit auf Flächen, d. h. Wände oder Decken (Möbel und Glas nicht empfohlen) projizieren.

- 1 Zum Einschalten drücken Sie **PROJECTION ON/OFF** am Gerät.
 - **Projektionslinse** leuchtet auf.
- 2 Drehen Sie das Stellrad der Projektionslinse (maximal 180° nach links oder rechts) und gegebenenfalls das Gerät selbst, um eine geeignete Projektionsfläche zu finden. (Siehe )
- 3 Sie können die projizierte Anzeige der Uhrzeit umdrehen, indem Sie auf **REVERSE PROJECTION** drücken.
- 4 Sie können den Projektionswinkel geringfügig verstellen, indem Sie den **ROTATE PROJECTION**-Ball (maximal 75° nach links oder rechts) drehen.
- 5 Drücken Sie **PROJECTION ON/OFF** um das Gerät abzuschalten.
 - **Projektionslinse** erlischt.

Nützliche Tipps:

- Im Batteriebetrieb leuchtet die Projektionslinse kurz auf, um Energie zu sparen.
- Für eine längere Projektionszeit verwenden Sie den mitgelieferten AC-Adapter 7.5V, um das Gerät zu bedienen.

PFLEGE

- Wenn Sie nicht beabsichtigen, das Gerät für längere Zeit zu benutzen, ziehen Sie den Stecker aus der Steckdose, und entfernen Sie die Backup-Batterien der Wecker-Speichereinheit.
- Setzen Sie das Gerät nicht Feuchtigkeit, Regen, Sand oder übermäßiger Hitze, verursacht durch Heizgeräte oder direkte Sonneneinstrahlung, aus.
- Zum Reinigen des Geräts verwenden Sie ein weiches feuchtes Tuch oder Fensterleder. Verwenden Sie keine Reinigungsmittel, die Benzol, Verdünnern usw. enthalten, da hierdurch das Gehäuse beschädigt werden könnte.

Anhaltendes Rauschen und Pfeifen während MW-Empfang

- Störungen verursacht durch andere elektrische Geräte z.B. Fernseher Computer, Neonlampe
- Entfernen Sie den Radiowecker aus der Nähe elektrischer Geräte

Zeitweiliges Rauschen während FM-Empfang

- Schwaches Signal
- Die Antennenlitze entrollen und positionieren

Der Wecker funktioniert nicht

- Weckzeit / -Modus nicht eingestellt
- Siehe **STELLEN DES WECKERS**
- Lautstärke des Radios nicht ausreichend
- Erhöhen Sie die Lautstärke
- **AL 1 (AL )** nicht auf einen Radiosender abgestimmt
- Prüfen, ob das Gerät auf einen Radiosender abgestimmt ist, bevor **AL1** eingestellt wird, und beim Abschalten.

Verschwommene Projektion

- Abstand/ Winkel zum Projektionsfläche zu groß
- Abstand verringern/ Winkel verkleinern

Dieses Produkt entspricht den Funkentstörvorschriften der Europäischen Union.

Das Typenschild und die Fertigungsnummer befinden sich im Batteriefach.