

Užregistruokite savo įrenginį ir gaukite visą  
reikiamą pagalbą internete, adresu:  
[www.philips.com/welcome](http://www.philips.com/welcome)

**AJ 3570**

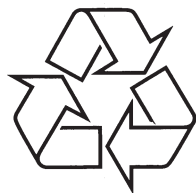

Daugiau apie firmos 'Philips' gaminius galite sužinoti  
pasauliniame Interneto tinkle. Svetainės adresas:  
<http://www.philips.com>

Naudojimosi instrukcijų knygelė

# SCHEMOS

(A)

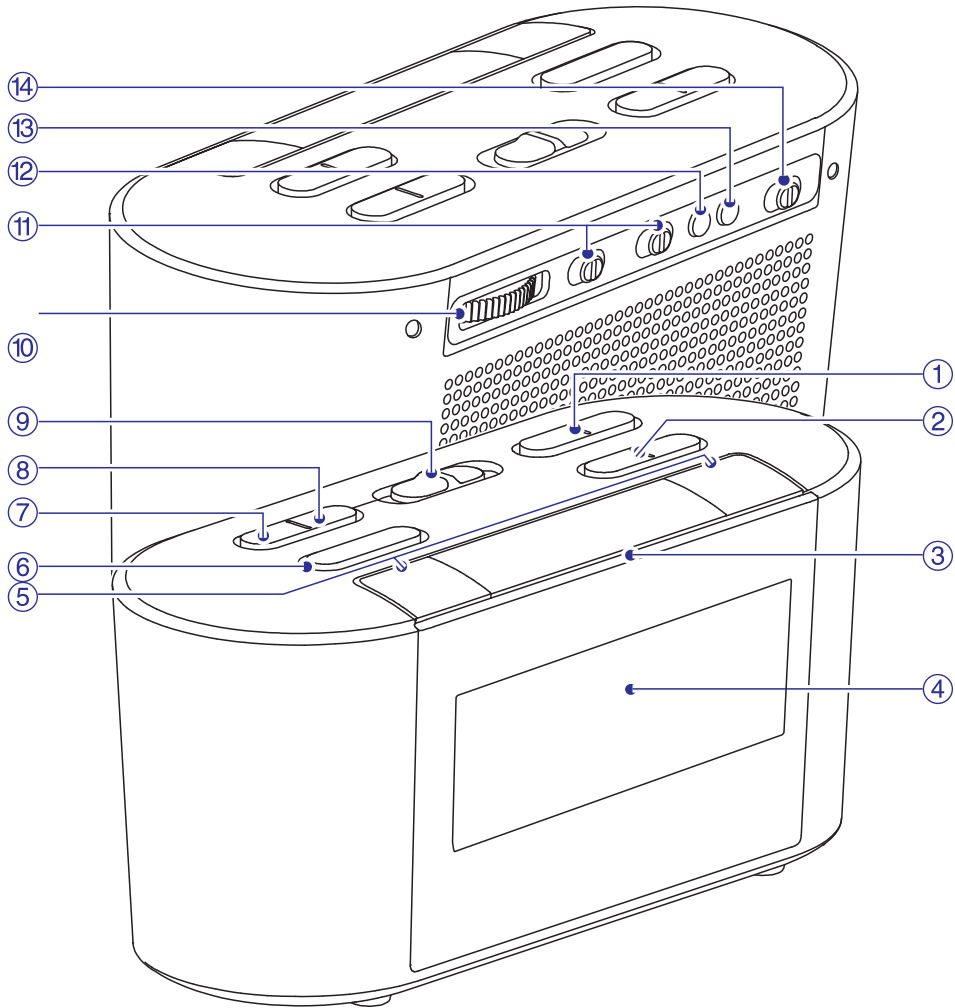

### Aplinkosaugos informacija

Į pakavimą neįeina jokia nereikalinga medžiaga. Mes skyrėme daug pastangų, kad sumažintume įpakavimo dydį ir padarytume jį lengvai išskiriamą į tris medžiagas: kartoną (dėžė), išplečiamą polistirolą (apsauga) bei polietileną (maišeliai ir pan.).

Jūsų grotuvas pagamintas iš medžiagų, kurios galėtų būti perdirbtos, jei įrenginį išardytų kompanija, kuri tame specializuojasi. Prašome susipažinti su vietinėmis taisyklėmis, nustatančiomis įpakavimų, išsikrovusių maitinimo elementų bei senos įrangos išmetimo tvarką.

2011 © Koninklijke Philips Electronics N.V. Visos teisės saugomos.

Techniniai duomenys gali pasikeisti be išankstinio įspėjimo.

Prekiniai ženklai yra Koninklijke Philips Electronics N.V. ir kitų, atitinkamų savininkų nuosavybė. Philips pasilieka teisę pakeisti produktus bet koku metu ir neįsipareigoja pateikti tokius pačius priedus.

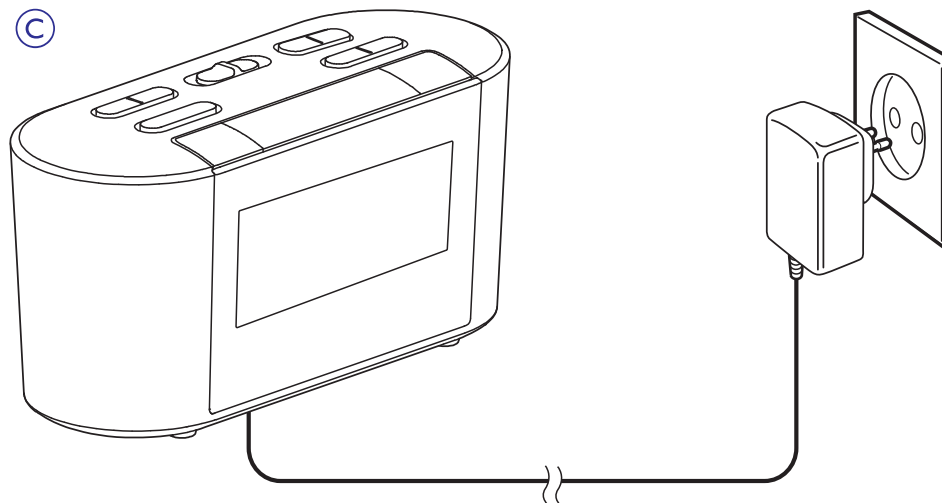
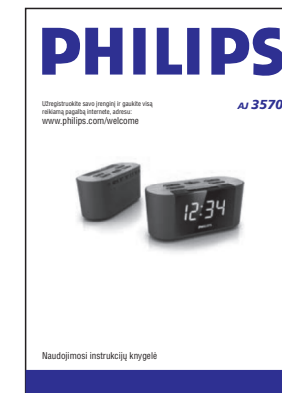
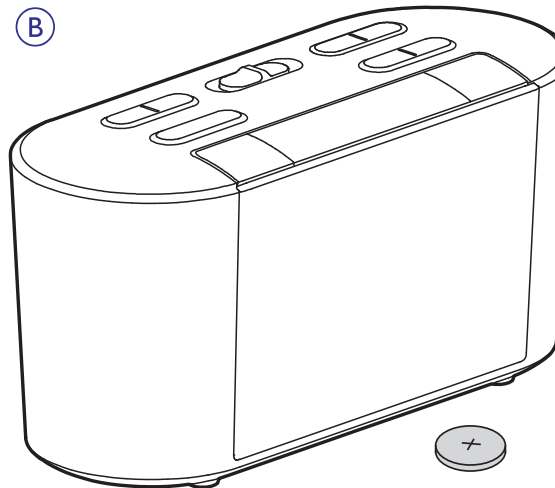

D

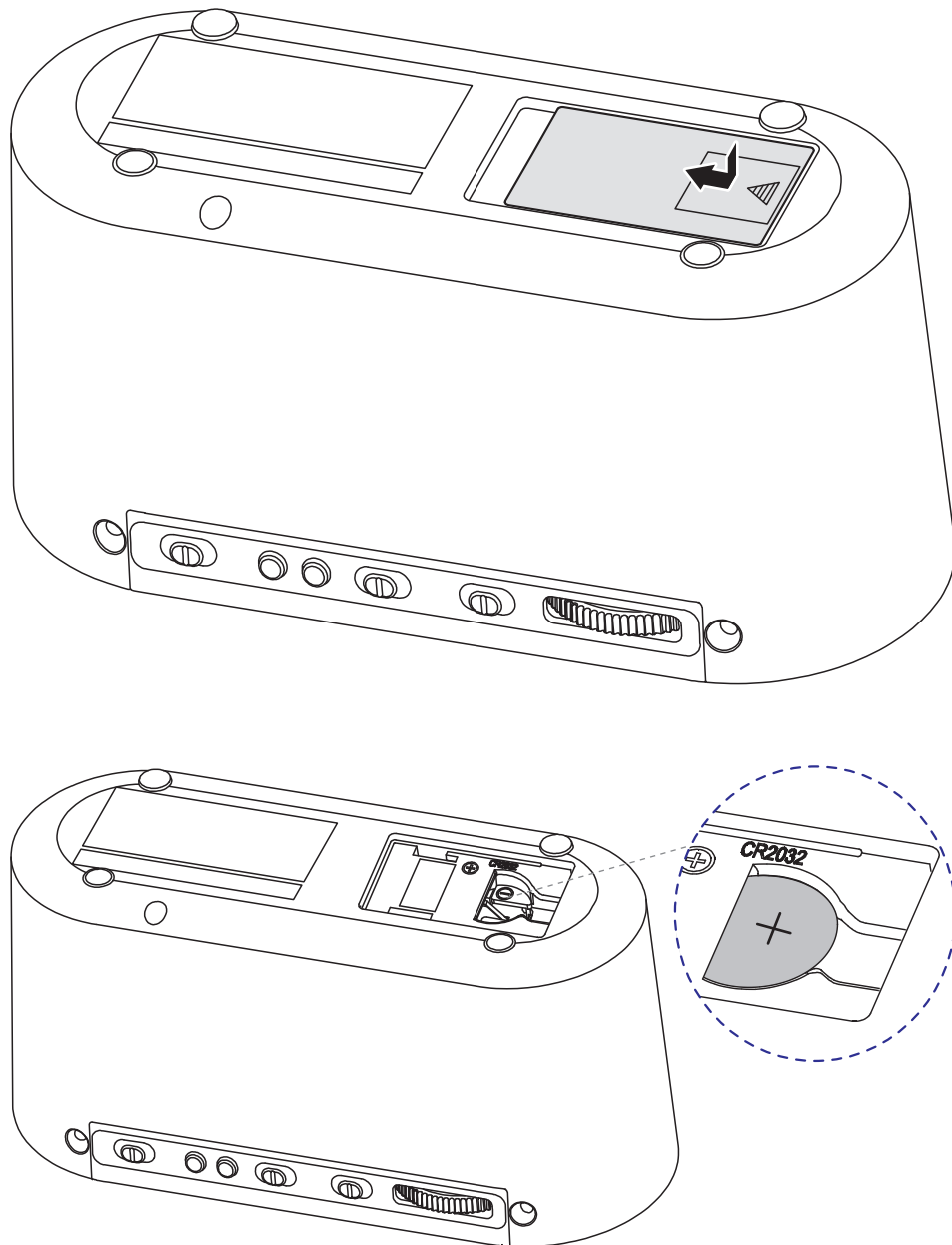

## Pastaba



Šis produktas atitinka Europos Bendrijos nustatytus reikalavimus radijo trukdžiams.

Bet kokios modifikacijos ar pakeitimai, kurie nėra patvirtinti Philips Consumer Lifestyle yra nelegalūs ir neteisėti ir gali atimti teisę naudotis šiuo įrenginiu.



## Pastaba

- Lentelę, kurioje nurodytas įrenginio tipas, rasite įrenginio apačioje.



Jūsų įrenginys sukurtas naudojant aukštos kokybės medžiagas ir komponentus, kurie gali būti perdirbami arba naudojami dar kartą.



Jeigu prie savo įrenginio matote nubraukto atliekų konteinerio paveikslėliuką, tai reiškia, kad įrenginys pagamintas pagal 2002/96/EC Europos direktyvą.

Prašome pasidomėti apie senų produktų išmetimą ir perdirbimą.

Daugiau informacijos galite sužinoti iš vietinės atsakingos instancijos. Jeigu įrenginiu atsikratysite tinkamai, jūs padėsite apsaugoti gamtą ir žmogaus sveikatą nuo kenksmingų veiksnių, kurie atsiranda dėl netinkamo atsikratymo senais daiktais.



Jūsų įrenginyje yra baterijos, nurodytos Europos Direktyvoje 2006/66/EC, o tai reiškia, kad jomis negalima atsikratyti kartu su kitomis namų apyvokos šiukšlėmis. Pasidomėkite apie tokių baterijų išmetimą, nes taip jūs padėsite apsaugoti gamtą ir žmogaus sveikatą nuo kenksmingų veiksnių, kurie atsiranda dėl netinkamo atsikratymo senais daiktais.

## 8. PROBLEMŲ SPRENDIMAS

### ⚠ Dėmesio

- Niekada nenuimkite apsauginio sistemos gaubto.

Niekada patys netaisykite įrenginio, nes taip pažeisite garantiją.

Jeigu naudodamiesi šia sistema susiduriate su problemomis, pirmiausiai perskaitykite šį skyrių. Jeigu problemos išspręsti nepavyko, aplankykite tinklapį [www.philips.com/support](http://www.philips.com/support). Kai bandysite susisiekti su Philips, būtinai žinokite modelio ir serijos numerį ir būkite šalia savo įrenginio.

### Įrenginys nereaguoja

- Atjunkite įrenginį iš elektros tinklo, o tada vėl prijunkite ir bandykite įjungti sistemą.

### Prastas radijo bangų priėmimas

- Padidinkite atstumą tarp garso sistemos ir televizoriaus arba VCR vaizdo grotuvo.
- Pilnai ištraukite FM anteną.

## SCHEMAS

(E)

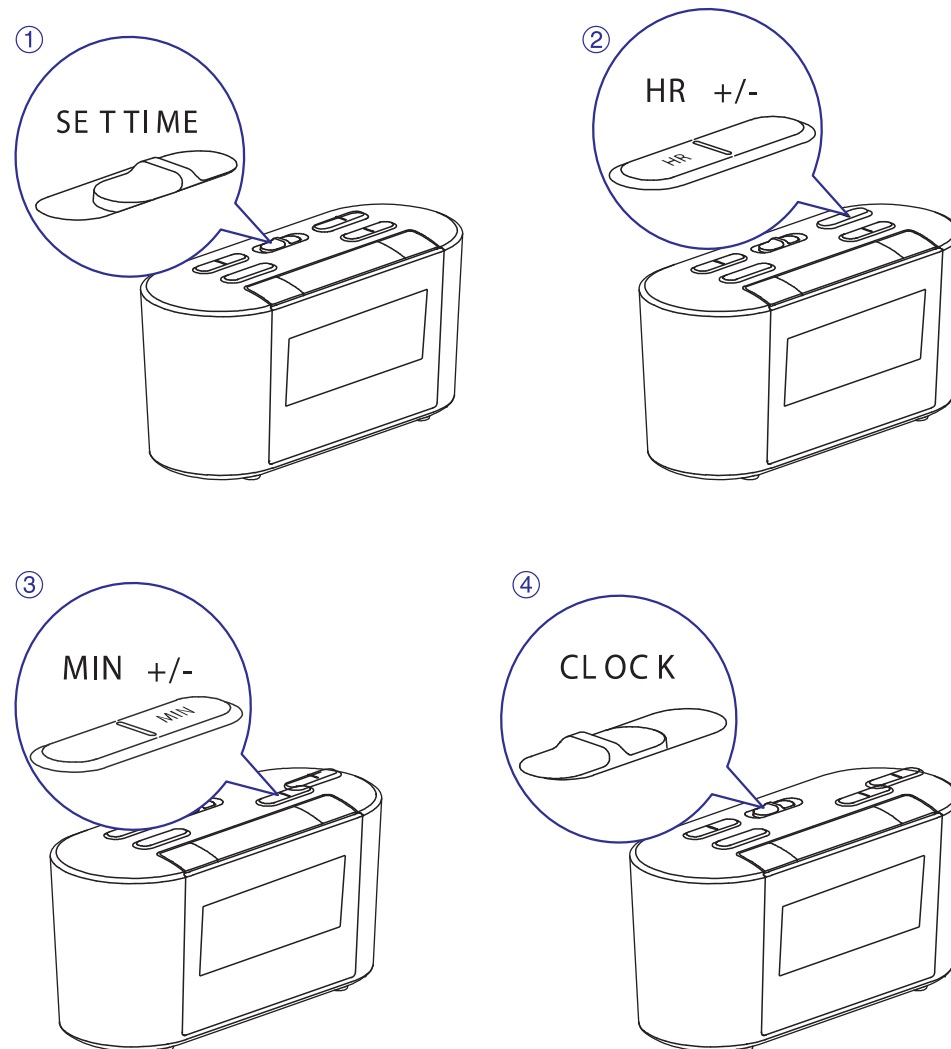

## SCHEMOS

F

①

SET AL 1  
SET AL 2

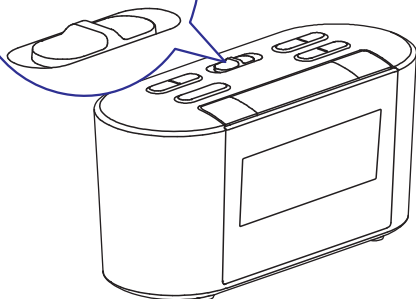

②

HR +/-

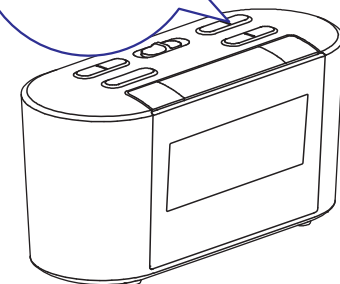
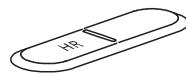

③

MIN +/-

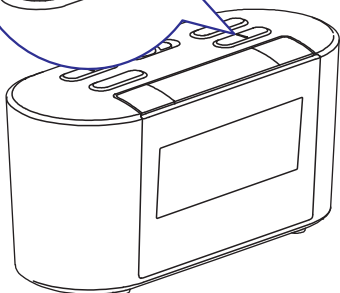
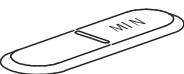

④

CLOCK

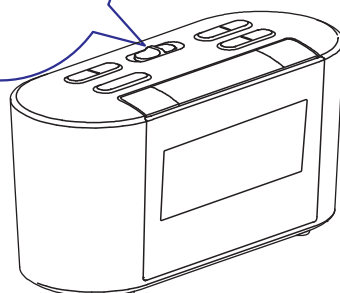

## 7. PRODUKTO INFORMACIJA

### Pastaba

- Duomenys apie įrenginį gali būti keičiami be išankstinio perspėjimo.

### Techniniai duomenys

#### Stiprintuvas

Išvesties galia 0.6W RMS

#### Tiuneris

Radijo bangų spektras FM: 87.5 – 108 MHz  
MW: 522 – 1620 KHz

Jautrumas FM: <22 dBu  
- Mono, 26dB Signalo ir triukšmo santykis MW: <92 dBuV/M

Paieškos selektyvumas FM: <28dBu  
MW: <98 dBuV/M

Bendrieji "Harmoniniai" Trukdžiai FM: <3%  
MW: <5%

Signalo ir triukšmo santykis FM: >45 dB  
MW: >40 dB

#### Bendra informacija

AC Maitinimas 220 – 240V~, 50/60Hz

Energijos Suvartojimas Veikimo metu < 3W

Energijos Suvartojimas Budėjimo režime < 2W

Išmatavimai  
- Pagrindinis įrenginys (P x A x G) 179.5 x 85.5 x 76 mm

Svoris  
- Su pakuote 0.7 kg  
- Pagrindinis įrenginys 0.5 kg

## 6. KITOS FUNKCIJOS

### Išsijungimo laikmačio nustatymas

Šis laikrodis – radijo imtuvas po nustatyto laiko tarpo gali automatiškai persijungti į budėjimo režimą.

Pakartotinai spauskite **SLEEP (4)**, norėdami pasirinkti laiką (minutėmis).

↳ Kai išsijungimo laikmatis yra įjungtas, įrenginio ekrane matysite **zZ** simbolį.

Norėdami išjungti išsijungimo laikmatį, pakartotinai spauskite **SLEEP (4)**, kol pamatysite užrašą **[OFF]** (išjungta).

15 → 30 → 60 → 90 → 120



### Ekranų ryškumo reguliavimas

Pakartotinai spauskite **BRIGHTNESS (3)**, norėdami pasirinkti skirtingus ekranų ryškumo lygius:

**L3** (Ryškiausias), **L2** (Ryškus), **L1** (Neryškus) ir **[Auto]** (automatinis ryškumas).

L3 → L2 → L1 → Auto



## SCHEMAS

Ⓒ

①

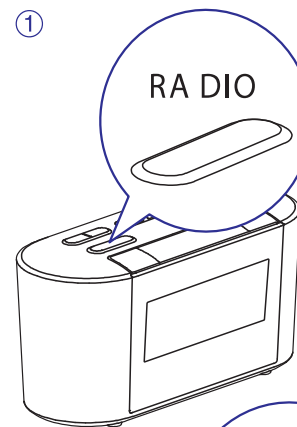

②

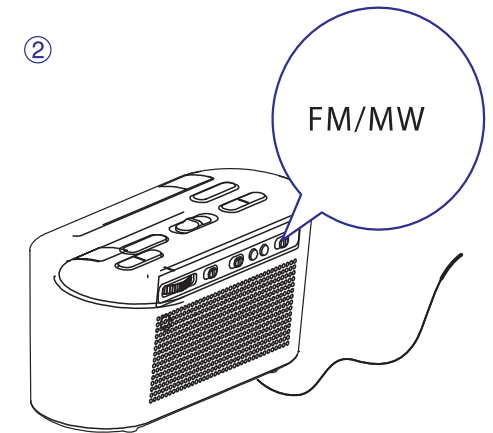

③

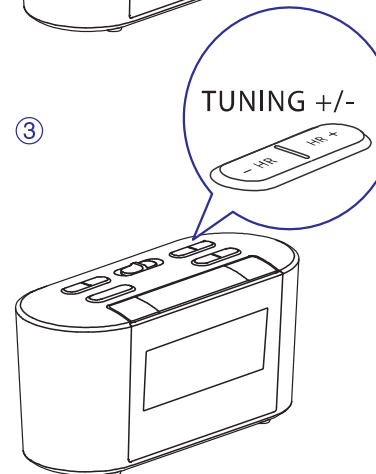

Ⓗ

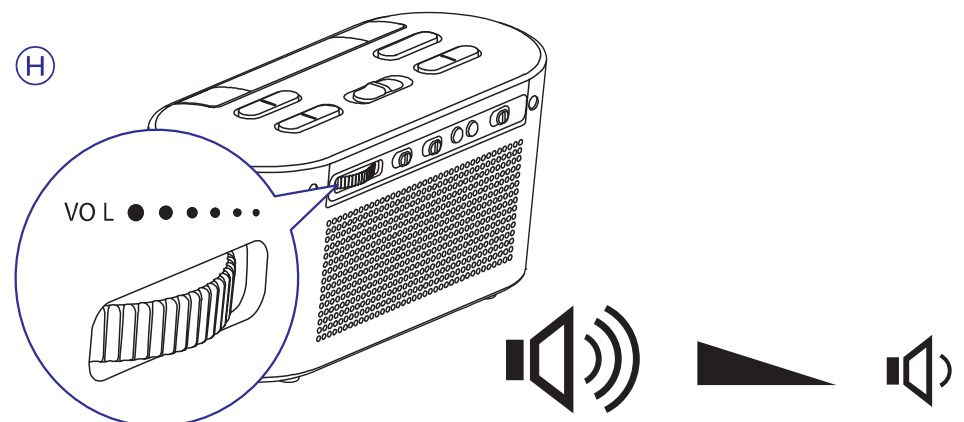

## 1. SVARBI INFORMACIJA

### Saugumas

- Perskaitykite šias instrukcijas.
- Atkreipkite dėmesį į visus įspėjimus.
- Vadovaukitės visomis instrukcijomis.
- Neuzblokuokite vėdinimosi angų. Statykite įrenginį pagal gamintojo instrukcijas.
- Nestatykite įrenginio šalia radiatorių, stiprintuvų ir kitų įrenginių, kurie skleidžia karštį.
- Stenkitės neužlipti ir niekada nekliudyti prijungtų laidų, taip pat stenkitės nekliudyti tos vietos, kur laidai išeina iš įrenginio.
- Naudokite tik gamintojo nurodytus priedus ir detales.
- Žaibo, didelės audros metu išjunkite įrenginį iš elektros tinklo. Taip pat išjunkite įrenginį, jeigu neketinate jo naudoti ilgesnį laiką.
- Visais atvejais dėl taisymo kreipkitės tik į kvalifikuotus meistrus. Meistrų pagalba jums reikės visais atvejais, kai pažeisite įrenginį, elektros maitinimo laidą, apliesite įrenginį skysčiais, pažeisite jį sunkiais daiktais, numesite ir t.t.
- Jūsų įrenginys negali būti nei aptaškytas, nei aplaistytas.
- Šalia įrenginio nestatykite pavojingų daiktų (degančių žvakių, vandens pilnų vazų ir panašiai).
- Jeigu pagrindinis maitinimo kištukas ar prailgintuvas yra naudojamas kaip atjungimo prietaisas, jis turi būti lengvai pasiekiamas bet koku metu.

## 5. RADIO IMTUVO KLAUSYMAS

### Radio stoties suradimas (G)

#### Patarimas

- Anteną statykite kuo toliau nuo televizorių, vaizdajuosčių grotuvų ar kitų spinduliavimo šaltinių.
- Norėdami pasiekti geresnį ryšį, pilnai išskleiskite anteną ir sureguliuokite jos poziciją.

### Automatinis radijo stočių nustatymas

Šiame laikrodyje – radijo imtuve galite išsaugoti iki 20 FM ir 10 MW radijo stočių.

1. Spauskite **RADIO (6)**, norėdami įjungti radiją.
2. Spauskite ir nuspaudę 2 sekundes palaikykite **PROG (7)**.
  - ↳ Visos pasiekiamos radijo stotys yra automatiškai suprogramuojamos pagal bangų priėmimo signalą. Automatiškai grojama pirma suprogramuota radijo stotis.

### Rankinis radijo stočių nustatymas

1. Suraskite FM/MW radijo stotį.
2. Spauskite **PROG (7)**.
  - ↳ Skaitmenys pradeda mirksėti.
3. Pakartotinai spauskite **PRESET +/- (2)** arba **TUNING +/- (1)**, norėdami pasirinkti skaičių.
4. Dar kartą spauskite **PROG**, norėdami patvirtinti.
5. Kartokite aukščiau išvardintus žingsnelius, norėdami užprogramuoti daugiau radijo stočių.

#### Patarimas

- Norėdami perrašyti jau nustatytas radijo stotis, užprogramuokite naują radijo stotį ant ankščiau nustatytos radijo stoties.

### Nustatytos radijo stoties pasiekimas

Radijo režime spauskite **PRESET +/- (2)**, norėdami pasirinkti nustatytą skaičių.

### Garso reguliavimas (H)



## 4. ŽADINTUVO NUSTATYMAS

### Žadintuvo laiko nustatymas (F)

Budėjimo režime galite nustatyti du žadintuvus, kurie skambės skirtingu metu.

### Žadintuvo garso nustatymas

Norėdami paskutinį girdėtą kanalą arba skambėjimo toną nustatyti kaip žadintuvo garsą, pastumkite **AL1/AL2 RADIO BUZZ** mygtuką **(11)** į kairę arba dešinę.

### Ijungti arba išjungti žadintuvą

1. Spauskite **AL1/AL2 (5)**, norėdami pažiūrėti žadintuvo nustatymus.
2. Spauskite **AL1/AL2** dar kartą, norėdami įjungti arba išjungti žadintuvą.
  - ↳ **▲ 1** arba **▲ 2** simbolis yra rodomas ekrane, jeigu žadintuvus yra įjungtas ir pradingsta, jeigu žadintuvus yra išjungtas.
  - Norėdami sustabdyti žadintuvą, atitinkamai spauskite **AL1/AL2**.
  - Žadintuvus skambės sekančią dieną.

#### Pastaba

- Skambant žadintuvui jūs negalėsite pakeisti jo garsumo lygio, pasukdami **VOL (10)**.

### Žadintuvo snaudimo režimas

Skambant žadintuvui, spauskite **SNOOZE (3)**.

↳ Žadintuvus perjungiamas į snaudimo režimą, jo skambėjimas atkeliamas penkiomis minutėmis.

Norėdami reguliuoti snaudimo režimo intervalą (minutėmis), pakartotinai spauskite **SNOOZE**.

5 → 10 → 15 → 20 → 25 → 30



## 2. JŪSŲ LAIKRODIS – RADIO IMTUVAS

Sveikiname įsigijus šį įrenginį ir sveikiname prisijungus prie Philips! Jeigu norite gauti pilną reikalingą pagalbą, užregistruokite savo įrenginį [www.philips.com/welcome](http://www.philips.com/welcome) tinklapyje internete.

### Ką rasite dėžutėje (A)

### Pagrindinio įrenginio apžvalga (B)

## 3. PRADŽIA

Būtinai sekite instrukcijomis jų eilės tvarka.

### Baterijų įdėjimas (D)

#### Įspėjimas

- Sprogimo rizika! Baterijas laikykite atokiau nuo karščio, tiesioginių saulės spindulių ar liepsnos. Niekomet nemeskite baterijų į ugnį.
- Sprogimo pavojus gali kilti, jeigu baterija yra pakeista neteisingai. Pakeiskite tik tokia pačia arba tokio paties tipo baterija.
- Baterijoje yra cheminių elementų, taigi visomis baterijomis turite atsikratyti tinkamai.
- Laikykite atokiau nuo vaikų.

**Pastaba**

- Elektros energijos tiekimui galite naudoti tik AC tipo maitinimą. CR2032 ličio baterija yra naudojama tik įrenginio informacijos atstatymui.
- Kai elektros energijos tiekimas yra atjungiamas, ekrano apšvietimas išsijungia.

Kai  pasirodo ekrane (4), bateriją pakeiskite kaip nurodyta.

**Maitinimo prijungimas (C)****! Atsargiai**

- Rizika sugadinti produktą! Įsitikinkite, kad maitinimo įtampa atitinka įtampą, nurodytą aparato apatinėje dalyje.
- Elektros iškvos rizika! Atjungdami AC adapterį visada traukite jį už kištuko. Niekada nebandykite traukti už laido.

**Prijungimas ir nustatymas**

Šis laikrodis – radijo imtuvas turi “prijungimo ir nustatymo” funkciją. Kai prijungiamas elektros energijos tiekimas, laikrodis yra nustatomas automatiškai.

**Laiko zonos pasirinkimas**

Patikrinkite, ar laikrodis rodo jūsų įprastą, vietinį laiką. Jeigu ne, pakeiskite laiko zonos nustatymus pagal savo gyvenamąją vietą.

1. Budėjimo režime spauskite **TIME ZONE (12)**.  
↳ Ekrane mirksės dabartinės laiko zonos numeris.
2. Pakartotinai spauskite **TIME ZONE**, norėdami pasirinkti laiko zoną (reguliuojama nuo -1 iki +12).

Europai:

Vakarų Europos Laikas (WET)	+0
Centrinis Europos Laikas (CET)	+1 (Įprastinis nustatymas)
Rytų Europos Laikas (EET)	+2
Maskvos Standartinis Laikas (MST)	+3

**Laikrodžio nustatymas (E)**

Budėjimo režime laikrodį galėsite nustatyti ir rankiniu būdu.

**DST (Prailgintas dienos laikas) režimo pasirinkimas**

Jeigu jūs gyvenate šalyje, kurioje yra taikomas prailgintos dienos laikas (DST), laikrodis – radijo imtuvas jums leis reguliuoti vasaros laiką.

Budėjimo režime paspauskite ir nuspaudę 2 sekundes laikykite **12/24H DST (13)**.

↳ Laikrodis bus prasuktas viena valanda.

**\* Patarimas**

- Norėdami išeiti iš DST režimo, pakartokite viršuje aprašytą operaciją.
- Norėdami pasirinkti 12/24 valandų formatą, pakartotinai spauskite **12/24H DST**.