

Reģistrējiet Jūsu preci un saņemiet atbalstu
www.philips.com/welcome

AJ 3500

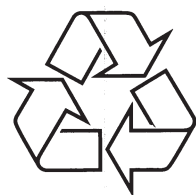

Tiecieties ar Philips Internetā
<http://www.philips.com>

Lietošanas instrukcija

1

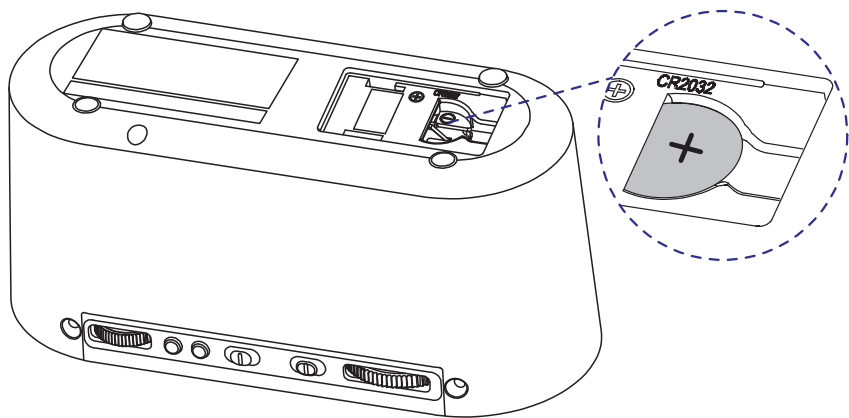
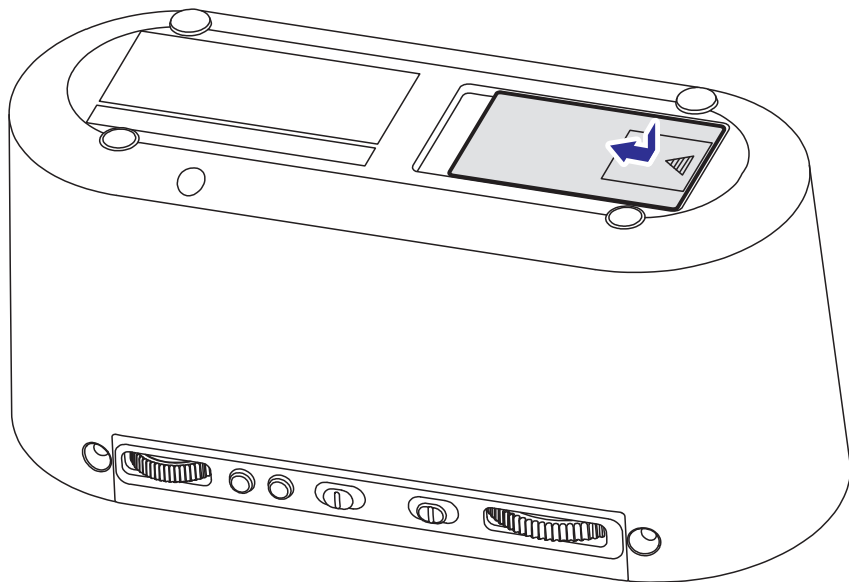

... IEVĒRĪBAI

Lūdzam rīkoties saskaņā ar vietējiem noteikumiem un neizmest vecās ierīces kopā ar normāliem sadzīves atkritumiem. Pareiza atbrīvošanās no Jūsu vecā aprīkojuma palīdzēs novērst iespējamās negatīvas sekas dabai un cilvēka veselībai.



Jūsu produktā ir baterijas, uz kurām attiecas Eiropas Direktīva 2006/66/EC, kas nozīmē, ka tās nedrīkst izmest kopā ar parastajiem mājsaimniecības atkritumiem.

Lūdzu, izziņiet vietējos noteikumus par tikai baterijām paredzētajām savākšanas vietām, jo pareiza atbrīvošanās no vecā aprīkojuma palīdzēs izvairīties no iespējamām negatīvām sekām apkārtējai videi un cilvēku veselībai.

Informācija par apkārtējās vides aizsardzību

Viss liekais iepakojums ir noņemts. Mēs esam centušies iepakojamo materiālu padarīt viegli sadalāmu trīs materiālos: kartons (kaste), putupolistirols (triecienu slāpētāji) un polietilēns (maisīni, gaisa aizsargājošo burbuļu lapa).

Jūsu sistēma sastāv no materiāliem, kurus var pārstrādāt un lietot atkārtoti, ja izjaukšanu veikusi specializēta firma. Lūdzam apzināt vietējos noteikumus par atbrīvošanos no iepakojuma materiāliem, tukšajām baterijām un vecā aprīkojuma.

2010 (C) Koninklijke Philips Electronics N.V.

Visas tiesības ir rezervētas.

Specifikācijas var tikt mainītas bez iepriekšēja brīdinājuma. Firmas zīmes ir Koninklijke Philips Electronics N.V. vai to attiecīgo īpašnieku īpašums. Philips patur tiesības mainīt produktus jebkurā laikā bez pienākuma atbilstoši regulēt iepriekšējās piegādes.

ATTĒLI

4

a

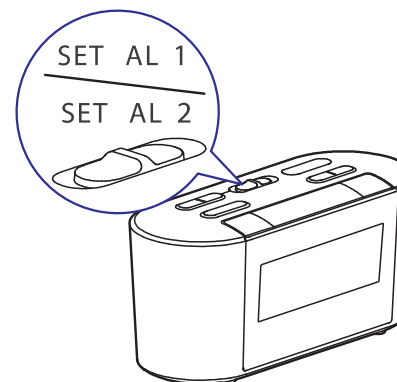

b

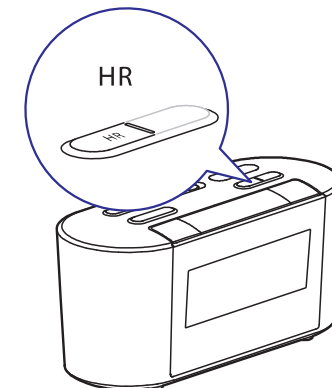

c

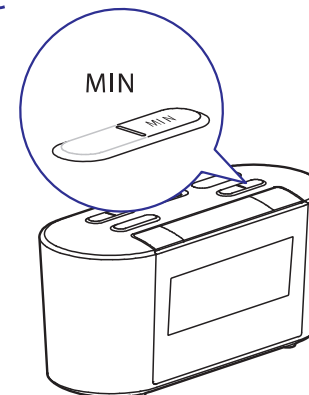

d

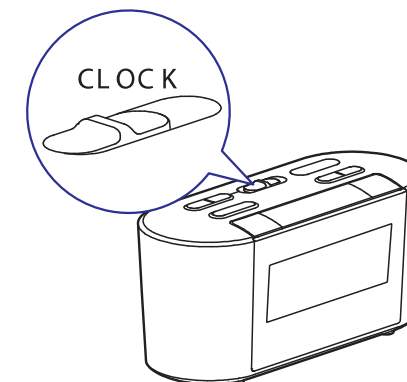

ATTĒLI

5

a

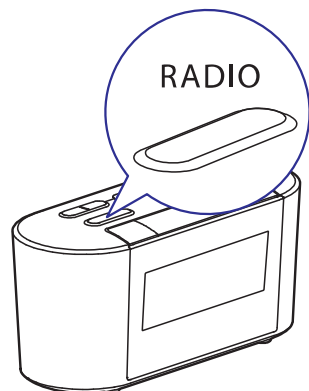

b

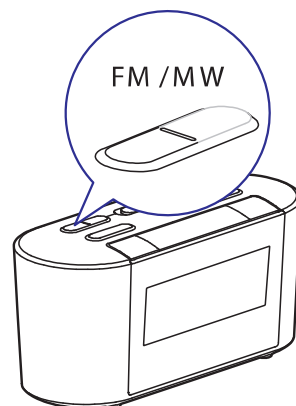

c

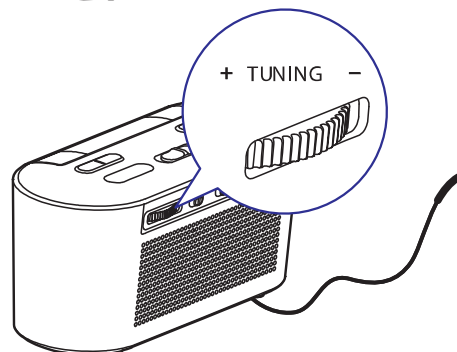

6

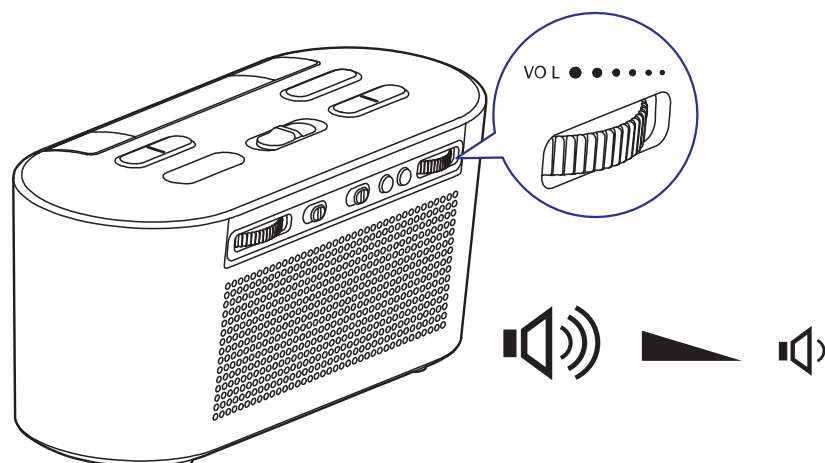

9. IEVĒRĪBAI



Šī prece atbilst Eiropas Kopienas radio traucējumu prasībām. Jebkādas izmaiņas vai modifikācijas, kas veiktas šai ierīcei, bet nav saskaņotas ar Philips Consumer Lifestyle, var liegt lietotājam tiesības darbināt aprīkojumu.

Piezīme

- Datu etiķete atrodas ierīces apakšā.

Piezīme par pārstrādi

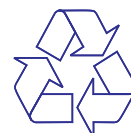

Jūsu ierīce ir veidota un ražota ar augstas kvalitātes materiāliem no komponentēm, ko var pārstrādāt un lietot atkārtoti.



Ja šis pārsvītrotais rītenotās miskastes attēls ir pievienots ierīcei, tas nozīmē, ka ierīce atbilst Eiropas Direktīvai 2002/96/EC:

Lūdzam izziņāt vietējos noteikumus par atsevišķās savākšanas punktiem elektriskajām un elektroniskajām precēm.

8. TRAUCĒJUMU NOVĒRŠANA

! Brīdinājums

- Nekādā gadījumā nenoņemiet šī radio pulksteņavāku.

Nemēģiniet labot aparātu pašu spēkiem, jo tas pārtrauks garantijas iespējas.

Ja rodas bojājumi, vispirms pārbaudiet zemāk norādītās atzīmes un tikai tad sazinieties ar servisa iestādēm. Ja problēma joprojām paliek aktuāla, apmeklējiet Philips tīmekļa vietni (www.Philips.com/welcome). Ja sazinieties ar Philips, pārliedzieties, ka ierīce atrodas Jums blakus un ir pieejams tās sērijas un modeļa numurs.

Nav strāvas

- Pārliedzieties, ka maiņstrāvas padeves kabelis ir pievienots pareizi.
- Pārliedzieties, ka rozetē ir strāva.

Nav skaņas

- Noregulējiet skaļumu.

Nav reakcijas no ierīces

- Atvienojiet strāvas padeves kabeli, tad atkal pieslēdziet strāvas padeves un ieslēdziet ierīci.

Radio uztvere ir vāja

- Palieliniet attālumu starp ierīci un Jūsu TV vai VCR.
- Pilnībā izritiniet FM antenu.

Modinātāja taimeris nedarbojas

- Pareizi uzstādiet pulksteni/ modinātāju.

Pulksteņa/ modinātāja taimera iestatījumi ir dzēsti

- Strāvas padeve ir tikusi pārtraukta, vai strāvas vads ir bijis atslēgts.
- Atiestatiet pulksteni/ taimerī.

1. SVARĪGI

Drošība

- Izlasiet šīs instrukcijas.
- Ņemiet vērā visus brīdinājumus.
- Sekojiet visiem norādījumiem.
- Nelietojiet šo radio pulksteni ūdens tuvumā.
- Tiriet tikai ar sausu lupatu.
- Nenobloķējiet nevienu no ventilācijas atverēm. Uzstādiet saskaņā ar ražotāja instrukcijām.
- Neuzstādiet tuvu karstuma avotiem, kā radiatoru, sildītāji, plīti vai citas ierīces (tai skaitā pastiprinātāji), kas ražo siltumu.
- Aizsargājiet strāvas vadu no staigāšanas pa to vai saspiešanas, sevišķi pie kontaktiem, kontaktdakšas un vietā, kur tas iznāk no ierīces.
- Lietojiet tikai ražotāja noteiktos papildus piederumus.
- Atvienojiet šo radio pulksteni no strāvas pērķona negaisa laikā vai gadījumā, ja ierīce netiks lietota ilgu laiku.
- Jebkādu labošanu atstājiet kvalificēta servisa personāla ziņā. Šādas labošana var būt nepieciešama, ja ierīce ir bojāta jebkāda veidā, ja ir bojāts strāvas vads, ierīcē ir iekļuvis šķidrums vai iekrituši priekšmeti, ierīce ir tikusi pakļauta lietum vai mitrumam, nestrādā normāli vai ir nomesta zemē.
- Šo radio pulksteni nedrīkst pakļaut pilieniem vai šļakstiem.
- Nenovietojiet uz radio pulksteņa nekādus bīstamības avotus (piem., ar šķidrumu pildītus priekšmetus, aizdedzinātas sveces).
- Gadījumā, ja strāvas rozete vai sadalītājs tiek lietots kā strāvas atslēgšanas ierīce, strāvas atslēgšanai ierīcei jābūt darba kārtībā un pieejamai.

2. JŪSU RADIO PULKSTENIS

Apsveicam ar Jūsu pirkumu un laipni lūgti Philips! Lai pilnībā izmantotu atbalstu, ko piedāvā Philips, reģistrējiet Jūsu preci www.philips.com/welcome.

Ievads

Ar šo radio pulksteni Jūs varat:

- Klausīties FM/MW radio;
- noskaidrot laiku;
- uzstādīt divus modinātājus; un
- mosties ar skaņas signālu vai FM/WM radio.

Komplektā iekļautie piederumi

Pārbaudiet un atpazīstiet iepakojuma saturu pēc zemāk esošā saraksta:

- Galvenā ierīce (ar bateriju)
- Lietošanas pamācība.

Ja Jūs kontaktēsieties ar PHILIPS, Jums lūgs pateikt šīs ierīces modeļa un sērijas numurus. Tie norādīti radio pulksteņa apakšā. Pierakstiet šos numurus šeit:

Modeļa Nr. _____

Sērijas Nr. _____

7. PRODUKTA INFORMĀCIJA

Piezīme

- Produkta informācija var tikt mainīta bez iepriekšējā brīdinājuma.

Specifikācijas

Pastiprinātājs

Novērtētā izejas jauda 0.6W RMS

Uztvērējs

Frekvences diapazons FM: 87,5-108 MHz
MW: 520 – 1620kHz

Jutība – Monofoniska, 26dB S/N attiecība FM: < 22dBu
MW: <92 dBuV/m

Meklēšanas jutība FM: <28dBu
MW: <98 dBuV/m

Kopējie harmoniskie traucējumi FM: <3%
MW: <5%

Signāla – trokšņa attiecība FM: > 45dB
MW: > 40 dB

Galvenā informācija

AC jauda 220 – 240V~, 50/60Hz

Strāvas patēriņš aktīvā režīmā <3W

Strāvas patēriņš gaidīšanas režīmā <2W

Izmēri 179.5 x 87 x 76 mm

Svars

Ar iepakojumu 0.7 kg

Galvenā ierīce 0.5 kg

6. CITAS IEZĪMES

Izslēgšanās taimera iestatīšana

Jūs varat iestatīt radio pulksteni, lai tas izslēgtos pēc noteikta laika perioda.

1. Atkārtoti spiediet **SLEEP**, lai izvēlētos laika periodu (minūtēs).
↳ Ja izslēgšanās taimeris ir aktivizēts, displejs rāda **zZ**.

Lai izslēgtu izslēgšanās taimeri,

1. Atkārtoti spiediet **SLEEP**, kamēr **[OFF]** (izslēgt) parādā.



Viesnīcas režīma izvēlēšanās

Viesnīcas režīmā modinātāju var aktivizēt tikai vienu reizi noteiktā laikā, un tas neatkārtos zvanišanu nākamajā dienā.

Turiet nospiestu taustiņu **SLEEP**, tad vienlaicīgi turiet nospiestu taustiņu **AL2** piecas sekundes.

- ↳ **[ON]** (ieslēgts) ir parādīts.

Piezīme

- Lai atgrieztos normālā režīmā, atkārtojiet iepriekš aprakstīto darbību. **[OFF]** (izslēgts) tiek parādīts.

Displeja spožuma regulēšana

Atkārtoti spiediet **REPEAT ALARM/ BRIGHTNESS CONTROL**, lai izvēlētos kādu no dažādiem displeja spožuma līmeņiem: augsts, vidējs un zems.

... JŪSU RADIO PULKSTENIS

Galvenās ierīces apskats

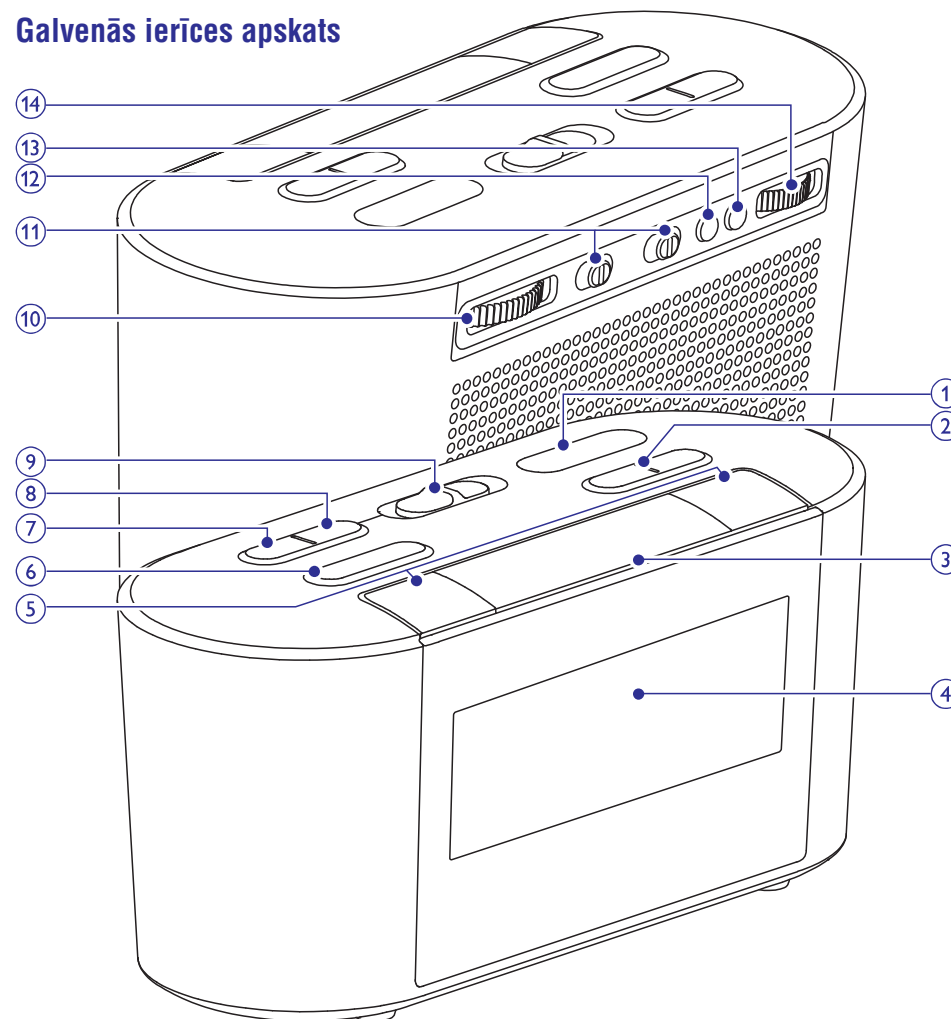

1. FM/ MW frekvences indikators

- Parāda FM/ MW frekvenci.

2. HR/ MIN

- Regulē stundas/ minūtes.

3. REPEAT ALARM/ BRIGHTNESS CONTROL (modinātāja atkārtošana/ displeja spožuma vadība)

- Atkārti modinātāju.
- Regulē displeja spožumu.

... JŪSU RADIO PULKSTENIS

4. Displeja panelis

- Parāda pašreizējo statusu.

5. AL1/ AL2

- Ieslēdz/ izslēdz modinātāju.
- Parāda modinātāja iestatījumus.

6. RADIO

- Ieslēdz vai izslēdz radio.

7. FM/ MW

- Izvēlas FM/ MW diapazonu.

8. SLEEP

- Iestata izslēgšanās taimeris

9. CLOCK/ SET AL1/ SET AL2/ SET TIME (pulkstenis/ 1. – modinātāja iestatīšana/ 2. Modinātāja iestatīšana / laika iestatīšana)

- Iestata laiku/ modinātāja taimeris.
- Parāda laiku.

10. TUNING +/- (uztveršana +/-)

- Uztver radio stacijas.

11. AL1/ AL2/ RADIO/ BUZZER/ (1. modinātājs/ 2. modinātājs/ radio/ skaņas signāls)

- Izvēlas modinātāja avotu 1. modinātājam/ 2. modinātājam.

12. TIME ZONE (laika zona)

- Izvēlas laika zonu.

13. 12/ 24H DST (12 stundu/ 24 stundu formāts/ DST iespēja).

- Izvēlas 12/ 24 stundu formātu.
- Izvēlas dienas gaismas laika taupīšanas (DST) iespēju.

14. VOL +/- (skaļums)

- Regulē skaņas līmeni.

... MODINĀTĀJĀ TAIMERA IESTATĪŠANA

Modināšanas atlikšana

Laikā, kad modinātājs zvina, spiediet taustiņu **REPEAT ALARM/ BRIGHTNESS CONTROL**.

- ↳ Modinātāja zvanišana tiek atlikta, un modinātājs atsāk zvanišanu pēc piecām minūtēm.

Lai regulētu intervālu, pēc kāda atsākt zvanišanu (minūtēs) atkārtoti, spiediet taustiņu **REPEAT ALARM/ BRIGHTNESS CONTROL**.

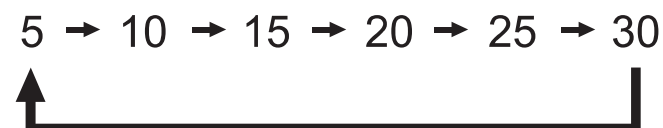

5. RADIO KLAUSĪŠANĀS

Radio staciju uztveršana (5)

Padoms

- Novietojiet antenu pēc iespējas tālāk no Jūsu TV, Videomagnetofona vai citiem starojuma avotiem, lai novērstu nevajadzīgus traucējumus.
- Labākai uztveršanai pilnībā izstiepiet antenu un noregulējiet – tās pozīciju.

Skaļuma regulēšana (6)

4. MODINĀTĀJĀ TAIMERA IESTATĪŠANA

Modinātāja laika iestatīšana (4)

Gaidīšanas režīmā Jūs varat iestatīt divus modinātājus zvanišanai dažādos laikos.

Piezīme

- Modinātāja iestatīšanas režīmā turiet nospiestu taustiņu **HR/ MIN** (stundas/ minūtes) vienu sekundi, un stundu/ minūšu cipari sāk nepārtraukti mainīties.

Modinātāja skaņas izvēlēšanās

Lai izvēlētos pēdējo klausīto radio staciju vai skaņas signālu kā modinātāja skaņu, pārslēdziet **AL1/ AL2 RADIO BUZZ** pa kreisi vai pa labi.

Padoms

- Maigās modināšanas funkcija ir paredzēta visiem modināšanas avotiem.

Modinātāja taimera aktivizēšana/ izslēgšana

1. Spiediet taustiņu **AL1/ AL2**, lai redzētu modinātāja iestatījumus.
2. Atkal spiediet taustiņu **AL1/ AL2**, lai aktivizētu vai izslēgtu modinātāja taimerī.
 - ↳  **1** vai **2** parādās, ja modinātāja taimeris ir ieslēgts, un pazūd, ja tas ir izslēgts.
 - Lai pārtrauktu modinātāju, attiecīgi spiediet **AL1/ AL2**.
 - Modinātājs atkārti modināšanu nākamajā dienā, izņemot, ja tas ieslēgts viesnīcas režīmā.

Piezīme

- Modinātāja zvanišanas laikā Jūs nevarat mainīt skaļumu, griežot **VOL**.

3. DARBĪBU SĀKOT

Uzmanību

- Vadību vai regulējumu lietošana vai citu procedūru veikšana kā šeit paredzēts, var pakļaut bīstamam starojumam vai citai nedrošai darbībai.

Vienmēr sekojiet šajā lietošanas pamācībā uzskaitīto darbību secībai.

Bateriju ievietošana (1)

Brīdinājums

- Eksplozijas risks! Vienmēr glabājiet baterijas pasargātas no karstuma, saules stariem vai uguns. Nekad nemetiet baterijas ugunī.
- Bateriju sastāvā ir ķīmiskas vielas, tāpēc no tām jāatbrīvojas pareizi.
- Pastāv eksplozijas risks, ja baterijas ir ievietotas nepareizi. Nomainiet baterijas tikai ar tā paša tipa vai ekvivalentām baterijām.
- Sargājiet bērnus no piekļūšanas baterijām.

Piezīme

- Kā barošanas avotu Jūs varat izmantot tikai AC strāvu.
- Ja strāvas padeve tiek atslēgta, displeja fona apgaismojums izslēdzas.
- Iepriekš ievietotā CR2032 baterija var dublēt pulksteņa iestatījumus.

Ja indikācija  tiek parādīta, nomainiet bateriju, kā tas parādīts.

Strāvas padeves vada pieslēgšana (2)

! Brīdinājums

- Risks sabojāt ierīci! Pārliecinieties, ka strāvas avota spriegums atbilst tam, kurš norādīts uz radio pulksteņa aizmugures vai apakšā.
- Elektriskā šoka risks! Kad atvienojiet strāvas adapteri, vienmēr izņemiet kontaktu no rozetes. Nekad neraujiet aiz vada.

Iezīme “pieslēgt un iestatīt”

Radio pulkstenim ir iezīme “pieslēgt un iestatīt”. Kad strāvas padeve tiek pieslēgta, pulkstenis tiek iestatīts automātiski.

Laika zonas izvēlēšanās

Pārliecinieties, vai radio pulksteņa laiks atbilst vietējam laikam. Ja tas tā nav, noregulējiet laika zonas iestatījumus atbilstoši Jūsu atrašanās vietai.

1. Gaidīšanas režīmā nospiediet **TIME ZONE** (laika zona).
↳ Pašreizējās laika zonas numurs mirgo displeja panelī.
2. Atkārtoti spiediet taustiņu **TIME ZONE**, lai izvēlētos laika zonu (pieejams no -1 līdz +12).

Eiropai:

Rietumeiropas laiks (WET)	+0
Centrāleiropas laiks (CET)	+1 (noklusētās vides iestatījums)
Austrumeiropas laiks (EET)	+2
Maskavas Standarta laiks (MST)	+3

Pulksteņa iestatīšana (3)

Gaidīšanas rezultātā Jūs pulksteni varat iestatīt automātiski.

✳ Padoms

- Pulksteņa iestatīšanas režīmā turiet nospiestu taustiņu **HR/ MIN** (stundas/ minūtes) vienu sekundi, un stundu/ minūšu cipari sāk nepārtraukti palielināties vai samazināties.

DST (dienas gaismas taupīšanas laiks) režīms

Valstīm, kurās pastāv dienas gaismas taupīšanas laiks (DST), radio pulkstenis piedāvā Jums DST iespēju, lai noregulētu pulkstenim vasaras laiku.

Gaidīšanas režīmā turiet nospiestu taustiņu **12/ 24 H/ DST** (stundas/ minūtes) divas sekundes.

- ↳ Pulkstenis pāriet vienu stundu uz priekšu un [DST] tiek parādīts.

✳ Padoms

- Lai izietu no DST režīma, atkārtojiet iepriekš aprakstīto darbību.
- Lai izvēlētos 12/ 24 stundu formātu, atkārtoti spiediet taustiņu **12/ 24H DST**.