



Let's make things better

PHILIPS

AJ 3260 - Clock radio

English
Français
Español
Deutsch
Nederlands
Italiano

Printed in Hong Kong

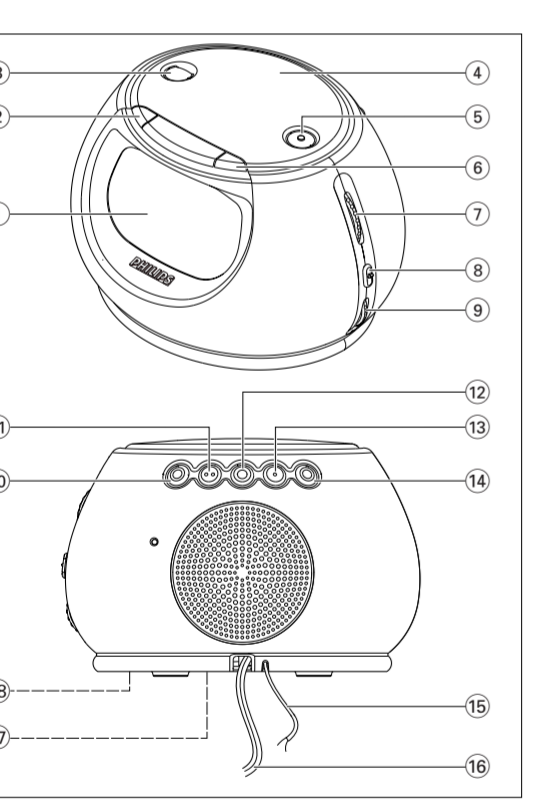

Important notes for users in the U.K.

Mains plug
This apparatus is fitted with an approved 13 Amp plug. To change a fuse in this type of plug proceed as follows:

- Remove fuse cover and fuse.
- Fix new fuse which should be a BS1362 5 Amp, A.S.T.A. or BSI approved type.
- Refit the fuse cover.

If the fitted plug is not suitable for your socket outlets, it should be cut off and an appropriate plug fitted in its place. If the mains plug contains a fuse, this should have a value of 5 Amp. If a plug without a fuse is used, the fuse at the distribution board should not be greater than 5 Amp.

***Note:** The severed plug must be disposed of to avoid a possible shock hazard should it be inserted into a 13 Amp socket elsewhere.*

How to connect a plug

The wires in the mains lead are coloured with the following code: blue = neutral (N), brown = live (L). As these colours may not correspond with the colour markings identifying the terminals in your plug, proceed as follows:

- Connect the blue wire to the terminal marked N or coloured black.
- Connect the brown wire to the terminal marked L or coloured red.
- Do not connect either wire to the earth terminal in the plug, marked E (or ⏏) or coloured green (or green and yellow).

Before replacing the plug cover, make certain that the cord grip is clamped over the sheath of the lead - not simply over the two wires.

Copyright in the U.K.
Recording and playback of material may require consent. See Copyright Act 1956 and The Performer's Protection Acts 1958 to 1972.

English

CONTROLS

- DISPLAY** - shows clock and alarms (small display) times and status
- AL 1** - selects alarm 1 mode: OFF/ RADIO
- RADIO ON / SLEEP**
 - activates the radio for sleep function, and to select the sleep time
 - switches the radio on
- REPEAT ALARM / BRIGHTNESS CONTROL**
 - switches off the alarm for a 8-9 minute period
 - changes display illumination brightness
 - stops SLEEP function
- RADIO OFF / ALARM RESET**
 - stops active alarm for 24 hours
 - stops RADIO / SLEEP function
- AL 2** - selects alarm 2 mode: OFF/ BUZZER / COCKCROW
- TUNING** - tunes to radio stations
- BAND** - select FM-AM (MW or LW) waveband
- VOLUME** - adjusts the sound level
- MINUTES** - adjusts the minutes for clock and alarm times
- SET ALARM 2**: sets the alarm 2 time
- SET TIME**: sets the clock time
- SET ALARM 1**: sets the alarm 1 time
- HOUR**: adjusts the hours for the clock and alarm times
- Pigtail** - improves FM reception
- Mains lead** - connect to your AC mains supply
- Battery door** - opens to store a **3 x R6/UM3/AA** batteries (not included) for clock memory backup
- RESET** - press if the set / display does not react to operation of any button

MAINS SUPPLY AND DEMO MODE

- Check if the mains supply, as shown on the **type plate located on the bottom of the set**, corresponds to your local mains supply. If it does not, consult your dealer or service centre.
- Connect the mains plug to the wall socket. The mains supply is now switched on. The start-up display lights up briefly, followed by the **PHILIPS demo mode**
 - ***PH..IL.IPS*** scrolls across the display continuously.
 - Press **AL 2** button during the demo mode to listen to the cockcrow demo.
 - Press **SET TIME** or **RADIO ON / SLEEP** to exit the demo mode, before you set the times or switch on the Radio.
- To disconnect the set from the mains supply completely, withdraw the mains plug from the wall socket.

For users in the U.K.: please follow the instructions on the bottom of this sheet.

Standby power consumption3W

CLOCK MEMORY BACKUP

The clock memory backup allows your alarm and clock time settings to be stored for up to a day when there is a power interruption e.g. power failure. The complete clock radio and display illumination will be switched off. Only the clock time will be displayed.

- Remove the battery door and insert a **3 x R6/UM3/AA** batteries (not included) for backup.
- Replace the battery door.

To view the clock time:

- Press the **REPEAT ALARM / BRIGHTNESS CONTROL** button.
- The time display lights up for 10 seconds.
- As soon as the power supply returns, the display will indicate the correct time.

Battery safety

- Replace batteries once a year, or as often as necessary.
- Old and new or different types of batteries should not be used in combination. Batteries contain chemical substances, so they should be disposed of properly.

Batteries contain chemical substances so should be disposed of properly.

BASIC FEATURES

Illumination brightness

Press **REPEAT ALARM / BRIGHTNESS CONTROL** once or more.

- The brightness of the display will change in this sequence: **bright** → **dim** → **backlight off**

***Note:** When the alarm or SLEEP function is active, the brightness cannot be adjusted.*

SETTING THE CLOCK AND ALARM TIMES

The time is displayed using the 24-hour clock.

- Press **SET TIME** or **SET ALARM 1 (or 2)** to enter the respective clock or alarm time setting mode.
 - The clock time or the alarm time display flashes.
 - If **SET TIME** is pressed, you will hear one beep.
- Hold down or press **HOUR** or **MINUTES** repeatedly to set and adjust the hours and minutes respectively. Release **HOUR** or **MINUTES** when you have reached the correct setting.
- After both the hours and minutes are set, press **SET TIME** or **SET ALARM 1 (or 2)** to confirm the setting.
 - If **SET TIME** is pressed, you will hear two short beeps.
 - Time setting is also automatically confirmed 10 seconds after you set the time.
 - It is not possible to adjust the alarm time during an alarm call or the repeat alarm mode.

RADIO

- Press **RADIO ON / SLEEP** once to switch on the radio.
 - Select your waveband using the **BAND** switch.
 - Adjust **TUNING** to find your radio station.
 - Adjust the sound using **VOLUME**.
 - Press **RADIO OFF / ALARM RESET** to switch off.
- To improve reception:**
 - For **FM**, extend and position the pigtail fully to obtain optimum reception.
 - For **AM (MW or LW)**, the set is provided with a built-in aerial. Direct the aerial by adjusting the position of your clock radio.

SETTING THE ALARM

GENERAL
If you wish to use the alarm, first set the alarm time before selecting your choice of two alarm modes, radio or buzzer/cockcrow. The alarm display is shown constantly, and the alarm indicator appears if the alarm is set.

- To select the radio alarm, press **AL 1** button once. The **AL 1** display and **⏏** appear.
 - Make sure you have adjusted the volume loud enough to wake you!
- To select the buzzer or cockcrow alarm, press **AL 2** button once or more. The **AL 2** display and **⏏** or **🐓** appear.
 - Within seconds, your gentle wake alarm :
 - Buzzer option - increases its beep tone frequency.
 - Cockcrow option - increases volume.

Français

SWITCHING OFF THE ALARM

There are three ways of switching off the alarm. Unless you cancel the alarm completely, the **24 hour alarm reset option** will be automatically selected after 59 minutes from when the alarm first goes off.

24 HOUR ALARM RESET

If you want the alarm mode to be stopped immediately but also wish to retain the same alarm setting for the following day:

- Press **RADIO OFF / ALARM RESET**.
 - You will hear a beep tone confirming 24 hour reset activation. The respective alarm display appears.

REPEAT ALARM

This repeats your alarm call at 8-9 minute intervals.

- During the alarm call, press **REPEAT ALARM / BRIGHTNESS CONTROL**.
 - The alarm indicator flashes during repeat alarm.
- Repeat if desired.

CANCELING THE ALARM COMPLETELY

- During alarm activated or repeat alarm mode, press and hold the **AL 1** or **AL 2** button for more than 2 seconds. Alarm will be switched off completely.
 - The selected alarm symbol and set alarm time disappear.

SLEEP

About Sleep

This set has a built-in sleep timer, which enables the radio to be automatically switched off after a set period of time. There are four sleep time options.

- Setting and switching off SLEEP**
- Press **RADIO ON / SLEEP** to switch on the radio.
 - The display shows in sequence **ON**, and the sleep time options:
 - SL: 60. SL: 30. SL: 15 and OFF.**
 - To cancel sleep, press either:
 - RADIO OFF / ALARM RESET.**
 - REPEAT ALARM / BRIGHTNESS CONTROL.**
 - RADIO ON / SLEEP** once or more until **⏏** disappears from the display.

Consumption de puissance en attente3W

SAUVEGARDE DES RÉGLAGES DE L'HORLOGE

Les piles de secours vous permettent de garder les réglages de l'horloge et de l'alarme en mémoire pendant une journée si l'alimentation vient à être interrompue, par ex. en cas de coupure de courant. L'écran d'affichage du radio-réveil s'éteint complètement.

MAINTENANCE

- If you do not intend to use the set for a long time, withdraw the mains plug from the wall socket. In addition to this, it is advisable to remove the battery from the clock radio. This will prevent any danger of leakage and the clock radio will not be damaged.
- Do not expose the set to humidity, rain, sand or excessive heat caused by heating equipment or direct sunlight.
- To clean the set, use a soft, slightly dampened chamois leather. Do not use any cleaning agents containing alcohol, ammonia, benzene or abrasives as these may harm the housing.

ENVIRONMENTAL INFORMATION

We have reduced packaging to the minimum for easy separation into two materials: paper and cardboard.

Your set consists of materials which can be recycled if disassembled by a specialized company. **Please observe local regulations on the disposal of packing materials and old equipment.**

TROUBLESHOOTING

If a fault occurs, first check the points listed below before taking the set for repair. If you are unable to remedy a problem by following these hints, consult your dealer or service centre.

***WARNING:** Under no circumstances should you try to repair the set yourself, as this will invalidate the guarantee. Do not open the set as there is a risk of electric shock!*

No sound

– Volume not adjusted

– Adjust the volume

No display backlight / radio and alarm do not function

- AC mains plug not securely connected
- Connect plug properly

Display error/ no reaction to any controls

- Electrostatic discharge
- Press the **RESET** hole on the bottom of the set with a ball-pen. Or disconnect set from power supply for 5 minutes, then re-plug
- Continuous crackling and hiss noise during AM reception**
 - Interference from other electrical equipment e.g. TVs, computers, fluorescent lamps
 - Move the clock radio away from electrical equipment

Intermittent crackling sound during FM reception

- Weak signal
- Extend and position the pigtail aerial

The alarm does not function

- Alarm time/ mode not set
- See **SETTING THE ALARM**
- Volume too low for radio
- Increase the volume
- *RADIO not tuned to a radio station*
- Tune to a station

REGLAGE DE L'HORLOGE

GENERALITES
Si vous souhaitez utiliser l'alarme, réglez l'heure de l'alarme avant de sélectionner parmi les deux modes d'alarme, radio ou sonnerie. L'heure d'activation de l'alarme est indiquée à l'affichage en continu et l'indicateur de l'alarme apparaît à l'affichage lorsque l'alarme est active.

Pour sélectionner l'alarme radio, appuyez une fois sur le bouton **AL 1**. **AL 1** et **⏏** apparaissent à l'affichage.

- Assurez-vous que le volume sonore soit à un niveau suffisant pour que vous puissiez entendre l'alarme!

- Pour sélectionner la sonnerie ou le chant du coq, appuyez une fois ou répétitivement sur le bouton **AL 2**. **AL 2**, **AL 2** ou **🐓** apparaissent à l'affichage.
- Après quelques secondes, l'alarme retentit :
 - Option sonnerie - ipour augmenter la fréquence du bip sonore.
 - Option chant du coq - pour augmenter le volume sonore.

BOUTONS DE COMMANDE

- Affichage** - Affichage des heures et statuts de l'horloge et et de l'alarme (petit écran d'affichage)
- AL 1** - sélection du mode alarme 1: OFF/ RADIO
- RADIO ON / SLEEP**
 - activation du mode de mise en sommeil et réglage du temps avant mise en sommeil
 - Pour mettre la radio en marche
- REPEAT ALARM / BRIGHTNESS CONTROL**
 - désactivation de l'alarme pour une période de 8-9 minutes
 - modification de la luminosité à l'affichage
 - désactivation de la fonction SLEEP
- RADIO OFF / ALARM RESET**
 - désactivation de l'alarme pendant 24 heures
 - désactivation de la fonction RADIO / SLEEP
- AL 2** - sélection du mode alarme 2: OFF/ BUZZER / COCKCROW
- TUNING** - syntonisation de stations radio
- BAND** - sélection des bandes radio FM-AM (MW ou LW)
- VOLUME** - ajustement du volume sonore
- MINUTES** - réglage des minutes de l'horloge et de l'alarme
- SET ALARM 2**: réglage de l'heure d'activation de l'alarme 2
- SET TIME**: réglage de l'heure de l'horloge
- SET ALARM 1**: réglage de l'heure d'activation de l'alarme 1
- HOUR**: réglage des heures de l'horloge et de l'alarme
- Antenne** - amélioration de la réception radio FM
- Cordon d'alimentation** - branchement sur source d'alimentation Courant Alternatif
- Trappe du Compartiment à piles** - ouvrez et installez **3 piles R6/UM3/AA** (non fournies) pour la sauvegarde des réglages de l'horloge en mémoire
- RESET** - appuyez si l'appareil / l'affichage ne répond pas à l'activation des boutons de commande

ALIMENTATION ET MODE DEMO

- Assurez-vous que la tension recommandée pour la source d'alimentation spécifiée sur la **plaque signalétique située sur l'envers de l'appareil**, corresponde à la tension du secteur dans votre localité. Dans la négative, consultez votre vendeur ou service des réparations le plus proche.
- Branchez le cordon d'alimentation sur le secteur. L'appareil est désormais alimenté. L'affichage initial s'illumine brièvement suivi du mode de **PHILISATION PHILIPS**.
 - ***PH..IL.IPS*** se met à défiler en continu à l'affichage.
- Appuyez sur le bouton **AL 2** en mode de démonstration pour un démo du chant du coq.
 - L'affichage indique consécutivement **ON**, puis les options de temps avant mise en sommeil: **SL: 60. SL: 30. SL: 15 et OFF**
- Appuyez sur **SET TIME** ou **RADIO ON / SLEEP** pour sortir du mode de démonstration, avant de procéder au réglage de l'heure ou mettre la radio en marche.
- Pour couper l'alimentation de l'appareil, débranchez le cordon d'alimentation du secteur.

Consumption de puissance en attente3W

SAUVEGARDE DES RÉGLAGES DE L'HORLOGE

Les piles de secours vous permettent de garder les réglages de l'horloge et de l'alarme en mémoire pendant une journée si l'alimentation vient à être interrompue, par ex. en cas de coupure de courant. L'écran d'affichage du radio-réveil s'éteint complètement.

- Enlevez la trappe du compartiment à piles et insérez **3 piles R6/UM3/AA** (non fournies) pour la sauvegarde des réglages de l'horloge en mémoire.
- Remettez la trappe du compartiment à pile en place.

Pour afficher l'heure de l'horloge uniquement:

- Presser le bouton **REPEAT ALARM / BRIGHTNESS CONTROL**.
- L'heure s'illumine pendant 10 secondes à l'affichage.
- Lorsque le courant est rétabli, l'horloge indique l'heure exacte à l'affichage.

Mesures de sécurité relatives aux piles

- Remplacez les piles une fois par an ou aussi souvent que nécessaire.
- Ne pas mélanger des piles neuves avec des piles usées ni mélanger des piles de types différents.

Les piles contiennent des substances chimiques nocives. Débarressez-vous de vos piles usées de façon appropriée.

CARACTÉRISTIQUES DE BASE

Luminosité à l'Affichage
Appuyez une fois ou répétitivement sur le bouton **REPEAT ALARM / BRIGHTNESS CONTROL**.

- La luminosité à l'affichage est ajustée suivant la séquence: **brillant** → **sombre** → **pas d'éclairage**

***Note:** Lorsque la fonction d'alarme ou SLEEP est active, la luminosité à l'affichage ne peut être ajustée.*

MISE A L'HEURE DE L'HORLOGE ET DE L'ALARME

L'heure est affichée suivant le format de 24 heures.

- Appuyez sur **SET TIME** ou **SET ALARM 1 (ou 2)** pour entrer en mode de réglage de l'horloge ou de l'alarme respectivement.
 - L'heure de l'horloge ou de l'alarme se met à clignoter à l'affichage.
 - Lorsque vous appuyez sur **SET TIME**, un bip sonore se fait entendre.
- Restez appuyé sur ou appuyez répétitivement sur **HOUR** ou **MINUTES** pour régler les heures et les minutes respectivement. Réglez **HOUR** ou **MINUTES** lorsque vous avez achevé le réglage.
- Après avoir réglé les heures et les minutes, appuyez sur **SET TIME** ou **SET ALARM 1 (ou 2)** pour confirmer les réglages.
 - Lorsque vous appuyez sur **SET TIME**, deux bips sonores très brefs se font entendre.

- Les réglages de l'horloge sont confirmés automatiquement 10 secondes après avoir procédé au réglage de l'heure.
- Il n'est pas possible de régler l'heure de l'alarme lorsque l'alarme retentit ou en mode de répétition de l'alarme.

RADIO

- Appuyez une fois sur **RADIO ON / SLEEP** pour mettre la radio en marche.
- Sélectionnez la bande radio de votre choix grâce au sélecteur de bandes **BAND**
- Utilisez le bouton de réglage **TUNING** pour rechercher la station radio de votre choix.
- Utilisez le bouton de réglage du **VOLUME** pour régler le volume sonore à votre convenance.
- Appuyez sur **RADIO OFF / ALARM RESET** pour éteindre la radio.

Pour améliorer la réception radio:

- Pour la réception des ondes **FM**, étendez l'antenne sur toute sa longueur et orientez-la jusqu'à ce que la réception soit optimale.
- Pour la réception des ondes **AM (MW ou LW)**, l'appareil est équipé d'une antenne en ferrite intégrée. Orientez l'antenne en faisant pivoter le radio-réveil.

REGLAGE DE L'ALARME

GENERALITES

Si vous souhaitez utiliser l'alarme, réglez l'heure de l'alarme avant de sélectionner parmi les deux modes d'alarme, radio ou sonnerie. L'heure d'activation de l'alarme est indiquée à l'affichage en continu et l'indicateur de l'alarme apparaît à l'affichage lorsque l'alarme est active.

- Pour sélectionner l'alarme radio, appuyez une fois sur le bouton **AL 1**. **AL 1** et **⏏** apparaissent à l'affichage.
 - Assurez-vous que le volume sonore soit à un niveau suffisant pour que vous puissiez entendre l'alarme!
- Pour sélectionner la sonnerie ou le chant du coq, appuyez une fois ou répétitivement sur le bouton **AL 2**. **AL 2**, **AL 2** ou **🐓** apparaissent à l'affichage.
- Après quelques secondes, l'alarme retentit :
 - Option sonnerie - ipour augmenter la fréquence du bip sonore.
 - Option chant du coq - pour augmenter le volume sonore.

COMMENT ÉTEINDRE L'ALARME

Il y a trois façons d'éteindre l'alarme. A moins que vous ne souhaitiez désactiver l'alarme complètement, l'option de **réactivation de l'alarme après 24 heures** est sélectionnée automatiquement 59 minutes après activation de l'alarme.

REACTIVATION DE L'ALARME APRES 24HRS

Si vous souhaitez désactiver l'alarme immédiatement tout en gardant les réglages de l'alarme en mémoire pour le lendemain:

- Appuyez sur **RADIO OFF / ALARM RESET**.
 - Un bip sonore se fait entendre pour confirmer le mode de réactivation de l'alarme après 24 heures. L'alarme respective apparaît à l'affichage.

REPETITION DE L'ALARME

Cette répétition permet de faire retentir l'alarme par intervalles de 8-9 minutes.

- Lorsque l'alarme retentit, appuyez sur **REPEAT ALARM / BRIGHTNESS CONTROL**.
 - L'indicateur de l'alarme se met à clignoter à l'affichage en mode de répétition de l'alarme.
- Répétez si nécessaire.

DÉSACTIVATION COMPLÈTE DE L'ALARME

- Lorsque l'alarme est activée ou en mode de répétition de l'alarme, pressez et restez appuyé sur le bouton **AL 1** ou **AL 2** pendant plus de 2 secondes. L'alarme est désactivée complètement.
- Le symbole et l'heure de l'alarme sélectionnée disparaissent de l'affichage.

SLEEP (MISE EN SOMMEIL)

Au sujet de la fonction Sleep

Cet appareil est équipé d'une minuterie intégrée de mise en sommeil qui vous permet d'éteindre automatiquement la radio après une certaine période de temps prédéterminée. Il y a quatre options de mise en sommeil.

Réglage et désactivation de la fonction SLEEP

- Appuyez sur **RADIO ON / SLEEP** pour mettre la radio en marche.
 - En l'espace d'1 seconde, appuyez de nouveau une fois ou répétitivement sur **RADIO ON / SLEEP** pour sélectionner le temps avant mise en sommeil.
 - L'affichage indique consécutivement **ON**, puis les options de temps avant mise en sommeil: **SL: 60. SL: 30. SL: 15 et OFF**
- Pour désactiver la fonction de mise en sommeil, appuyez soit sur:
 - RADIO OFF / ALARM RESET.**
 - REPEAT ALARM / BRIGHTNESS CONTROL.**
 - RADIO ON / SLEEP** une fois ou répétitivement jusqu'à ce que **⏏** disparaisse de l'affichage.

ENTRETIEN