

Радиоприемник с часами



Let's make things better.



PHILIPS

AJ 3225 - Радиоприемник с часами

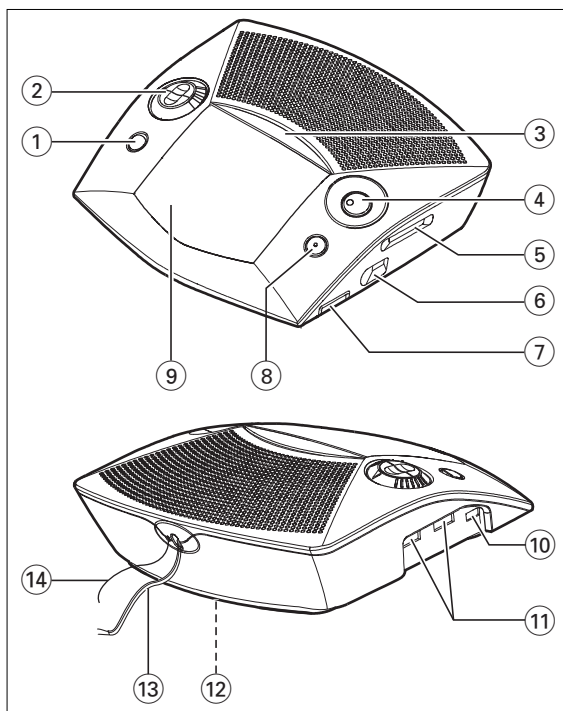

ЭЛЕМЕНТЫ КОНСТРУКЦИИ И ОРГАНЫ УПРАВЛЕНИЯ

- ① Кнопка «**SLEEP**» [Выключение по истечении заданного времени] - активирует таймер выключения радиоприемника по истечении заданного времени;
- задает время срабатывания таймера выключения.
- ② **Регулятор настройки часов**
- положение «**CLOCK**» [Часы]: для начала отсчета текущего времени;
- положение «**SET ALARM 1**» [Настройка будильника 1]: активирует режим настройки будильника 1;
- положение «**SET ALARM 2**» [Настройка будильника 2]: активирует режим настройки будильника 2;
- положение «**SET TIME**» [Настройка часов]: активирует режим настройки часов;
- кнопки **▲** и **▼**: задают значения часов/минут текущего времени и времени срабатывания будильника.
- ③ Кнопка «**SLEEP OFF/REPEAT ALARM**» [Деактивация таймера выключения/Повторяющееся срабатывание будильника]
- деактивирует таймер выключения радиоприемника по истечении заданного времени;
- выключает работающий будильник на 6-7 минут.
- ④ **Индикатор частоты** - показывает частоту настройки радиоприемника в выбранном вами диапазоне.
- ⑤ Регулятор «**TUNING**» [Настройка] - осуществляет настройку на радиостанции.
- ⑥ Переключатель «**BAND**» [Диапазон] - позволяет выбирать диапазон радиочастот FM/MW (AM или LW).
- ⑦ Регулятор «**VOLUME**» [Громкость] - задает уровень громкости звука.
- ⑧ Кнопка «**ALARM RESET**» [Перенастройка будильника на то же время] - выключает работающий будильник на 24 часа.
- ⑨ **Дисплей** - отображает индикации текущего времени/времени настройки будильника и функционального состояния аппарата.
- ⑩ Переключатель «**RADIO OFF/ON**» [Радиоприемник выключен/включен] - выключает/включает радиоприемник.
- ⑪ Переключатели «**ALARM 1**» [Будильник 1] и «**ALARM 2**» [Будильник 2]
- положение «**OFF**» [Выключен]: выключает будильник 1 или 2;
- положение «**RAD**» [Радио]: включает радиоприемник при срабатывании будильника 1 или 2;
- положение «**BUZ**» [Звуковой сигнал]: активирует звуковой сигнал будильника 1 или будильника 2.
- ⑫ **Крышка батарейного отсека** - открывается для установки **9-вольтовой батарейки типа 6F22** (не прилагается), обеспечивающей резервное питание часов.
- ⑬ **Шнур питания** - для подачи питания от сети переменного тока.
- ⑭ **Проволочная антенна** - улучшает прием в диапазоне FM.

ВВОД В ЭКСПЛУАТАЦИЮ

ИСТОЧНИК ПИТАНИЯ

- 1 Проверьте, совпадают ли параметры питания от сети переменного тока, указанные на **табличке с техническими данными, расположенной на днище аппарата**, с параметрами местной электросети. Если не совпадают, обратитесь по месту приобретения аппарата или в сервисный центр.
- 2 Подсоедините шнур питания к стенной розетке.
- 3 Для того чтобы полностью отключить аппарат от сети, отсоедините шнур питания от стенной розетки.

РЕЗЕРВНОЕ ПИТАНИЕ ЧАСОВ

Резервное питание часов обеспечивает сохранение настроек часов и будильника в памяти аппарата в течение суток при прерывании подачи питания, например в случае нарушения сетевого энергоснабжения. В подобных случаях аппарат и подсветка дисплея выключаются. При возобновлении подачи питания на дисплее отображается правильное значение времени.

- 1 Снимите крышку батарейного отсека и вставьте **9-вольтовую батарейку типа 6F22** (не прилагаются) для обеспечения резервного питания.
- 2 Установите крышку батарейного отсека на место.

ПРИМЕЧАНИЕ:

Если батарейка для резервного питания не будет вставлена или прерывание питания продлится более суток, часы и будильник нужно будет настроить заново.

Батарейки содержат химически активные вещества, поэтому от них следует избавляться надлежащим образом.

Мощность, потребляемая в режиме ожидания 3 Вт



Посетите Интернет-сайт Philips по адресу <http://www.philips.com>

РАДИОПРИЕМНИК

Данный аппарат можно использовать только как радиоприемник!

- 1 Переведите переключатель «**RADIO** OFF/ON» [Радиоприемник выключен/включен] в положение «**ON**», чтобы включить радиоприемник.
- 2 Выберите диапазон радиочастот с помощью переключателя «**BAND**» [Диапазон].
- 3 Пользуясь регулятором «**TUNING**» [Настройка], настройтесь на желаемую радиостанцию.
- 4 Поворачивая регулятор «**VOLUME**» [Громкость], отрегулируйте уровень громкости.
- 5 Для выключения радиоприемника переведите переключатель «**RADIO** OFF/ON» в положение «**OFF**».

Для улучшения радиоприема:

в диапазоне FM:

вытяните проволочную антенну и расположите ее так, чтобы обеспечивался наилучший прием.

в диапазоне AM:

определите наилучшую ориентацию встроенной антенны, изменяя положение аппарата.

НАСТРОЙКА ЧАСОВ И БУДИЛЬНИКА

Время отображается в 24-часовом формате.

ВНИМАНИЕ!

Чтобы точно настроить часы и будильник, кнопки ▲ и ▼ надо нажимать по отдельности, а не одновременно.

- 1 Поверните регулятор настройки часов в положение «**SET TIME**» [Настройка часов], «**SET ALARM 1**» [Настройка будильника 1] или «**SET ALARM 2**» [Настройка будильника 2], чтобы настроить, соответственно, часы или один из будильников.
- 2 Последовательно нажимайте кнопку ▲ или ▼ либо нажмите и удерживайте соответствующую кнопку, чтобы скорректировать значения часов и минут.
- 3 Перестаньте нажимать или отпустите кнопку ▲ или ▼, когда будет достигнуто надлежащее значение настройки.
- 4 Настроив значения часов и минут, поверните регулятор настройки часов в положение «**CLOCK**» [Часы], чтобы начался отсчет текущего времени.

ВЫБОР РЕЖИМА СРАБАТЫВАНИЯ БУДИЛЬНИКА

ОБЩИЕ СВЕДЕНИЯ

Если вы хотите пользоваться будильником, сначала нужно задать время его срабатывания. Можно выбрать один из двух режимов срабатывания будильника: включение радиоприемника или включение звукового сигнала.

- Выберите режим срабатывания будильника путем установки переключателя «**ALARM 1**» [Будильник 1] или «**ALARM 2**» [Будильник 2] в положение «**RAD**» [Радио] или «**BUZ**» [Звуковой сигнал].

→ 2 звуковых сигнала настроены на одну и ту же громкость, которая не регулируется. При срабатывании будильника звучит сигнал низкого тона, а при срабатывании будильника 2 - сигнал высокого тона.

ОТКЛЮЧЕНИЕ БУДИЛЬНИКА

Предусмотрены три способа отключения будильника. Если вы не отключите будильник полностью, то через 59 минут после окончания его первого срабатывания будет автоматически выбрана опция перенастройки будильника на то же время.

ПЕРЕНАСТРОЙКА БУДИЛЬНИКА НА ТО ЖЕ ВРЕМЯ

Если вы хотите немедленно выключить будильник, но также хотите сохранить ту же установку будильника на следующий день:

- Когда звучит будильник, нажмите кнопку «**ALARM RESET**» [Перенастройка будильника на то же время].

ПОЛНОЕ ОТКЛЮЧЕНИЕ БУДИЛЬНИКА

Для того чтобы отменить настройку будильника до истечения времени, оставшегося до его срабатывания, или во время его срабатывания:

- Переведите переключатель «**ALARM 1**» или «**ALARM 2**» в положение «**OFF**» [Выключен].

ПОВТОРЯЮЩЕЕСЯ СРАБАТЫВАНИЕ БУДИЛЬНИКА

Эта функция вызывает повтор срабатывания будильника через каждые 6-7 минут.

- 1 Когда звучит будильник, нажмите кнопку «**SLEEP OFF/REPEAT ALARM**» [Деактивация таймера выключения/Повторяющееся срабатывание будильника].

- 2 При желании повторите предыдущее действие не позднее 59 минут.

ФУНКЦИЯ ВЫКЛЮЧЕНИЯ ПО ИСТЕЧЕНИИ ЗАДАННОГО ВРЕМЕНИ

О функции выключения по истечении заданного времени

Данный аппарат имеет встроенный таймер, обеспечивающий его автоматическое выключение во время работы радиоприемника по истечении времени настройки таймера. При использовании этой функции вы можете, к примеру, откинуться на спинку дивана и, слушая радиопередачу, заснуть. Максимальное время настройки таймера выключения составляет 59 минут.

Настройка таймера выключения

- 1 Убедитесь, что регулятор настройки часов находится в положении «**CLOCK**» [Часы].
 - 2 Установите переключатель «**RADIO** OFF/ON» [Радиоприемник выключен/включен] в положение «**OFF**».
 - 3 Задайте время срабатывания таймера нажатием кнопки «**SLEEP**» [Выключение по истечении заданного времени]. Удерживайте кнопку нажатой, и на дисплее начнется обратный отсчет времени от 0:59 до 0:00 минут. При достижении требуемого значения времени отпустите кнопку.
- Для отмены функции выключения по истечении заданного времени или выключения приемника до наступления времени срабатывания таймера нажмите кнопку «**SLEEP** OFF/**REPEAT ALARM**».

УХОД ЗА АППАРАТОМ

- Если вы не собираетесь пользоваться аппаратом длительное время, выньте вилку шнура питания из стенной розетки. Кроме того, рекомендуем вынуть из аппарата батарейку. Это предотвратит опасность утечки электролита и сопутствующего повреждения аппарата.
- Не подвергайте аппарат воздействию высокой влажности, дождя, песка или избыточного тепла со стороны нагревательного оборудования или прямого солнечного света.
- Для чистки аппарата пользуйтесь мягким, слегка увлажненным кусочком замши. Не используйте никакие чистящие средства, содержащие спирт, аммиак, бензин или абразивные частицы, так как они могут повредить корпус аппарата.

ИНФОРМАЦИЯ ОБ ОХРАНЕ ОКРУЖАЮЩЕЙ СРЕДЫ

Мы свели количество упаковочных материалов к минимуму для их легкого разделения на два материала - бумагу и картон.

Данный аппарат изготовлен из материалов, которые можно использовать повторно после разборки изделия работниками специализированной компании. Пожалуйста, избавляйтесь от упаковочных материалов и отслужившего свой срок оборудования в соответствии с местным законодательством.

Данное изделие соответствует требованиям по защите от внешних радиопомех, действующим на территории Европейского союза.

На днище аппарата есть табличка с техническими данными.

НАХОЖДЕНИЕ И УСТРАНЕНИЕ НЕИСПРАВНОСТЕЙ

В случае появления той или иной неполадки прочтите, прежде чем обращаться в службу ремонта, приведенную ниже информацию. Если вам не удастся устранить проблему, следуя нижеизложенным рекомендациям, обратитесь по месту приобретения аппарата или в сервисный центр.

ПРЕДУПРЕЖДЕНИЕ:

Ни при каких обстоятельствах не пытайтесь ремонтировать аппарат самостоятельно, поскольку это лишает вас права на гарантийное обслуживание. Не вскрывайте аппарат: это может привести к поражению электрическим током.

Проблема

- *Возможная причина*
- Способ устранения

Нет звука.

- *Регулятор громкости установлен на минимум.*
- Отрегулируйте громкость.

Эпизодическое потрескивание звука при приеме радиопередачи диапазона FM.

- *Слабый сигнал.*
- Вытяните и надлежащим образом расположите проволочную антенну.

Непрерывное потрескивание звука/шипящие шумы при приеме радиопередачи диапазона MW (AM/LW).

- *Электromагнитные помехи от телевизора, компьютера, люминесцентной лампы или иного устройства.*
- Увеличьте расстояние между аппаратом и другим электрооборудованием.

Не работает будильник.

- *Не задано время срабатывания будильника и/или не выбран режим срабатывания будильника.*
- Задайте время срабатывания будильника и/или выберите режим срабатывания будильника.
- *Заданный уровень громкость слишком мал для радиоприемника.*
- Отрегулируйте громкость.
- *При выборе режима срабатывания будильника «RADIO» [Радио] радиоприемник не настроен ни на какую радиостанцию.*
- Выполните настройку на радиостанцию.