

Clock Radio

AI3160



*Let's make things better.*



**PHILIPS**

## Clock radio

English

Français

Español

Deutsch

Nederlands

Italiano

Svenska

Dansk

Suomi

Português

Polski

Ἑλληνικά

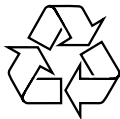

Meet Philips at the Internet  
<http://www.philips.com>

Printed in China

PA234

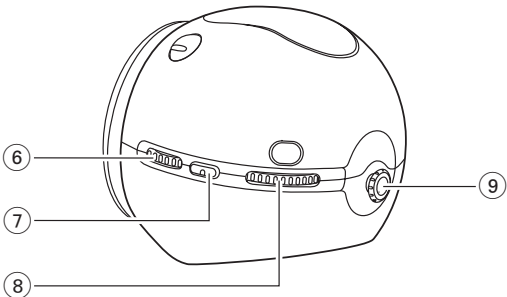
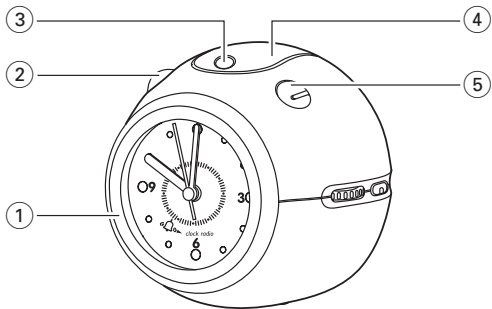

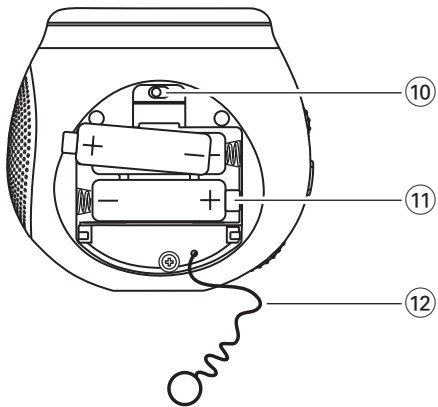

# Polski

## PRZEGLĄD FUNKCJI

- ① **ALARM ►** - nastawianie czasu budzenia
- ② **RADIO ON/OFF** - włączanie/wyłączanie radia
- ③ **ALARM INDICATOR**
- ④ **REPEAT ALARM - LIGHT**
  - wyłączenie sygnału budzenia na 5 minut
  - włączanie/wyłączanie podświetlenia wyświetlacza
- ⑤ **ALARM OFF/ON** - wyłączanie/włączanie budzika.
- ⑥ **VOLUME** - regulacja głośności
- ⑦ **BAND** - wybieranie zakresu fal FM-MW (lub LW)
- ⑧ **TUNING** - strojenie radioodbiornika
- ⑨ **PULL-TIME SET** - regulacja zegara
- ⑩ **RADIO•ALARM•BUZZ** - wybór sposobu budzenia
- ⑪ **Komora na baterie**
- ⑫ **Antena** - do odbioru na falach FM

## INSTALACJA BATERII (do nabycia osobno)

- 1 Otwórz pokrywę komory na baterie i włóż 3 baterie (najlepiej alkaliczne) typu R6, UM3 lub AA w kierunku zgodnym z oznaczeniem w komorze.
  - A : Jedna bateria do zasilania zegara
  - B : Dwie baterie do zasilania radia
- 2 Wyciągnij antenę FM przez szczelinę w pokrywie.
- 3 Zamknij pokrywę.
  - Należy wyjąć baterie, jeżeli ulegną wyczerpaniu, lub zestaw nie będzie użytkowany przez dłuższy okres.

***Baterie powinny być właściwie przechowywane, ponieważ zawierają substancje chemiczne.***

## REGULACJA ZEGARA

1. Wyciągnij pokrętło **PULL-TIME SET** przekręć aby nastawić zegar na aktualną godzinę. Po naregulowaniu zegara należy wcisnąć pokrętło **PULL-TIME SET**
2. Aby sprawdzić godzinę w ciemności, wciśnij przycisk **REPEAT ALARM - LIGHT**. Zegar jest podświetlany tak długo, jak długo jest wciśnięty przycisk **REPEAT ALARM - LIGHT**.

## OBSŁUGA RADIOODBIORNIKA

- 1 Wciśnij przycisk **RADIO ON/OFF** aby włączyć odbiornik.
- 2 Wybierz zakres fal przy pomocy przełącznika **BAND** .
- 3 Nastroj radioodbiornik na żadaną stację przy użyciu pokrętła **TUNING**

### W celu poprawy odbioru radiowego:

W paśmie **FM**, właściwie wykierować antenę wysuwaną tak ,aby otrzymać optymalną jakość odbioru.

W paśmie **AM (MW or LW)**, zestaw wyposażony jest we wbudowaną antenę.

Właściwie wykierować antenę zmieniając pozycję radio-zegara.

- 4 Nareguluj głośność przy pomocy pokrętła **VOLUME**.
- 5 Wciśnij przycisk **RADIO ON/OFF** aby wyłączyć odbiornik.

## OBSŁUGA BUDZIKA

- 1 Ustaw przełącznik **RADIO•ALARM•BUZZ** (na dole) w pozycji **RADIO** lub **BUZZ**.  
→ **Uwaga!** Jeśli chcesz, aby zbudziło cię radio, **SPRAWDŹ NAJPIERW** czy nastroiłeś radio na właściwą stację i czy nastawiłeś odpowiednio wysoki poziom głośności.
- 2 Nastaw czas budzenia przekręcając pokrętło **ALARM** ► w kierunku przeciwnym do kierunku ruchu wskazówek zegara (jeden skok pokrętła odpowiada 10 minutom)
- 3 Przesuń przełącznik **ALARM OFF/ON** aby włączyć budzik.

→ Na górze budzika włączy się sygnalizator budzenia 

- O oznaczonej godzinie włączy się radio lub brzęczyk. Po 50 minutach sygnał budzenia wyłączy się automatycznie.
  - Regulacja brzęczyka - zwiększanie częstotliwości tonu brzęczyka.
- 4 Aby pospać jeszcze kilka minut, wciśnij przycisk **REPEAT ALARM - LIGHT**. Sygnał budzenia wyłączy się, po czym włączy się ponownie po 5 minutach.
- 5 Aby całkiem wyłączyć budzik, ustaw przełącznik **ALARM OFF/ON** w pozycji OFF.

## KORZYSTANIE Z ZESTAWU

- Nie należy wystawiać zestawu na działanie wilgoci, deszczu, piasku, urządzeń grzewczych lub promieni słonecznych.
- Do czyszczenia zestawu należy używać miękkiej wilgotnej szmatki lub irchy. Nie należy stosować produktów czyszczących, które zawierają benzen, rozcieńczalniki, itp. ponieważ mogą one zniszczyć obudowę.

## INFORMACJE DOTYCZĄCE ŚRODOWISKA

Opakowanie zestawu zostało ograniczone do niezbędnego minimum przy wykorzystaniu tylko papieru i kartonu.

Zestaw zbudowany jest z materiałów, które mogą zostać ponownie wykorzystane, jeśli zestaw został rozmontowany przez wyspecjalizowane przedsiębiorstwo.

**Proszę stosować się do miejscowych zaleceń dotyczących składowania opakowań, wyczerpanych baterii oraz niesprawnego sprzętu.**

## ROZWIŃZYWANIE PROBLEMÓW

Po wystąpieniu uszkodzenia, należy sprawdzić następujące punkty przed oddaniem zestawu do naprawy.

Jeśli niemożliwe jest usunięcie usterki postępując zgodnie z poniższymi wskazówkami, należy skonsultować się z dealerem lub centrum obsługi.

**OSTRZEŻENIE:** W żadnym wypadku nie wolno próbować naprawiać zestaw we własnym zakresie, ponieważ unieważnia to warunki umowy gwarancyjnej. Nie otwierać zestawu, ponieważ grozi to porażeniem prądem elektrycznym!

### Problem

---

- Możliwe
- Rozwiązanie

## **Brak dźwięku/zasilania**

---

- Niewłaściwy poziom głośności
- Zwiększ głośność
- Baterie są wyczerpane/włożone w przeciwnym kierunku
- Zainstaluj prawidłowo/nowe baterie.
- Radio wyłącza się samoczynnie po 80 minutach.
- Nie jest to usterka, lecz tryb oszczędzania energii. Wciśnij przycisk **RADIO ON/OFF** jeszcze raz jeśli chcesz dalej słuchać radia

## **Trzeszczenie w trakcie odbioru na falach FM**

---

- Słaby sygnał
- Wyciągnij antenę na całą długość

## **Trzaski/szum w trakcie odbioru na falach MW (lub LW)**

---

- Zakłócenia elektryczne powodowane przez odbiornik TV, komputer, lampę jarzeniową, telefon komórkowy itp.
- Odsuń radioodbiornik od innego sprzętu elektrycznego.

## **Budzik nie włącza się**

---

- ALARM OFF/ON nie jest włączony
- Ustaw przełącznik ALARM OFF/ON w położeniu ON (włączone).
- Radio nie jest nastrojone na stację radiową
- Nastrój radioodbiornik na odpowiednią stację.
- Za niski poziom głośności
- Zwiększ poziom głośności
- Nie zostały zainstalowane baterie zasilające radio / budzik.
- Włóż wszystkie baterie.

***Producent zastrzega możliwość wprowadzania zmian technicznych.***

***Zarówno numer modelu, jak i numer produkcyjny umieszczone są na spodzie zestawu.***

***Tabliczka znamionowa i numer seryjny znajdują się w kieszeni bateryjnej.***