

Clock Radio

AI3160



Let's make things better.



PHILIPS

Clock radio

English

Français

Español

Deutsch

Nederlands

Italiano

Svenska

Dansk

Suomi

Português

Polski

Ἑλληνικά

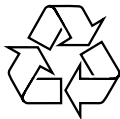

Meet Philips at the Internet
<http://www.philips.com>

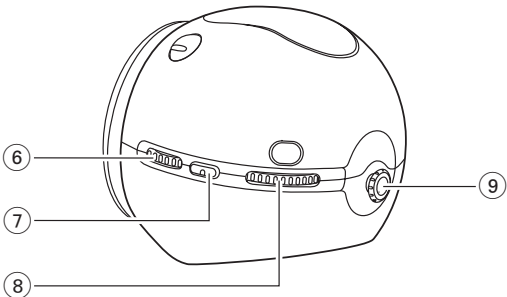
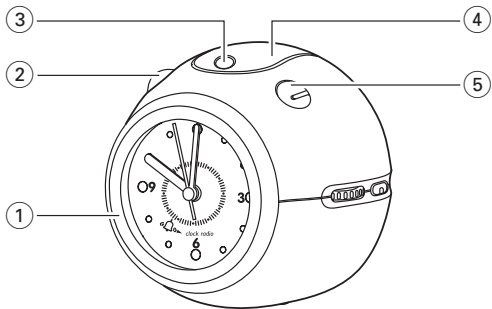

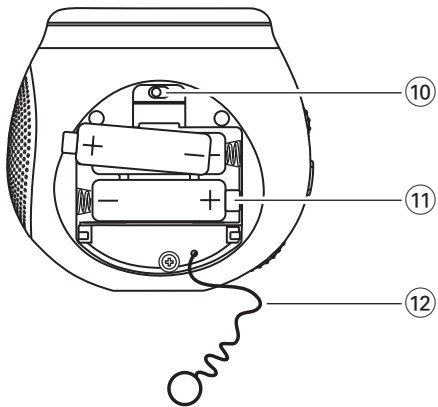

Italiano

PANORAMICA FUNZIONALE

- ① **ALARM ►** - regola l'ora della sveglia
- ② **RADIO ON/OFF** - per accendere/spegnere la radio
- ③ **ALARM INDICATOR**
- ④ **REPEAT ALARM - LIGHT**
 - per disattivare la sveglia per un periodo di 5 minuti
 - per attivare/disattivare l'illuminazione posteriore del display
- ⑤ **ALARM OFF/ON** - accende/spegne la sveglia
- ⑥ **VOLUME** - per regolare il livello del suono
- ⑦ **BAND** - per selezionare la banda delle lunghezze d'onda FM-MW (o LW)
- ⑧ **TUNING** - per sintonizzarsi sulle stazioni radio
- ⑨ **PULL-TIME SET** - regola l'ora dell'orologio
- ⑩ **RADIO•ALARM•BUZZ** - seleziona la modalità di sveglia
- ⑪ **Comparto batterie**
- ⑫ **Cavo antenna** - antenna per la ricezione in FM

INSTALLAZIONE DELLE BATTERIE (non in dotazione)

- 1 Aprire il comparto delle batterie e inserire 3 batterie (preferibilmente alcaline) tipo R6, UM3 o AA come indicato nel comparto.
 - A : Una batteria per l'orologio
 - B : Due batterie per la radio
- 2 Estrarre il cavo antenna FM attraverso la fessura nel coperchio.
- 3 Chiudere il coperchio.
 - Estrarre le batterie se sono scariche o se si pensa di non utilizzare l'apparecchio per un lungo periodo di tempo.

Le batterie contengono sostanze chimiche, pertanto devono essere smaltite correttamente.

REGOLAZIONE DELL'OROLOGIO

1. Estrarre **PULL-TIME SET** e girarlo per regolare l'orologio. Respingere sempre **PULL-TIME SET** indietro dopo aver regolato l'orologio.
2. Per leggere l'ora al buio, premere **REPEAT ALARM - LIGHT**. L'orologio rimane illuminato fino a quando si preme **REPEAT ALARM - LIGHT**

RADIO OPERATION

- 1 Premere **RADIO ON/OFF** per accendere la radio.
- 2 Regolare l'interruttore **BAND** per selezionare la banda delle lunghezze d'onda.
- 3 Usare **TUNING** per individuare la stazione.

Per migliorare la ricezione radio:

Per **FM**, estendere completamente il flessibile e posizionarlo per ottenere la migliore ricezione.

Per **AM (MW o LW)**, l'apparecchio è munito di un'antenna interna. Orientare l'antenna regolando la posizione della radio sveglia.

- 4 Regolare il sonoro mediante **VOLUME**.
- 5 Premere **RADIO ON/OFF** per spegnere la radio.

USO DELLA SVEGLIA

- 1 Sistemare l'interruttore **RADIO•ALARM•BUZZ** (sul fondo) su **RADIO** o **BUZZ**.
→ **IMPORTANTE!** *Se si desidera essere svegliati dalla radio, CONTROLLARE*. INNANZITUTTO di essere sintonizzati su una stazione e di avere regolato a sufficienza il volume.
- 2 Girare la manopola **ALARM** ► in senso antiorario per impostare l'ora della sveglia (un clic della manopola è 10 minuti.)
- 3 Spostare **ALARM OFF/ON** per accendere la sveglia.

→ In alto è visibile l'indicatore della sveglia 

- All'ora stabilita la radio o il cicalino partono. La sveglia si ferma automaticamente dopo circa 50 minuti.
 - Opzione cicalino - aumenta la frequenza del tono.
- 4 Per dormire qualche minuto in più, premere **REPEAT ALARM - LIGHT**. La sveglia si ferma e riparte di nuovo dopo circa 5 minuti.
 - 5 Per fermare la sveglia, spingere **ALARM OFF/ON** sulla posizione OFF.

MANUTENZIONE

- Non esporre l'apparecchio a pioggia, umidità. Sabbia o calore eccessivo causato da elementi riscaldanti o dalla luce del sole diretta.
- Per pulire l'apparecchio usare un panno morbido e umido o camoscio. Non usare prodotti per la pulizia che contengano benzene, solvente ecc. Dal momento che possono danneggiare l'apparecchio.

EINFORMAZIONI AMBIENTALI

Abbiamo ridotto l'imballo al minimo usando solo carta e cartone.

L'apparecchio consiste di materiale che può essere riciclato se smontato da una ditta specializzata. **Vogliate osservare la normativa vigente per l'eliminazione dei materiali d'imballo, batterie scariche e attrezzatura vecchia.**

RISOLUZIONE DEI PROBLEMI

In caso di guasto, controllate l'elenco seguente prima di far riparare l'apparecchio.

Se non riuscite comunque a risolvere il problema consultate il vostro rivenditore o centro servizi.

AVVERTENZA: *Non cercate di riparare l'apparecchio per nessuna ragione, poiché questo rende la garanzia non valida. Non aprire l'apparecchio per pericolo di scossa!*

Problema

- Possibile causa
- Rimedio

Mancanza di suono/alimentazione

- Volume non regolato
- Regolare il volume
- Batterie scariche/polarità delle batterie sbagliata
- Inserire batterie nuove/correttamente.
- La radio si spegne da sola dopo 80 minut.
- Non si tratta di un problema, ma della modalità di risparmio energetico. Se volete continuare ad ascoltare la radio premete di nuovo il pulsante **RADIO ON/OFF**

Suono occasionalmente disturbato durante la trasmissione in FM

- Segnale debole
- Estendere completamente la spirulina

Suono continuativamente disturbato/soffio durante la trasmissione in MW(o LW)

- Interferenza elettrica con TV, computer, lampade fluorescenti, telefoni cellulari, ecc.
- Allontanare l'apparecchio dalle altre apparecchiature elettriche.

La sveglia non funziona

- ALARM OFF/ON non impostato
- Impostare ALARM OFF/ON su ON
- RADIO non sintonizzata su una stazione radio
- Sintonizzarsi su una stazione radio.
- Volume troppo basso per la radio
- Aumentare il volume.
- Non sono inserite batterie per la radio / sveglia.
- Inserire tutte le batterie

Questo prodotto è conforme ai requisiti delle interferenze radio della Unione Europea.

La piastrina contenente le indicazioni del modello ed il numero di produzione si trovano all'interno del comparto batterie.

Italia

DICHIARAZIONE DI CONFORMITA'

Si dichiara che l'apparecchio AJ 3160 Philips risponde alle prescrizioni dell'art. 2 comma 1 del D. M. 28 Agosto 1995 n. 548.

Fatto a Eindhoven

Philips Consumer Electronics
Philips, Glaslaan 2, SFF 10
5616 JB Eindhoven, The Netherlands