

Clock Radio

AI3160



Let's make things better.



PHILIPS

Clock radio

English

Français

Español

Deutsch

Nederlands

Italiano

Svenska

Dansk

Suomi

Português

Polski

Ἑλληνικά

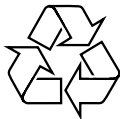

Meet Philips at the Internet
<http://www.philips.com>

Printed in China

PA234

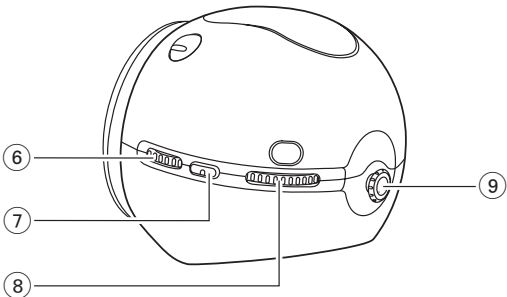
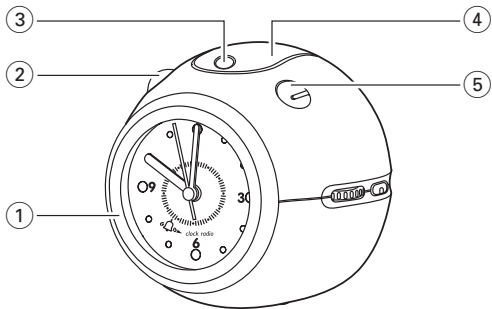

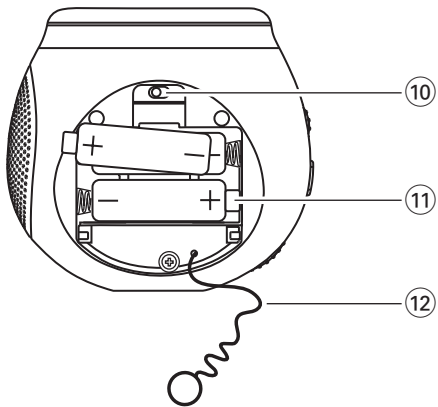

Suomi

TOIMINTOJA KOSKEVA KATSAUS

- ① **ALARM ►** - säätää hälytysajan
- ② **RADIO ON/OFF** - radion virran kytkeminen ja katkaiseminen
- ③ **ALARM INDICTOR**
- ④ **REPEAT ALARM - LIGHT**
 - herätyksen katkaisu 5 minuutin ajaksi
 - näytön taustavalon kykentä/katkaisu
- ⑤ **ALARM OFF/ON** - kytkee hälytyksen päälle/pois päältä.
- ⑥ **VOLUME** - äänitason säätäminen
- ⑦ **BAND** -FM-MW (tai LW)-aaltokaistan valinta
- ⑧ **TUNING** - radiokanaville viritys
- ⑨ **PULL-TIME SET** - säätää kellonajan
- ⑩ **RADIO•ALARM•BUZZ** - valitsee hälytystilan
- ⑪ **Paristolokero**
- ⑫ **Kehäantenni** - antenni FM-vastaanottoa varten

PARISTOJEN ASENNUS (ei mukana)

- 1 Avaa paristolokeron kansi ja laita 3 paristoa sisään (mieluiten alkali) tyyppiä R6, UM3 tai AA kuten merkitty lokeroon.
 - A : Yksi paristo kelloa varten
 - B : Kaksi paristoa radiota varten
- 2 Vedä FM-kehäantenni ulos kannessa olevan aukon läpi.
- 3 Sulje kansi.
 - Poista paristot laitteesta, jos ne ovat tyhjentyneet tai jos niitä ei tulla käyttämään pitkähköön aikaan.

Paristot sisältävät kemiallisia aineita, joten ne on hävitettävä asianmukaisella tavalla.

KELLON ASETUS

1. Vedä **PULL-TIME SET** ulos ja käännä sitä kellon asettamiseksi. Työnä **PULL-TIME SET** aina takaisin kellon asettamisen jälkeen.
2. Katso kelloa pimeässä painamalla **REPEAT ALARM - LIGHT**. Kellossa palaa valo niin kauan kuin painetaan **REPEAT ALARM - LIGHT**.

RADIO OPERATION

1. Paina **RADIO ON/OFF** radion kytkemiseksi.
2. Suorita aaltokaistan valinta **BAND**-säätimen avulla.
3. Käytä säädintä **TUNING** kanavan löytämiseksi.

Parantaaksesi radion kuuluvuutta:

FM varten oikaise ja pane sian sapano paikoilleen parhaan kuuluvuuden aikaansaamiseksi.

AM (MW tai LW) varten laiteessa on sisäänrakennettu antenni. Suuntaa antenni säätämällä kelloradiosi asentoa

4. Säädä ääni **VOLUME**-säätimen avulla.
5. Paina **RADIO ON/OFF** virran katkaisemiseksi radiosta.

HÄLYTYKSEN ASETUS

1. Aseta **RADIO•ALARM•BUZZ** kytkin (pohjassa) asentoon **RADIO** tai **BUZZ**.
→ **TÄRKEÄÄ!** Jos haluat radioherätyksen, TARKISTA ENSIN, oletko virittänyt kanavalle ja säätänyt äänenvoimakkuuden tarvittavan kuuluvaksi..
2. Aseta herätysaika kiertämällä **ALARM** ► rengasta vastapäivään (asteikon yksi kilahdus vastaa 10 minuuttia.)
3. Kytke herätys pois päältä **ALARM OFF/ON** -liukukytkimellä.
→ Hälytyksen osoitin  näkyy yläosassa

- Radion tai summerin ääni kuuluu ajastettuna ajankohtana. Hälytys lakkaa automaattisesti 50 minuutin kuluttua.
- Summerina - suurentaa piippausäänen taajuutta.
- 4 Jos haluat torkkua muutaman minuutin pitempään, paina **REPEAT ALARM - LIGHT**. Hälytys lakkaa ja kuuluu uudelleen noin 5 minuutin kuluttua.
- 5 Sammuta hälytys työntämällä **ALARM OFF/ON** asentoon OFF.

HUOLTO

- Älä altista laitetta kosteudelle, sateelle, hiekalle tai lämmityslaitteen tai suoran auringonvalon aiheuttamalle liialliselle kuumuudelle.
- Puhdistaaksesi laitteen käytä pehmeää, kosteaa liinaa tai säämiskänpalaa. Älä käytä puhdistusaineita, joissa on bentseeniä, tinneriä jne., sillä ne voivat vahingoittaa kuorta.

YMPÄRISTÖTIETOJA

Olemme vähentäneet pakkausjätteen pienimpään mahdolliseen määrään käyttämällä vain paperia ja pahvia.

Laitteen materiaalit voidaan kierrättää, mikäli purkamisen suorittaa siihen erikoistunut yritys. **Noudata paikallisia, pakkausmateriaalien, käytettyjen paristojen ja vanhojen laitteiden hävittämistä koskevia sääntöjä.**

VIAN-ETSINTÄ

Vian ilmetessä tarkista ensin allaolevat kohdat ennen kuin viet laitteen korjattavaksi. Mikäli et löydä ratkaisua ongelmaan näitä vihjeitä seuraamalla, ota yhteys myyjään tai asiakaspalveluun.

VAROITUS: *Älä missään tapauksessa yritä korjata laitetta itse, sillä se mitätöi laitteen takuun. Älä avaa laitetta - se voi aiheuttaa sähköiskun!*

Onhelma

- Mahdollinen syy
- Korjaustoimenpide

Ei ääntä/tehoa

- Ei ole säädetty äänenvoimakkuutta
- Sääda äänenvoimakkuus
- Paristot tyhjentyneet/pariston napoja ei ole kohdistettu oikein
- Asenna uudet paristot/aseta paristot oikein.
- Radio kytkeytyy pois päältä itsestään 80 minuutin kuluttua.
- Tämä ei ole ongelma, vaan virransäästötila. Paina **RADIO ON/OFF** painiketta uudelleen, jos haluat jatkaa radion kuuntelua.

FM-lähetyksen aikana ajoittain äänen särinäintiä

- Heikko signaali
- Vedä siansaparoantenni täyteen pituuteensa

Jatkuvaa särinää/suhinaa MW (tai LW)-lähetyksen aikana

- TV:n, tietokoneen, loistevalaisimien, matkapuhelimien jne. aiheuttama sähköhäirintä.
- Aseta laite pois muiden sähkölaitteiden läheisyydestä.

Herätys ei toimi

- ALARM OFF/ON ei asetettu
- Laita ALARM OFF/ON asentoon ON
- RADIO ei viritetty radioasemalle
- Valitse radioasema.
- Äänenvoimakkuus liian pienellä radiota varten
- Lisää äänenvoimakkuutta.
- Radio / herätys -toiminnolle ei ole asennettu paristoja.
- Asenna kaikki paristot.

***Sekä mallinnumero että valmistusnumero sijaitsevat laitteen pohjassa.
Tyyppikilpi ja tuotantonumero löytyvät paristolokeron sisäpuolelta.***