

LAIKRODIS – RADIJAS

AJ 3121

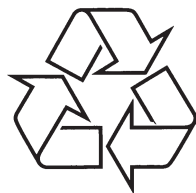

Daugiau apie firmos "Philips" gaminius galite sužinoti
pasauliniame Interneto tinkle. Svetainės adresas:
<http://www.philips.com>

Naudojimosi instrukcijų knygelė

APLINKOSAUGOS INFORMACIJA

Įpakavimas buvo sumažintas iki minimumo, kurį galima lengvai atskirti į dvi medžiagų grupes: popierių ir kartoną.

Visas jūsų įrenginys yra pagamintas iš tokių medžiagų, kurias gali perdirbti tokia veikla besispecializuojančios kompanijos. Norėdami išmesti pakuotę ar senus įrenginius, jūs turite vadovautis vietiniais aplinkosaugos reikalavimais.

Seno produkto išmetimas

Jūsų produktas pagamintas iš aukštos kokybės medžiagų ir komponentų, kurie gali būti perdirbti arba panaudoti dar kartą.

Jeigu šis nubraukto konteinerio simbolis yra prie produkto, tai reiškia, kad produktas pagamintas pagal Europos Direktyvą 2002/96/EC.

Prašome pasidomėti apie vietinę elektros ir elektroninių prietaisų išmetimo/surinkimo tvarką.

Prašome laikytis vietinių taisyklių ir neišmesti senų įrenginių kartu su kitomis buitinėmis šiukšlėmis. Teisingas senų produktų išmetimas nedarys žalos aplinkai ir žmonių sveikatai.



IŠKILUSIŲ NESKLANDUMŲ PAŠALINIMAS

Jeigu pasitaikys koks nors gedimas, prieš nešdami įrenginį taisyti pirmiausia patikrinkite žemiau esančius patarimus. Jeigu sekant šiais patarimais jums nepavyksta pašalinti problemos, susisieki su pardavėju arba aptarnavimo centru.

ĮSPĖJIMAS: *Jokiomis aplinkybėmis jūs neturėtumėte patys bandyti taisyti įrenginio, nes taip pažeisite garantijos sutartį. Neatidarinėkite įrenginio, nes galite nusitrenkti elektra.*

Problema

- Galima priežastis
- Sprendimas

Nėra garso/maitinimo

- Nutildytas visas garsas
- Pereguliuokite garso lygį

FM transliacijų metu kartais pasigirsta traškėjimas

- Per silpnas signalas
- Pailginkite ir pereguliuokite laidinės antenos poziciją

Pastovus traškėjimas/zvimbimas MW transliacijų metu

- Elektroniniai trukdžiai sklindantys iš televizoriaus, kompiuterio, lempos ir t.t.
- Patraukite šį prietaisą toliau nuo kitų elektroninių įrenginių

Neveikia žadintuvas

- Nenustatytas žadintuvo signalo skambėjimo laikas arba nepasirinktas režimas
- Patikrinkite žadintuvo nustatymus ir pasirinkite žadintuvo režimą
- Garso lygis yra per žemas RADIO režimui
- Pereguliuokite garsą
- Radijo žadintuvui nepriskirta jokia radijo stotis
- Priskirkite kokią nors radijo stotį

SCHEMAS

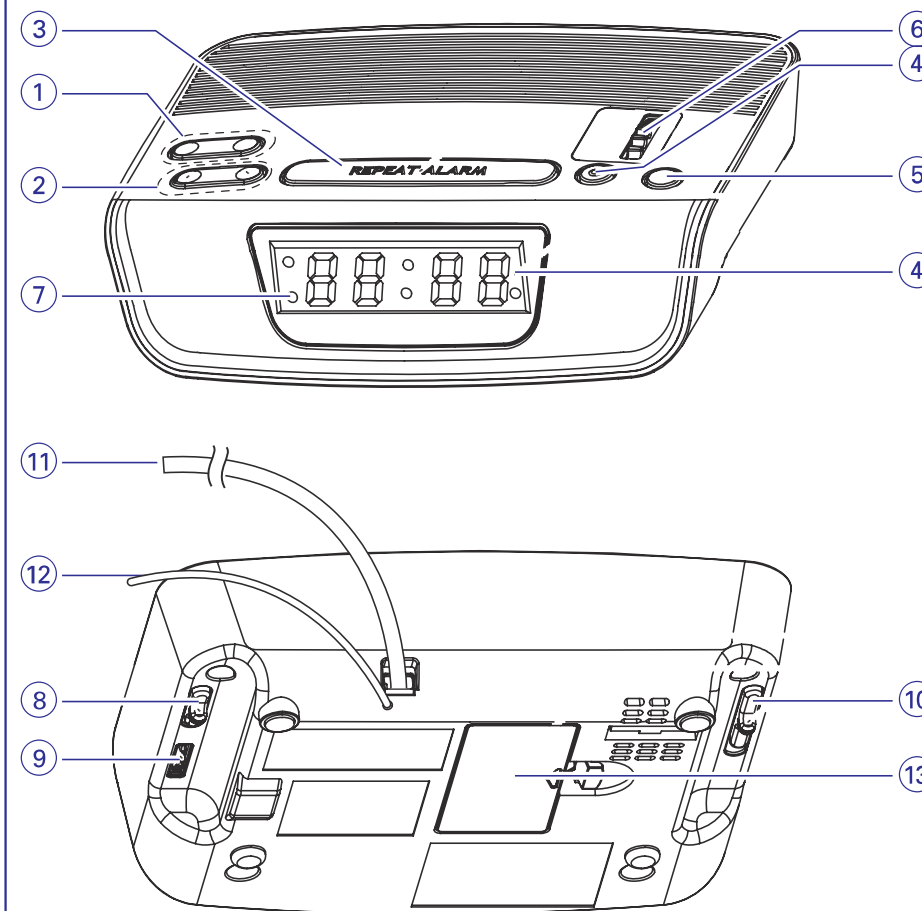

VALDYMAS

1. SET TIME/ ALARM SET

- reguliuoti laikrodžio laiką
- nustatyti žadintuvo signalo laiką

2. HR/ MIN

- nustato laikrodžio/ išsijungimo laikmačio ar žadintuvo signalo valandas/minutes

3. REPEAT ALARM/ SLEEP OFF

- laikinai išjungia žadintuvą 9 minučių periodui
- išjungia radijo išsijungimo funkciją

4. ALARM RESET

- sustabdo žadintuvo veikimą 24 valandoms

5. SLEEP

- įjungia radijo išsijungimo funkciją
- nustato išsijungimo laiką

6. TUNING

- radijo stočių ieškojimui

7. ALARM indikatorius

- užsidega, kai žadintuvas yra užstatytas

8. FM/MW

- radijo bangų tipo (FM/MW) pasirinkimui

9. VOLUME

- garsumo reguliavimui

10. RADIO/ ALARM

OFF: išjungia radiją/ žadintuvo signalą

RADIO ON: įjungia radiją

ALARM – RADIO: įjungia radiją žadintuvo signalui

ALARM – BUZZER įjungia skambutį žadintuvo signalui

11. Elektros laidas

- skirtas įjungti į sienos rozetę

12. Laidinė antena

- pagerina FM radijo stočių priėmimą

13. Baterijų dėklas

- jame yra dedama **9 voltų 6F22** tipo baterija (neįeina į komplektą), kad atsargai būtų išsaugojama laikrodžio atmintis

SAUGUMO INFORMACIJA

- Įrenginį statykite netoli maitinimo šaltinio, kad laidas lengvai pasiektų rozetę.
- Nelaikykite šio įrenginio drėgnoje, smėlėtoje vietoje ar šalia įvairių šilumos skleidimo šaltinių: radiatorių ar tiesioginių saulės spindulių.
- Pastatykite įrenginį ant lygaus ir kieto paviršiaus tam, kad jis nenuvirstų.
- Jeigu jūs planuojate nenaudoti šio prietaiso ilgą laiką tarpą, iš sienos rozetės ištraukite elektros laidą. Priedo, patartina išimti ir bateriją iš radijo-laikrodžio. Tai apsaugos nuo įvairių pavojų ir elektros gedimų.
- Nelaikykite įrenginio ir maitinimo elementų drėgmėje, lietuje, smėlyje ar dideliame karštyje.
- Apsaugokite įrenginį nuo lašėjimo ar aptaškymo.
- Palikite bent 15 centimetrų nuo grotuvo ventiliacijos angų ir aplinkui esančių objektų.
- Ventiliacija neturėtų būti slopinama uždengiant ventiliacijos angas su daiktais tokiais kaip laikraščiai, staltiesės, užuolaidos, etc.
- Ant įrenginio nestatykite jokių daiktų su skysčiais, tokių kaip vazos.
- Ant įrenginio nestatykite degančių daiktų, tokių kaip žvakės.
- Valykite įrenginį sausa pašluoste. Nenaudokite jokių valymo priemonių turinčių alkoholio, amoniako, benzeno ar aštrių dalelių, nes tai gali pakenkti įrenginiui.

ĮSPĖJIMAS

Kitokių nei šiose instrukcijose aprašytų veiksmų ar procedūrų naudojimas gali pakenkti įrenginiui.

Šis prietaisas atitinka visus Europos Sąjungos reikalavimus dėl radijo trukdžių.

ŽADINTUVO IŠJUNGIMAS

Signalų pakartojimas

Ši funkcija pakartoja žadintuvo skambėjimo signalą kas 9 minutes.

1. Kai skamba žadintuvas, paspauskite **REPEAT ALARM**.
2. Jeigu tik norite, šią funkciją galite kartoti iki 59 minučių.
→ Alarm (žadintuvo) indikatorius liks uždegtas.

IŠSIJUNGIMAS

Šis įrenginys turi viduje įmontuotą jungiklį, kuris gali automatiškai išjungti radiją jūsų nustatytu metu. Tokia funkcija jums suteikia galimybę užmigti besiklausant radijo. Maksimalus išsijungimo laikas yra 1 valanda ir 59 minutės.

Išsijungimo (SLEEP) nustatymas

1. **RADIO/ ALARM** nustatykite ant **OFF** pozicijos
2. Nustatykite išsijungimo laikmatį vienu iš šių būdų:
 - Paprasčiausiai paspausdami **SLEEP** mygtuką, taip nustatysite išsijungimą po 59 min.
 - Įspauskite **SLEEP** mygtuką ir pakartotinai spauskite **MIN**, kad nustatytumėte norimą išsijungimo laiką nuo 59 min žemyn.
 - Įspauskite **SLEEP** mygtuką ir spauskite **HR**, kad pridėtumėte dar vieną valandą (1:59).
→ Norėdami visai išjungti automatinį išsijungimą, spauskite **SLEEP OFF**.

PAJUNGIMAS

Maitinimas

1. Patikrinkite ar įrenginio energijos tiekimo reikalavimai, surašyti ant **plokštelės esančios po įrenginiu**, sutampa su jūsų vietinio elektros tinklo. Jeigu nesutampa, pasitarkite su savo platintoju ar priežiūros centru.
2. Maitinimo laidą įjunkite į sienos rozetę.
3. **Norėdami visiškai atjungti įrenginį nuo elektros maitinimo, turite ištraukti laidą iš sienos rozetės.**

Laikrodžio atminties išsaugojimas

Ši funkcija leidžia išsaugoti jūsų žadintuvo ir laikrodžio laiko nustatymus visą dieną, jeigu sutriko tiesioginis elektros tiekimas pvz. sugedo sienos rozetė. Pilnas laikrodžio radijo ir ekrano veikimas bus išjungtas. Kai tik grįš normalus elektros maitinimas, laikrodis rodys teisingus nustatymus.

1. Atidarykite baterijų dangtelį, kad įdėtumėte **9 voltų 6F22** tipo bateriją (neįeina į komplektą), kuri bus naudojama atsargai.
2. Uždarykite baterijų dėklą.

Pastaba: Jeigu atsarginė baterija neįdedama arba elektros tiekimas dinga ilgesniam laiko tarpui, jums reikės per naujo nustatyti savo laikrodį ir žadintuvą.

Baterijose yra įvairių cheminių medžiagų, todėl jos turėtų būti išmetamos laikantis atitinkamų vietinių reikalavimų.

Energijos suvartojimas budėjimo režime.....1,8W

RADIJAS

Šį įrenginį jūs galite naudoti ir kaip paprastą radijo imtuvą!

1. Nustatykite **RADIO/ ALARM** jungiklį ant **RADIO ON**, kad įjungtumėte radiją.
2. Nustatykite norimą radijo bangų dažnio tipą, naudodami **FM/ MW** jungiklį.
3. Naudokite **TUNING** jungiklį, kad surastumėte savo norimą radijo stotį.
4. Pasukite **VOLUME**, norėdami pasirinkti norimą garso lygį.
5. Nustatykite **RADIO/ ALARM** jungiklį ant **OFF**, kad išjungtumėte radiją.

Signalų priėmimo pagerinimas:

FM: pailginkite ir pakaitaliokite laidinės antenos poziciją ir ilgį, kad surastumėte geriausią priėmimo šaltinį.

MW: Naudojama vidinė įrenginyje įmontuota antena. Todėl norėdami ją reguliuoti, jūs turite sukinėti visą įrenginį.

ŽADINTUVO IR LAIKRODŽIO LAIKO NUSTATYMAS

Laikas rodomas naudojant 24 valandų laikrodį.

1. Įspaudę palaikykite **SET TIME/ ALARM SET**.
2. Pakartotinai spauskite **HR** arba **MIN**, arba įspauskite **HR** arba **MIN**, kad nustatytumėte minutes ir/ar valandas.
3. Po to, kai nustatysite ir minutes ir valandas, atleskite **SET TIME/ ALARM SET** ir **HR** arba **MIN**.
→ Nustatytas laikrodžio laikas bus parodytas ekrane ir pradės eiti.

ŽADINTUVO SIGNALO REŽIMO PASIRINKIMAS

Jeigu jūs norite naudoti žadintuvo signalą, iš pradžių jūs turėtumėte nustatyti skambėjimo laiką. Jūs galite pasirinkti du skirtingus signalų režimus, kurie jus pažadins: radijas arba skambutis.

1. Norimą signalų režimą galite pasirinkti nustatydami **RADIO/ ALARM** ant **RADIO** arba **BUZZER**.
→ Užsidegs alarm (žadintuvo) indikatorius.

Naudingi patarimai:

- Jei pasirinkote Radijo režimą, būtinai nustatykite pakankamą garsą, kad jo užtektų jums pažadinti.
- Skambučio garsas yra jau nustatytas ir negali būti keičiamas.

ŽADINTUVO IŠJUNGIMAS

Yra trys žadintuvo išjungimo būdai. Jeigu jūs pilnai neišjungsite žadintuvo, po 59 minučių, kai suskambėjo jūsų žadintuvas, bus automatiškai pasirinkta **24 h žadintuvo perstatymo funkcija**.

24 h Žadintuvo perstatymo funkcija

Jeigu jūs norite išjungti žadintuvą, bei kad sekančią dieną jis vėl skambėtų tuo pačiu metu:

- Žadintuvo skambėjimo metu paspauskite **ALARM RESET** mygtuką.
→ Alarm (žadintuvo) indikatorius liks uždegtas.

Pilnas žadintuvo išjungimas

Norėdami visai panaikinti žadintuvo nustatymus dar prieš jam suskambant, arba jau skambant:

- **RADIO/ ALARM** nustatykite ant **OFF** pozicijos.
→ Alarm (žadintuvo) indikatorius užges.