

## Visuomet esame šalia, kad padėtume jums

AEA2000

Užregistruokite savo prietaisą ir gaukite  
pagalbą internete [www.philips.com/welcome](http://www.philips.com/welcome)

Klausimai?  
Susisiekite  
su Philips



Naudojimosi instrukcijų knygelė

**PHILIPS**

<b>1. Svarbu</b> .....	<b>2</b>
<b>2. Jūsų Bluetooth adapteris</b> .....	<b>3</b>
Įžanga.....	3
Ką rasite dėžutėje .....	3
<b>3. Grokite</b> .....	<b>3</b>
Prijunkite audio laidus .....	3
Prijunkite energiją.....	4
Įjunkite poravimo režimą .....	4
Grokite iš Bluetooth palaikančių prietaisų .....	4
<b>4. Prietaiso informacija</b> .....	<b>5</b>
Charakteristikos.....	5
<b>5. Problemų sprendimas</b> .....	<b>6</b>
Apie Bluetooth prietaisą.....	6
<b>6. Pastaba</b> .....	<b>7</b>
Pardirbimas.....	7

- Perskaitykite šias instrukcijas.
- Laikykitės visų nurodymų.
- Nenaudokite prietaiso netoli vandens.
- Nestatykite šio prietaiso prie karščio šaltinių, tokių kaip radiatoriai, šildytuvai, viryklės ar kitų prietaisų (įskaitant stiprintuvus), kurie šyla.
- Apsaugokite elektros maitinimo laidą, kad ant jo nevaikšiotų, nesuspaustų, ypač prie kištuko, jungiklių ir vietos, kurioje laidas jungiamas prie prietaiso.
- Naudokite tik tuos priedus, kuriuos nurodo gamintojas.
- Atjunkite šį prietaisą nuo elektros tinklo žaibuojant arba jei nenaudosite jo ilgą laiką.
- Jei prietaisą reikia taisyti, kreipkitės į kvalifikuotą personalą. Kvalifikuota specialistų pagalba reikalinga, jei prietaisas buvo pažeistas bet koku būdu, pavyzdžiui, laidas ar kištukas yra pažeistas, skystis išsipylė ar kas nors nukrito ant prietaiso, prietaisas pateko į lietų ar drėgmę, neveikia tinkamai arba buvo numestas.
- Ant prietaiso niekas neturėtų lašėti ar taškytis.
- Nedėkite jokių galimo pavojaus šaltinių ant prietaiso (pvz. indų su skysčiais, degančių žvakių).
- Kur srovės kištukas arba Direct Plug-in adapteris yra naudojamas kaip atjungimo prietaisas, atjungimo prietaisas turi visuomet būti veikiantis.



## Įspėjimas

- Niekuomet neardykite šio prietaiso korpuso.
- Niekuomet nestatykite šio prietaiso ant kitos elektroninės įrangos.
- Užtikrinkite, kad visuomet galite lengvai pasiekti elektros laidą, kištuką ar adapterį, kad galėtumėte atjungti prietaisui energijos tiekimą.

## 2. Jūsų Bluetooth adapteris

### Įžanga

Prijungę Bluetooth adapterį prie savo Hi-Fi garsiakalbių sistemos, jūs galite mėgautis garsu iš savo Bluetooth prietaiso savo Hi-Fi sistemoje per bevielį Bluetooth sujungimą.

### Ką rasite dėžutėje

Patikrinkite dėžutės turinį:

- Pagrindinis prietaisas;
- AC energijos adapteris;
- RCA audio laidas;
- Naudojimosi instrukcijų knygelė.

## 3. Grokite

Visuomet sekite nurodymus šiame skyriuje aprašyta tvarka.

### Prijunkite audio laidus

Yra du būdai prijungti Bluetooth adapterį prie jūsų Hi-Fi sistemos. Pasirinkite vieną, tinkamą jūsų Hi-Fi sistemai.

#### 1 variantas (Pav. A)

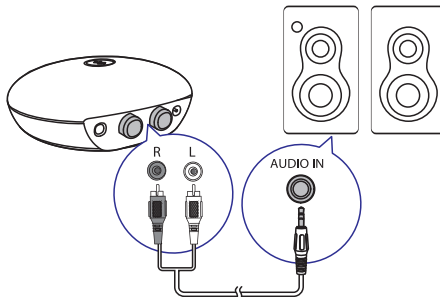

#### 2 variantas (Pav. B)

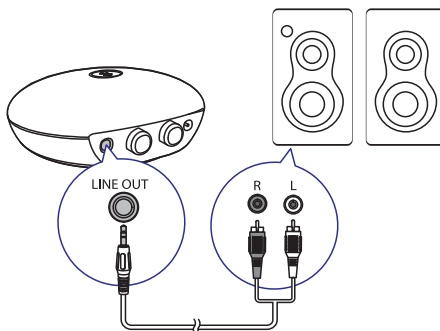

## Prijunkite energiją

### ! Atsargiai

- Rizika sugadinti prietaisą! Įsitikinkite, kad elektros tinklo įtampa atitinka įtampą, nurodytą prietaiso galinėje arba apatinėje dalyje.
- Elektros šoko rizika! Kai norite atjungti elektros tiekimo laidą, visuomet traukite laikydami už kištuko, o ne už laido.

### ☰ Pastaba

- Informacinė plokštelė yra Bluetooth adapterio apačioje.

Prijunkite elektros energijos adapterį prie:

- **DC IN** lizdo Bluetooth adapterio galinėje dalyje;
- Elektros lizdo sienoje.

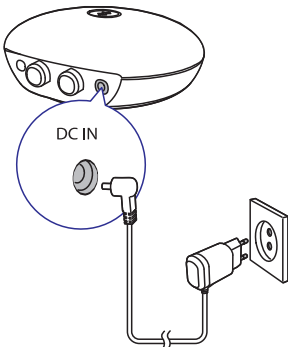

## Įjunkite poravimo režimą

Kai prijungiamas energijos tiekimas, Bluetooth adapteris automatiškai įjungia poravimo režimą.

- Jei jūsų Bluetooth prietaisas nebuvo sujungtas su Bluetooth adapteriu anksčiau, jums reikia pirmiausia suporuoti prietaisus pirmiausia, tuomet groti muziką prietaise (žiūrėkite skyrių "Grokite iš Bluetooth palaikančių prietaisų").

- Jei jūsų Bluetooth prietaisas buvo suporuotas su Bluetooth adapteriu anksčiau, spauskite ✖.
- ↳ Jūsų Bluetooth adapteris bando prisijungti prie anksčiau prijungto Bluetooth prietaiso. Jei nepavyksta, adapteris sugrįžta į poravimo režimą.

### ✖ Patarimas

- Jei Bluetooth adapteris nesusijungia su Bluetooth prietaisu, Bluetooth adapteris išjungia poravimo režimą po 2 minučių ir LED indikatorius prigęsta. Jūs galite paspausti ✖, norėdami sugrįžti į poravimo režimą.

### LED indikatorius Aprašymas

Dega mėlynai	Bluetooth adapteris ir jūsų Bluetooth palaikantis prietaisai yra susijungę.
Mirksi mėlynai	Bluetooth adapteris laukia, kol bus suporuotas su Bluetooth palaikančiu prietaisu.
Prigęsęs indikatorius	Bluetooth adapteris nėra sujungtas su Bluetooth prietaisu, nei poravimo režime.

## Grokite iš Bluetooth palaikančių prietaisų

### ☰ Pastaba

- Patikimas veikimo atstumas tarp Bluetooth adapterio ir suporuoto prietaiso yra apie 10 metrų.
- Laikykite Bluetooth adapterį toliau nuo kitų elektroninių prietaisų, nes jie gali sukelti trikdžius.
- Šio įrenginio suderinamumas su visais Bluetooth prietaisais nėra garantuojamas.
- Įsitikinkite, kad Bluetooth adapteris yra teisingai prijungtas prie Hi-Fi sistemos.
- Įsitikinkite, kad jūsų Hi-Fi sistema yra Audio-in arba line-in režime.

## ... Grokite

1. Savo Bluetooth prietaise įjunkite Bluetooth funkciją ir ieškokite kitų pasiekiamų Bluetooth prietaisų (žiūrėkite savo prietaiso naudojimosi instrukcijų knygelę).
2. Kai **[PhilipsBT]** (Philips Bluetooth adapteris) pasirodo jūsų prietaise, pasirinkite jį, norėdami pradėti poravimą ir sujungimą. Jei reikia, įveskite numatytąjį slaptažodį "0000".
  - ↳ Jei sujungimas sėkmingas, Bluetooth indikatorius dega mėlynai.
3. Grokite muziką savo prietaise.
  - ↳ Audio transliuojamas iš jūsų prietaiso į savo Hi-Fi sistemą.

### Pastaba

- Jei jūsų Bluetooth prietaisas buvo suporuotas su AEA2000 anksčiau, jums reikia surasti **[PhilipsBT]** savo Bluetooth meniu, tuomet pradėti jungimą.
- Šis Bluetooth adapteris gali įsiminti iki 8 anksčiau suporuotų prietaisų.

### Norėdami atjungti Bluetooth palaikant prietaisą:

- Spauskite \* dar kartą;
- Spauskite **[PhilipsBT]** iš Bluetooth meniu;
- Išjunkite Bluetooth funkciją savo prietaise, arba;
- Pašalinkite prietaisą iš pasiekiamo atstumo.

### Norėdami prijungti kitą Bluetooth prietaisą:

1. Atjunkite anksčiau prijungtą prietaisą.
2. Suporuokite su pasirinktu Bluetooth prietaisu.

### Norėdami ištrinti istoriją Bluetooth adapteryje:

- Nuspauskite ir palaikykite \* 7 sekundes.
- ↳ Bluetooth indikatorius dega mėlynai 2 sekundes, tuomet grįžta į prieš tai buvusią būseną.

## 4. Prietaiso informacija

### Pastaba

- Prietaiso informacija gali keistis be išankstinio perspėjimo.

## Charakteristikos

### Stiprintuvas

Išvesties galia 1000 mV RMS

Signalų / triukšmo santykis > 62 dBA

Bendras harmoninis išskrypimas < 2%

### Bluetooth

Standartas Bluetooth Standard Version 2.1+EDR

Dažnis 2,402~2,480 GHz/ISM Band

Apimtis 10 m (laisvos erdvės)

### Bendra informacija

AC energija Modelis: AS030-090-EE033 (Philips); Įvestis: 100-240V~, 50/60 Hz, 0,15A; Išvestis: 9V === 0,33A

Energijos suvartojimas veikimo metu < 3 W

Matmenys – pagrindinio prietaiso (plotis x aukštis x gylis) 74 x 28 x 72 mm

Svoris – pagrindinio prietaiso 0,04 kg

## 5. Problemų sprendimas

---



### Atsargiai

- Niekuomet neardykite prietaiso korpuso.

Norėdami išlaikyti galiojančią garantiją, niekuomet nebandykite taisyti prietaiso patys. Jei susiduriate su problemomis, kai naudojate šią sistemą, pasitikrinkite žemiau esančius sprendimus, prieš kreipdamiesi pagalbos. Jei problemos išspręsti nepavyksta, apsilankykite Philips interneto puslapyje ([www.philips.com/support](http://www.philips.com/support)). Kai susisiekiate su Philips, turėkite prietaisą netoliese, bei žinokite modelio bei serijos numerį.

### Nėra energijos

- Įsitikinkite, kad AC energijos adapteris yra prijungtas tinkamai.
- Įsitikinkite, kad elektros lizdas veikia.

### Nėra garso Hi-Fi sistemoje

- Patikrinkite, kad Hi-Fi sistema yra įjungta į elektros tinklą.
- Įsitikinkite, kad sistema yra sujungta su Bluetooth adapteriu tinkamai.
- Įsitikinkite, kad Bluetooth bevielis sujungimas buvo sėkmingas.
- Poreguliuokite garsumą savo sistemoje ir Bluetooth prietaise.
- Įsitikinkite, kad Hi-Fi sistema yra Audio-in arba line-in režime.

## Apie Bluetooth prietaisą

### Garso kokybė yra prasta, kai sujungiama su Bluetooth palaikančiu prietaisu.

- Bluetooth priėmimas yra prastas. Prineškite prietaisą arčiau prie Bluetooth adapterio arba pašalinkite bet kokias kliūtis tarp prietaiso ir adapterio.

### Nepavyksta susijungti su prietaisu.

- Bluetooth funkcija prietaise yra neįjungta. Žiūrėkite prietaiso naudojimosi instrukcijų knygėlę, norėdami sužinoti, kaip įjungti šią funkciją.
- Adapteris yra jau sujungtas su kitu Bluetooth prietaisu. Ajunkite prietaisą ir pabandykite dar kartą.

### Suporuotas prietaisas nuolat atsijungia ir prisijungia.

- Bluetooth priėmimas yra prastas. Prineškite prietaisą arčiau prie Bluetooth adapterio arba pašalinkite bet kokias kliūtis tarp prietaiso ir adapterio.
- Kai kuriuose prietaisuose, Bluetooth gali būti automatiškai išjungiamas, kaip energijos taupymo funkcija. Tai nenurodo jokių sutrikimų sistemoje.

## 6. Pastaba

---

Bet kokie šio prietaiso pakeitimai ar modifikacijos, kurios nėra patvirtintos Philips Consumer Lifestyle, gali panaikinti vartotojo teisę naudotis prietaisu.

**€ 2150**

Šis prietaisas atitinka Europos Bendrijos radijo trikdžių reikalavimus.

### Perdirbimas



Jūsų prietaisas pagamintas iš medžiagų, kurios gali būti perdirbtos ir panaudotos dar kartą.



Jei šis perbraukto konteinerio simbolis nurodomas ant produkto, tai reiškia, kad produktas atitinka Europos direktyvą 2002/96/EC.

Pasidomėkite apie vietinę atskirą surinkimo sistemą elektriniams ir elektroniniams prietaisams.

Laikykitės vietinių taisyklių ir nemeskite seno produkto kartu su kitomis būtinėmis atliekomis. Teisingas atsikratymas senu produktu padės sumažinti žalos grėsmę gamtai ir žmonių sveikatai.

### Aplinkosaugos informacija

Mes nenaudojame nereikalingų pakavimo medžiagų. Pakuotę galima lengvai atskirti į tris medžiagas: kartonas (dėžutė), poliesteris (apsauga) ir polietilenas (maišeliai, apsauginės putų juostelės).

Jūsų prietaisas pagamintas iš medžiagų, kurios gali būti perdirbamos ir panaudojamos dar kartą, jei tai atlieka specializuota įmonė. Prašome pasidomėti vietinėmis taisyklėmis apie pakuotės, panaudotų baterijų ir senos įrangos išmetimą.

The Bluetooth® žodinis ženklas ir logotipai yra registruoti prekės ženklai, priklausantys Bluetooth SIG, Inc. ir Philips jį naudoja pagal licenciją.

2012 © Koninklijke Philips Electronics N.V.

Techniniai duomenys gali keistis be išankstinio perspėjimo. Prekių ženklai yra Koninklijke Philips Electronics N.V. arba atitinkamų jų savininkų nuosavybė. Philips pasilieka teisę keisti prietaisus bet kuriuo metu, neįsipareigojant keisti anksčiau pagamintus prietaisus atitinkamai.

Techniniai duomenys gali keistis be išankstinio perspėjimo.

© 2012 Koninklijke Philips Electronics N.V.

Visos teisės saugomos.

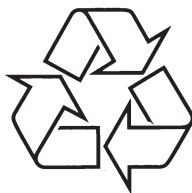

Daugiau apie firmos "Philips" gaminius galite sužinoti  
pasauliniame Interneto tinkle. Svetainės adresas:  
<http://www.philips.com>