

## Pārnēsājamais radio

**AE 2790**

Reģistrējiet savu produktu un saņemiet atbalstu  
[www.philips.com/welcome](http://www.philips.com/welcome)

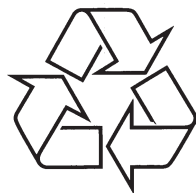

Tiecieties ar Philips Internetā  
<http://www.philips.com>

Lietošanas instrukcija

## TRAUCĒJUMU NOVĒRŠANA

Ja rodas bojājumi, vispirms pārbaudiet zemāk norādītās atzīmes, un tikai tad nesiet aparātu uz remontu. Ja Jūs nevarat atrisināt problēmu, ņemot vērā zemāk norādītos padomus, sazinieties ar savu pārdevēju vai apkalpošanas centru.

**BRĪDINĀJUMS:** *Neatveriet aparātu, jo pastāv risks saņemt elektrošoku. Nekādā gadījumā nemēģiniet labot aparātu pašu spēkiem, jo tas pārtrauks garantijas iespējas.*

### Problēma

- iespējama iemesls
- risinājums

### Nav skaņas/ strāvas padeves

- Skaļums nav uzregulēts
- Noregulējiet VOLUME
- strāvas padeves kabelis nav pienācīgi savienots
- Pienācīgi savienojiet AC kabeli
- Baterijas izlādējušās vai nepareizi ievietotas
- Ievietojiet (jaunas) baterijas pareizi
- Austiņas pievienotas
- Atvienojiet no ierīces austiņas

### Slikta radio uztveramība

- Vājš radio signāls
- **FM** diapazonam, izvērsiet un izvietojiet teleskopisko antenu labākai uztveramībai. Ja signāls pārāk stiprs, samaziniet antenas garumu.
- **MW** diapazonam izmantojiet iebūvēto antenu. Tās virzienu regulējiet, grozot visu ierīci.

### Displejs nepareizi darbojas/ nav vadību reakciju

- Elektrostatiskā izlādēšanās
- Atvienojiet ierīci no strāvas vai izslēdziet to. Ieslēdziet pēc pāris sekundēm.

**PIRMKLASĪGS  
LĀZERA PRODUKTS**

### BRĪDINĀJUMS

**Augsts spriegums! Neatveriet ierīci, jo pastāv risks saņemt strāvas triecienu. Ierīce nesatur tādas detaļas, kuru apkopi var veikt lietotājs.**

**Produkta pārveidošana var izraisīt nopietnus EMC radiācijas draudus vai citas bīstamas darbības.**

**Šis produkts atbilst Eiropas Savienības radio tehnikas prasībām.**

### Atbrīvošanās no Jūsu vecās ierīces

Jūsu ierīce ir veidota un ražota ar augstas kvalitātes materiāliem un komponentēm, ko var pārstrādāt un lietot atkārtoti.

Ja precei ir pievienots šis pārsvītrotās riteņotās atkritumu kastes simbols, tas nozīmē, ka prece atbilst Eiropas Direktīvai 2002/96/EC.

Lūdzam apzināt vietējos atkritumu savākšanas punktus elektriskajām un elektroniskajām ierīcēm.

Lūdzam rīkoties saskaņā ar vietējiem noteikumiem un neizmest vecās ierīces kopā ar normāliem sadzīves atkritumiem. Pareiza atbrīvošanās no Jūsu vecā aprīkojuma palīdzēs novērst iespējamās negatīvas sekas dabai un cilvēka veselībai.



## DROŠĪBA UN APKOPE (skatīt 5.zīm.)

### Drošības un apkopes informācija

- Novietojiet aparātu uz plakanas, cietas un stabilas virsmas tā, lai tā nevarētu apgāzties.
- Nepakļaujiet aparātu, baterijas, CD lietum, mitrumam, smiltīm vai pārāk lielā karstuma iedarbībai, kas var rasties no apkures ierīcēm vai tiešā saules gaismā.
- Aparātu nedrīkst pakļaut pilieniem vai apšļakstīšanai.
- Starp aparāta ventilācijas atverēm un tuvāko virsmu jābūt vismaz 15 cm (6 collas) attālumam pienācīgas ventilācijas nodrošināšanai.
- Neapklājiet ventilācijas atveres ar tādiem priekšmetiem kā avīzes, galdauti, salvetes vai tamlīdzīgi.
- Neizvietojiet virs aparāta dažādus šķidrums saturošus priekšmetus, piemēram, vāzes ar ūdeni.
- Uz aparāta neizvietojiet dažādus atklātas uguns avotus, piemēram, iedegtas sveces.
- Aparāta mehāniskās daļas satur pašiellojošas daļas, tās nav nepieciešams papildus eļļot.
- Putekļu un netīrumu noslaucīšanai izmantojiet viegli samitrinātu drānu. Lai tīrītu aparātu, neizmantojiet benzīnu vai abrazīvas vielas.
- Nepakļaujiet baterijas karstuma iedarbībai, kas var rasties no tiešas saules gaismas vai atklātas uguns avotiem.

### Dzirdes drošība

#### Klausieties mērenā skaļumā

- Klausīšanās ar austiņām lielā skaļumā var izraisīt dzirdes traucējumus. Šis aparāts spēj sasniegt tādu decibelu līmeni, ka pakļaujot dzirdi tam pat mazāk nekā vienu minūti, cilvēkam var rasties dzirdes zudums. Augstais decibelu līmenis tiek piedāvāts cilvēkiem, kuri jau cieš no dzirdes traucējumiem.
- Skaņas līmenis var būt maldinošs. Pēc kāda laika “dzirdes komforta līmenis” pielāgojas lielākam skaļumam. Pēc ilgāka klausīšanās brīža tas, kas šķiet “normāls”, patiesībā var būt pārāk skaļš un kaitīgs dzirdei. Lai no tā izvairītos, noregulējiet skaņas līmeni un atstājiet šo noregulējumu pirms dzirde pieskaņojas paaugstinātam skaļuma līmenim.

#### Droša skaņas līmeņa noteikšana

- Noregulējiet skaņu zemā līmenī
- Lēnām palieliniet skaņas stiprumu, līdz varat komfortabli un labā kvalitātē un bez traucējumiem uztvert skaņu.

#### Pieņemams klausīšanās ilgums

- Pārāk ilga klausīšanās, pat ja skaņas stiprums ir “droša” līmenī, tāpat var izraisīt dzirdes traucējumus.
- Pārlicinieties, ka lietojat aparātu pienācīgi un ar atbilstošām pauzēm.

#### Pārlicinieties, ka ievērojat sekojošos norādījumus, lietojot austiņas

- Klausieties atbilstošā skaļumā un laika periodā.
- Uzmanieties, lai skaļuma līmenis netiktu palielināts dzirdes adaptācijas rezultātā.
- Nelieciet skaņu tik skaļi, ka nevarat uztvert apkārt notiekošo.
- Potenciāli bīstamās situācijās esiet uzmanīgi vai uz brīdi izslēdziet aparātu.
- Neizmantojiet austiņas braucot ar mašīnu, divriteni, skrituļdēli un tamlīdzīgi, jo Jūs varat izraisīt ceļu satiksmes negadījumu un daudzās vietās tas ir aizliegts!

## ATTĒLI

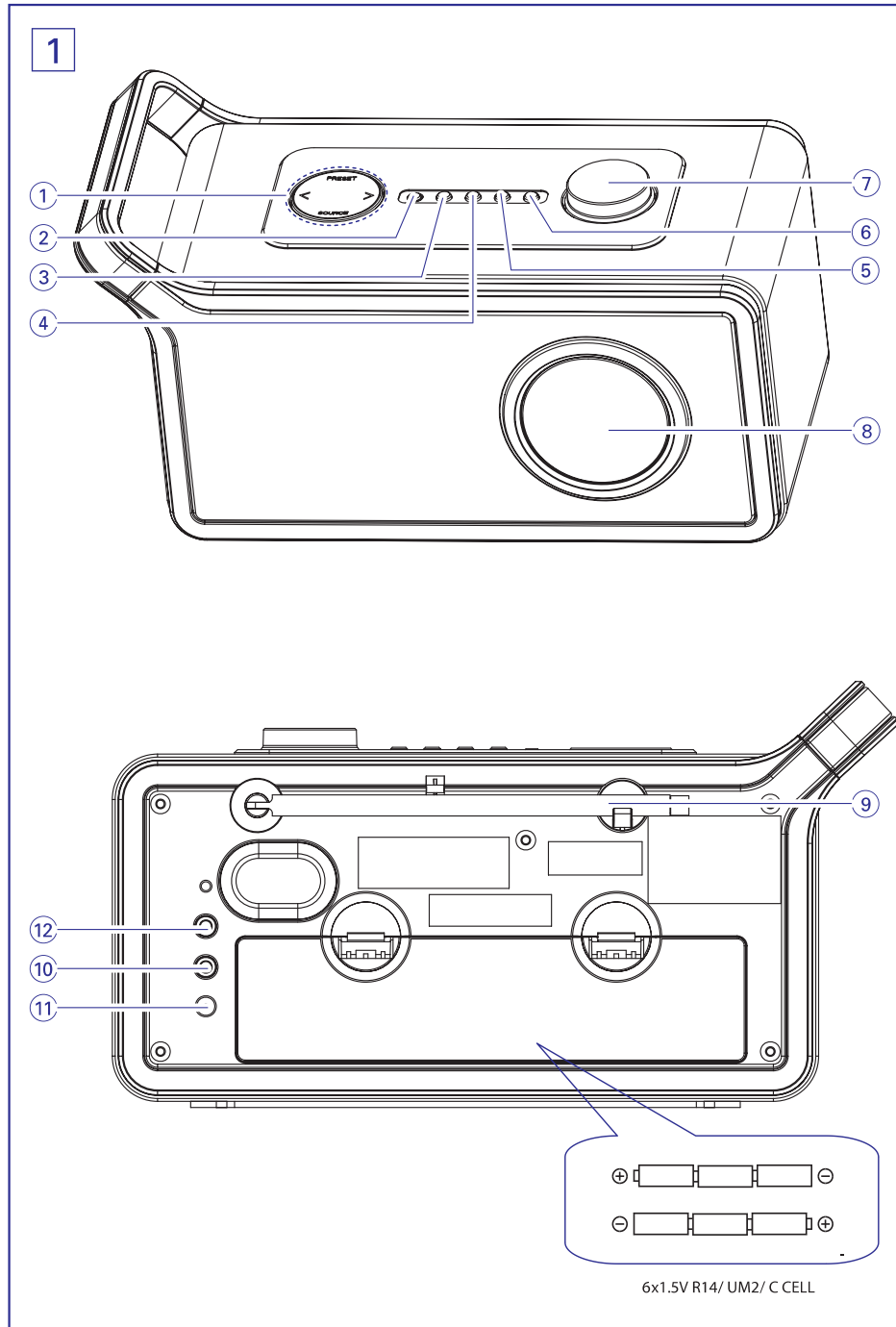

2



5

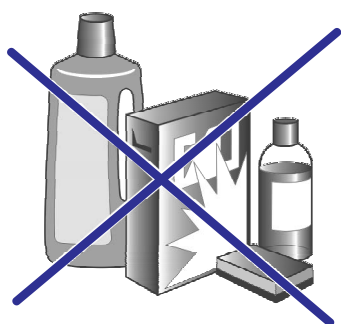

3

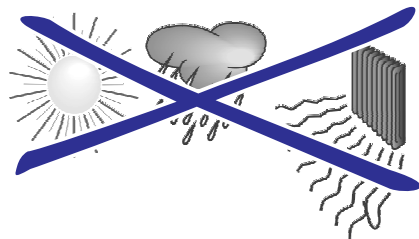

4



13. Vienu reizi nospiediet **TIMER** apstiprināšanai un iziešanai no taimera iestatīšanas režīma.

Kad taimera uzstādītais laiks ir pienācis, ierīce

- Pārlec uz izvēlēto viļņu diapazonu un ieprogrāmēto radio staciju gadījumā, ja ierīce ir ieslēgta.
- Ieslēdzas un pārlec uz izvēlēto viļņu diapazonu un ieprogrāmēto radio staciju gadījumā, ja aparāts nav ieslēgts.
- vienu minūti izgaismojas **ON**.
- Kad pienāk uzstādītais atslēgšanas laiks, aparāts
- automātiski izslēdzas
- vienu minūti izgaismojas **OFF**.

### Taimera aktivizācija un deaktivizācija

1. Atkārtoti nospiediet **TIMER** taimera aktivizācijai vai deaktivizācijai.
  - kad taimers aktivizēts, izgaismojas **ON**
  - kad taimers deaktivizēts, **OFF** pazūd.

#### Vērtīgs padoms:

- Taimera ieslēgšanas un izslēgšanas funkcija pieejama gan ekonomiskajā gaidīšanas režīmā, gan pie ieslēgta aparāta.

### SLEEP (atslēgšanās) taimera iestatīšana

Iespējams ieprogramēt noteiktu laiku, kad aparāts automātiski pāriet ekonomiskajā gaidīšanas režīmā.

1. Atkārtoti nospiediet **SLEEP**, lai izvēlētos vēlamo laika periodu (minūtēs). Izvēles iespējas ir intervālos starp
  - **SL:90 ->SL:60->SL:45->SL:30->SL15->SL:00**
  - izgaismojas **zZz**.
2. Ja ir izvēlēts SL:00, atslēgšanās taimeris tiek izslēgts.
  - **zZz** pazūd.

### AUX IN (ārējās skaņas avota izmantošana)

Izmantojot AE2790, to iespējams savienot un klausīties ārējo skaņas avotu.

1. Vienu vai vairākas reizes spiediet **SOURCE**, izvēloties AUX IN režīmu.
  - displejā izgaismojas **AUX**.
2. Lai izvairītos no traucējošiem trokšņiem, ārējās skaņas ierīcē noregulējiet zemu skaņas līmeni.
3. Lai regulētu skaņu un tās stiprumu, izmantojiet gan ārējā skaņas avota, gan AE2790 skaņas regulāciju.

### Piezīme par vides aizsardzību

Produkts nav papildus jāiesaiņo. Mēs esam darījuši maksimālo, lai iesaiņošana būtu vienkārša trijos atsevišķos materiālos: kartons, polietilēns un papīrs.

Jūsu ierīce gatavota no materiāla, kuru iespējams pārstrādāt, ja tā nodota atbilstošas specializācijas uzņēmumam. Lūdzu, ievērojiet vietējos noteikumus par izlietojo bateriju un iesaiņojamā materiāla izmešanu atkritumos.

## Uztvertās stacijas saglabāšana

Jūs varat saglabāt līdz 10 FM stacijām un 10 MW stacijas, lai varētu tās vienkāršāk uztvert.

1. FM/MW režīmā uztveriet Jūsu izvēlēto radio staciju (Izlasiet nodaļas 'Automātiskā uztveršana' un 'Manuālā uztveršana').
2. Nospiediet **MEMORY/AUTO SCAN** vienu reizi, tad pagrieziet **VOLUME +/-**, lai izvēlētos kārtas numuru.
3. Nospiediet **MEMORY/AUTO SCAN** vienu reizi, lai saglabātu uztverto radio staciju.

### Noderīgi padomi:

- Ja Jūs jau esat saglabājuši FM vai WM staciju ar kādu noteiktu radio staciju, tās tiks nomainīta ar jauno staciju.
- Saglabātas FM stacijas un MW stacijas nemaina viena otru.

## Saglabātās stacijas izvēle

1. FM/MW režīmā atkārtoti nospiediet **PRESET**, kamēr Jums nepieciešamā stacija ir parādīta.
2. Turiet nospiestu **PRESET**, lai ātri pārslēgtu stacijas.

## Pulksteņa iestatīšana

Pareizu laiku iespējams uzstādīt tikai ekonomiskajā gaidīšanas režīmā.



1. Nospiediet un paturiet nospiestu **DBB/TIME SET** līdz izgaismojas stundu cipari.
2. Pagrieziet **VOLUME +/-** stundu uzstādīšanai.
3. Vienu reizi nospiediet **DBB/TIME SET** apstiprināšanai.  
→ izgaismojas minūšu cipari.
4. Pagrieziet **VOLUME +/-** minūšu uzstādīšanai.
5. Vienu reizi nospiediet **DBB/TIME SET** apstiprināšanai.  
→ Laika uzstādīšanas tiek atslēgta.

### Vērtīgs padoms:

- Pareiza laika uzstādīšanas režīmā, ja tiek piespiests jebkurš cits taustiņš vai netiek veiktas nekādas darbības ilgāk par 10 sekundēm, automātiski tiks atslēgts pareiza laika uzstādīšanas režīms.

## Taimera iestatīšana

Taimeri iespējams uzstādīt tikai ekonomiskajā gaidīšanas režīmā.

1. Nospiediet un paturiet nospiestu **TIMER** līdz izgaismojas  un stundu cipari sāk mirgot.
2. Pagrieziet **VOLUME +/-** stundu uzstādīšanai.
3. Vienu reizi nospiediet **TIMER** apstiprināšanai.  
→ izgaismojas minūšu cipari.
4. Pagrieziet **VOLUME +/-** minūšu uzstādīšanai.
5. Vienu reizi nospiediet **TIMER** apstiprināšanai.  
→ parādās   
→ izgaismojas stundu cipari.
6. Pagrieziet **VOLUME +/-** stundu uzstādīšanai.
7. Vienu reizi nospiediet **TIMER** apstiprināšanai.  
→ izgaismojas minūšu cipari.
8. Pagrieziet **VOLUME +/-** minūšu uzstādīšanai.
9. Vienu reizi nospiediet **TIMER** apstiprināšanai.  
→ izgaismojas FM vai MW
10. Pagrieziet **VOLUME +/-**, lai izvēlētos viļņu diapazonu taimerim
11. Vienu reizi nospiediet **TIMER** apstiprināšanai.  
→ izgaismojas skaļuma līmeņa indikatori
12. Pagrieziet **VOLUME +/-** taimera skaļuma līmeņa uzstādīšanai.

Apsveicam jūs ar PHILIPS produkta iegādi!

Lai pilnībā saņemtu visu PHILIPS piedāvāto atbalstu, pierēģistrējiet iegādāto produktu [www.philips.com/welcome](http://www.philips.com/welcome)

## Komplektā iekļautie piederumi

- 1x AC/DC strāvas adapteris (Modelis: ED4120090060A, ieejas jauda: 230 – 50 Hz, 70mA, izeja: 9V, 600mA).
- Audio kabelis

## Augšējais un priekšējais panelis (skat. 1. zīm.)

1. **PRESET**
  - saglabā un atskaņo 10 FM un 10 MW radio stacijas
2. **TUNING +/-**
  - FM/MW viļņos atrod radio staciju
3. **SOURCE**
  - Izvēlās starp FM, MW vai AUX režīmu
4. **MEMORY/AUTO SCAN**
  - FM/MW režīmā automātiski atrod un saglabā radio stacijas
5. **DBB/SET TIME (Dinamiskais basu pastiprinātājs/ laika uzstādīšana)**
  - ekonomiskajā gaidīšanas režīmā, uzstāda pareizu laiku
  - ieslēdz vai izslēdz dinamisko basu pastiprinātāju
6. **TIMER (Taimers)** – uzstāda laiku, kad aparāts automātiski atslēgsies
7. **SLEEP (izslēgšanas laiks)**
  - automātiski izslēdzas pēc noteikta laika.
8. **VOLUME +/- (skaņa)** – regulē skaņas stiprumu
9. **LCD displejs** – parāda displejā FM/MW radio un pareiza laika informāciju

## Aizmugurējasi panelis (skat. 1. zīm.)

9. **Teleskopiskā antena**
  - uzlabo FM uztveršanu
10. 
  - 3,5 mm stereo austiņu kontakts
11. **DC ligzda**
  - strāvas ieejas ligzda
12. **AUX IN**
  - ieejas kontakts ārējam skaņas avotam

## Energoapgāde

Ja vien iespējams, izmantojiet strāvas padevi no galvenās barošanas, tādējādi pagarinot bateriju lietošanas ilgumu. Pārliedzinieties, ka pirms bateriju ievietošanas esat atvienojuši aparātu no strāvas padeves.

## Baterijas (komplektācijā nav iekļautas)

1. Atveriet bateriju nodalījumu un ievietojiet **6 R-14, UM-2** vai **C-cell** tipa baterijas (vēlams sārma), ar pareizi izvietotu polaritāti, norādītu kā “+” un “-” simboli iedalījuma iekšpusē.
2. Novietojiet atpakaļ vietā bateriju nodalījuma vāciņu, pārliedzinoties, ka baterijas ievietotas pareizi un cieši. Ierīce ir gatava ieslēgšanai.
- *Nepareiza bateriju izmantošana var izsautēt elektrolīta noplūdi un koroziju, vai bateriju pārkaršanu.*
- *Nejauciet bateriju tipus: piemēram, sārma kopā ar karbonizētā cinka. Komplektā lietojiet tikai viena tipa baterijas.*
- *Bateriju maiņas gadījumā nemēģiniet izmantot vienlaicīgi vecās un jaunās baterijas.*
- *Gadījumā, ja ilgstoši neizmanto aparātu, izņemiet baterijas.*

**Bateriju sastāvā ir ķīmiskas vielas, tāpēc tās atkritumos ir jāizmet pareizi.**

**AC strāvas izmantošana**

1. Pārlicinieties, ka **uz ierīces aizmugurējās daļas norādītais** strāvas stiprums atbilst jums pieejamam strāvas stiprumam. Ja tā nav, konsultējieties ar izplatītāju vai servisa centru.
2. Savienojiet komplektā iekļauto adapteri ar strāvas DC ligzdu ierīcē un sienas kontaktligzdu. Aparāts ir gatavs ieslēgšanai.
3. Lai pilnībā atslēgtu ierīci, izņemiet strāvas kabeli no sienas kontaktligzdas.
  - Novietojiet aparātu netālu no AC strāvas ligzdas tā, lai barošanas kabelis ir viegli aizsniedzams.
  - Atvienojiet aparātu no strāvas spēcīgu pērkona negaisu laikā.
  - AC strāvas kabelis tiek lietots aparāta atvienošanai no energoapgādes. Tam jābūt pieejamam darbībai un to nedrīkst atvienot aparāta plānotās darbināšanas laikā. Lai aparātu pilnībā atvienotu no energoapgādes, strāvas vadam jābūt pilnībā atvienotai no galvenās kontakta ligzdas.

**Datu etiķete atrodas aparāta aizmugurē.**

**Vispārējā informācija****Antenas**

- **FM** uztveršanai izritiniet un izvietoiet teleskopisko antenu labākai uztveršanai. Ja signāls šķiet pārāk stiprs, samaziniet izritināto antenas garumu.
- **MW** uztveršanai tiek izmantota aparātā iemontētā antena. Antenu iespējams pagriezt, pagriežot visu aparātu.

**Austiņu pievienošana**

- Iespējams pievienot ausiņas, ievietojot tās paredzētajā kontaktā.
  - Skaļruņi tad atslēdzas.

**Dinamiskā basa pastiprinājuma efekts**

Iespējams aktivizēt dinamisko basu pastiprinātāju.

- Lai ieslēgtu vai izslēgtu dinamisko basu pastiprinātāju, atkārtoti nospiediet **DBB/SET TIME**.
  - Kad dinamiskais basu pastiprinātājs ir aktivizēts, iemirgojas **(DBB)**.

**Pamatfunkcijas**

1. Savienojiet komplektā iekļauto strāvas adapteri ar kontaktligzdu sienā un DC ligzdu un ievietojiet baterijas, kā tas parādīts nodaļā **ENERGOAPGĀDE**.
  - Parādās pareizā laika informācija (skatīt 2.zīm.)
- Nospiediet ierīces ieslēgšanai
- Nospiediet vēl vienu reizi pariešanai ekonomiskajā gaidīšanas režīmā.
2. Skaņas regulēšanai, pagrieziet **VOLUME +/-**.

**Noderīgi padomi:**

- *Pēc aparāta atvienošanas no strāvas vēl pāris minūtes var būt redzama pareizā laika informācija.*
- *Pēc pāris minūtēm parādās , nomirgo un tad pareizā laika informācija izdzīst.*

**Pēc noklusējuma ieprogrammēto uzstādījumu atgriešana**

Pēc noklusējuma ieprogrammēto uzstādījumu atsaukšana izdzēsīs visas ieprogrammētās radiostacijas.

1. Nospiediet un paturiet nospiešanu vienlaicīgi **DBB/TIME SET** un **TIMER** tajā pašā laikā, kad savienojat ierīci ar strāvas padevi vai ievietojat baterijas.
  - parādās ieprogrammētā versija
  - ierīce sāk darboties testēšanas režīmā.
2. Lai darbību atsauktu, nospiediet **POWER**
  - LCD displejā parādās visas ikonas.
  - Ierīce ir pārprogrammēta

**Radio ieslēgšana**

1. Nospiediet aparāta ieslēgšanai.
2. Nospiediet **SOURCE** lai izvēlētos FM vai MW viļņus.
  - viļņu diapazons un frekvence tiek parādīti displejā (skatīt 3.zīm. un 4.zīm.)

**Automātiskā uztveršana**

1. FM vai MW režīmā nospiediet un paturiet nospiešanu **MEMORY/AUTO SCAN** līdz iemirgojas **SCAN**.
  - aparāts automātiski skenēs un ieprogrammēs atskaņošanai visas stacijas ar pietiekami spēcīgu signālu.
2. Nospiediet un vienu sekundi paturiet nospiešanu **TUNING +/-**, aparāts automātiski meklēs nākamo staciju.
  - izgaismojas **Sr ch**
  - Kad stacija ir uztverta, meklēšana apstājas un **Sr ch** pazūd.

**Noderīgs padoms:**

- *Automātiskās skenēšanas pārtraukšanai varat nospiegt jebkurus taustiņus, izņemot strāvas padeves taustiņu.*

**Manuālā skenēšana**

Izmantojot šo iezīmi, ir iespējams manuāli uztvert noteiktu kanāla frekvenci. Turklāt antenas pozīcijas noregulēšana labākai uztverei var tikt izmantota šai iezīmei.

1. FM/MW režīmā nospiediet **TUNING +/-**, lai uztvertu staciju.
2. Turiet nospiešanu **TUNING +/-**, lai ātri noregulētu frekvenci.